

SONY®

Home Audio System

Mode d'emploi FR

Manual de instrucciones ES

Bedienungsanleitung DE

Gebruiksaanwijzing NL

Istruzioni per l'uso IT

Instrukcja obsługi PL

<http://www.sony.net/>

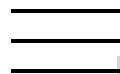

AVERTISSEMENT

Afin de réduire les risques d'incendie ou de choc électrique, n'exposez pas cet appareil à la pluie ni à l'humidité.

Pour éviter les risques d'incendie, ne couvrez pas l'orifice de ventilation de l'appareil avec des journaux ou des nappes, des rideaux, etc.

Ne placez pas l'appareil à proximité de flammes nues, telles que des bougies allumées.

Pour éviter les risques d'incendie ou de décharge électrique, n'exposez pas l'appareil aux gouttes ou aux éclaboussures, et ne placez pas sur ce dernier d'objets contenant des liquides, tels que des vases.

La fiche principale étant utilisée pour déconnecter l'appareil du secteur, branchez l'appareil sur une prise secteur facilement accessible. Si vous constatez une anomalie de l'appareil, débranchez immédiatement la fiche principale de la prise secteur.

N'installez pas l'appareil dans un endroit exigu tel qu'une bibliothèque ou un meuble encastré.

N'exposez pas les batteries ou les équipements dans lesquelles des batteries sont installées à une chaleur excessive, par exemple la lumière directe du soleil ou le feu.

L'appareil n'est pas déconnecté du secteur tant qu'il est branché à la prise secteur, même si l'appareil lui-même a été éteint.

Doit être utilisé seulement à l'intérieur.

ATTENTION

L'utilisation d'instruments optiques avec ce produit augmente les risques pour les yeux.

Avis pour les clients situés aux États-Unis

Enregistrement du propriétaire

Le numéro de modèle et de série se trouvent à l'arrière de l'unité. Enregistrez ces numéros dans l'espace fourni ci-dessous. Faites référence à ces numéros chaque fois que vous contactez votre revendeur Sony au sujet de ce produit.

N° de modèle _____

N° de série _____

Instructions de sécurité importantes

- 1) Lisez ces instructions.
- 2) Conservez ces instructions.
- 3) Tenez compte de tous les avertissements.
- 4) Suivez toutes les instructions.
- 5) N'utilisez pas cet appareil à proximité d'eau.
- 6) Nettoyez-le uniquement avec un chiffon sec.
- 7) Ne bloquez aucune ouverture de ventilation. Effectuez l'installation conformément aux instructions du fabricant.
- 8) N'installez pas l'équipement près de sources de chaleur telles que des radiateurs, des bouches d'air chaud, des cuisinières ou d'autres appareils (y compris les amplificateurs) qui génèrent de la chaleur.
- 9) Ne détériorez pas le dispositif de sécurité de la fiche polarisée ou de terre. Une fiche polarisée possède deux lames, dont l'une est plus grosse que l'autre. Une fiche de terre possède deux lames et une troisième broche de terre. La grosse lame ou la troisième broche sont prévues pour votre sécurité. Si la fiche fournie ne rentre pas dans la prise, consultez un électricien pour faire remplacer la prise obsolète.
- 10) Protégez le cordon d'alimentation pour éviter qu'il soit piétiné ou pincé, notamment au niveau des fiches, des prises secteur et à la sortie de l'appareil.
- 11) Utilisez uniquement les attaches/accessoires spécifiés par le fabricant.

- 12) Utilisez uniquement le chariot, le pied, le trépied, le support ou la table recommandé par le fabricant, ou vendu avec l'appareil. Si vous placez l'appareil sur un chariot, veillez à le déplacer avec précaution pour éviter qu'un des deux éléments ne bascule et ne vous blesse.
- 13) Débranchez cet appareil pendant les orages ou au cours des longues périodes de non-utilisation.
- 14) Confiez toutes les réparations à du personnel qualifié. Une réparation est nécessaire en cas de détérioration, par exemple si le cordon d'alimentation ou la prise secteur est endommagé, si des corps étrangers ou du liquide se sont introduits dans l'appareil, si l'appareil a été exposé à la pluie ou à l'humidité, s'il fonctionne mal ou s'il est tombé.

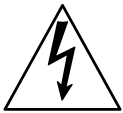

Ce symbole est destiné à alerter l'utilisateur de la présence d'une « tension dangereuse » non isolée dans le boîtier de l'appareil qui peut être assez importante pour constituer un risque d'électrocution.



Ce symbole est destiné à alerter l'utilisateur de la présence d'instructions d'utilisation et d'entretien importantes dans la documentation accompagnant l'appareil.

La déclaration FCC suivante ne s'applique qu'à la version de ce modèle fabriquée pour être commercialisée aux États-Unis. Les autres versions peuvent ne pas être conformes aux réglementations techniques de la FCC.

REMARQUE :

Cet équipement a été testé et déclaré conforme aux limites pour appareils numériques de classe B, selon la section 15 des règlements de la FCC. Ces limites sont conçues pour fournir une protection raisonnable contre les interférences nuisibles dans une installation résidentielle. Cet équipement produit, utilise et peut irradier une énergie de radiofréquence et, s'il n'est pas installé et utilisé conformément aux instructions, peut causer une interférence nuisible pour les radiocommunications.

Il n'existe toutefois aucune garantie que de telles interférences ne se produiront pas dans une installation particulière. Si cet équipement cause des interférences nuisibles à la réception des signaux de radio ou de télévision, ce qui peut être déterminé en allumant et en éteignant l'appareil, l'utilisateur est invité à essayer de corriger ces interférences par l'un des moyens suivants :

- Réorienter ou déplacer l'antenne réceptrice.
- Augmenter l'espacement entre l'équipement et le récepteur.
- Brancher l'équipement sur une prise de courant d'un circuit autre que celui sur lequel le récepteur est branché.
- Consulter le revendeur ou un technicien radio/TV qualifié pour obtenir de l'aide.

ATTENTION

Vous êtes averti que tout changement ou toute modification non approuvé expressément dans ce manuel peut annuler votre droit d'utiliser cet équipement.

Cet appareil ne doit pas être placé près d'une autre antenne ou d'un autre émetteur, ni utilisé avec ces équipements.

Cet équipement est conforme aux limites d'exposition aux rayonnements FCC énoncées pour un environnement non contrôlé et il satisfait les recommandations en matière d'exposition aux radiofréquences (RF) de la FCC. Cet équipement émet de très faibles niveaux d'énergie de radiofréquence et il est jugé conforme sans évaluation d'exposition maximale admissible. Il est toutefois souhaitable de l'installer et de l'utiliser en éloignant l'élément rayonnant d'au moins 20 cm du corps d'une personne (sauf les extrémités : mains, poignets, pieds et chevilles).

Pour les utilisateurs en Europe



Cet appareil fait partie des produits laser de la CLASSE 1. Cette étiquette se trouve au dos de l'appareil.

Elimination des piles et accumulateurs et des Equipements Electriques et Electroniques usagés (Applicable dans les pays de l'Union Européenne et aux autres pays européens disposant de systèmes de collecte sélective)



Ce symbole apposé sur le produit, la pile ou l'accumulateur ou sur l'emballage, indique que le produit et les piles et accumulateurs fournis avec ce produit ne doivent pas être traités comme de simples déchets ménagers. Sur certains types de piles, ce symbole apparaît parfois combiné avec un symbole chimique. Les symboles pour le mercure (Hg) ou le plomb (Pb) sont rajoutés lorsque ces piles contiennent plus de 0,0005% de mercure ou 0,004% de plomb. En vous assurant que les produits, piles et accumulateurs sont mis au rebut de façon appropriée, vous participez activement à la prévention des conséquences négatives que leur mauvais traitement pourrait provoquer sur l'environnement et sur la santé humaine. Le recyclage des matériaux contribue par ailleurs à la préservation des ressources naturelles.

Pour les produits qui pour des raisons de sécurité, de performance ou d'intégrité de données nécessitent une connexion permanente à une pile ou à un accumulateur, il conviendra de vous rapprocher d'un Service Technique qualifié pour effectuer son remplacement. En rapportant votre appareil électrique, les piles et accumulateurs en fin de vie à un point de collecte approprié vous assurez que le produit, la pile ou l'accumulateur incorporé sera traité correctement. Pour tous les autres cas de figure et afin d'enlever les piles ou accumulateurs en toute sécurité de votre appareil, reportez-vous au manuel d'utilisation. Rapportez les piles et accumulateurs, et les équipements électriques et électroniques usagés au point de collecte approprié pour le recyclage.

Pour toute information complémentaire au sujet du recyclage de ce produit ou des piles et accumulateurs, vous pouvez contacter votre municipalité, votre déchetterie locale ou le point de vente où vous avez acheté ce produit.

Avis aux clients : les informations suivantes ne concernent que les appareils vendus dans les pays appliquant les directives de l'Union européenne.

Ce produit a été fabriqué par ou pour le compte de Sony Corporation, 1-7-1 Konan Minato-ku Tokyo, 108-0075 Japon. Toutes les questions relatives à la conformité des produits basées sur la législation européenne doivent être adressées à son représentant, Sony Belgium, bijkantoor van Sony Europe Limited, Da Vincilaan 7-D1, 1935 Zaventem, Belgique. Pour toute question relative au Service Après-Vente ou à la Garantie, merci de bien vouloir vous référer aux coordonnées qui vous sont communiquées dans les documents « Service (SAV) » ou Garantie.

Le soussigné, Sony Corporation, déclare que cet équipement est conforme à la Directive 2014/53/UE.

Le texte complet de la déclaration UE de conformité est disponible à l'adresse internet suivante :

<http://www.compliance.sony.de/>



La validité du libellé CE se limite uniquement aux pays où la loi l'impose, principalement les pays de l'EEE (Espace économique européen).

Cet équipement a été testé et déclaré conforme aux limites fixées dans la Directive CEM avec un câble de connexion d'une longueur inférieure à 3 mètres.

Remarque sur les DualDiscs

Un DualDisc est un disque double face qui comporte les données d'un DVD sur une face et des données audio numériques sur l'autre face. La face du contenu audio des DualDiscs n'étant pas conforme à la norme Compact Disc (CD), la lecture de ces disques sur cet appareil n'est pas garantie.

Disques audio encodés par des technologies de protection des droits d'auteur

Cet appareil est conçu pour la lecture de disques conformes à la norme Compact Disc (CD). Récemment, des disques audio encodés par des technologies de protection des droits d'auteur ont été mis en vente par certaines compagnies de disques. Veuillez noter que, parmi ces disques, certains ne sont pas conformes à la norme CD et qu'il est possible qu'ils ne puissent pas être lus sur cet appareil.

Ce système est conçu pour être utilisé aux fins suivantes :

- Lire les sources musicales présentes sur des disques ou des périphériques USB
- Transférer de la musique vers des périphériques USB
- Écouter des stations de radio
- Lire des sources musicales sur des périphériques BLUETOOTH
- Profiter d'activités sociales avec la fonction « Chaîne pour soirée »

À propos de ce manuel

- Ce manuel explique comment exécuter les opérations principalement avec la télécommande. Il est également possible d'exécuter les mêmes opérations à l'aide des touches de l'unité dont les noms sont identiques ou ressemblants.
- Certaines illustrations sont présentées sous forme de dessins conceptuels et peuvent différer des équipements réels.

Table des matières

À propos de ce manuel	5
Guide des pièces et commandes.....	8

Préparation

Installation sécurisée du système.....	12
Désactivation de la démonstration	13
Insertion des piles	13
Transport du système.....	14
Changement du mode d'affichage.....	14
À propos de la gestion de l'énergie	14

Disque

Lecture d'un CD/disque MP3 ...	15
--------------------------------	----

Tuner

Écoute de la radio.....	17
-------------------------	----

Périphérique USB

Avant d'utiliser le périphérique USB.....	18
Transfert de musique à partir d'un disque.....	18
Lecture d'un fichier.....	20

BLUETOOTH

À propos de la technologie sans fil BLUETOOTH	22
Pairage de ce système avec un périphérique BLUETOOTH	22
Écouter de la musique sur un périphérique BLUETOOTH	23
Connexion BLUETOOTH à une touche par NFC	24
Lecture à l'aide d'un codec sonore de qualité élevée (AAC/LDAC™)	25
Activation ou désactivation du signal BLUETOOTH.....	26
Utilisation de « Sony Music Center » via BLUETOOTH	27

Réglage du son

Réglage du son.....	27
Création d'une ambiance de fête (DJ EFFECT).....	28

Autres opérations

Utilisation de la fonction Chaîne pour soirée	29
Chanter sur la musique : Karaoke	32
Écouter de la musique avec les voyants des enceintes allumés	32
Utilisation d'un équipement facultatif	33
Changement des informations à l'écran	33
Utilisation de la minuterie d'arrêt	33
Désactivation des touches de l'unité (Verrouillage enfant)	34
Réglage de la fonction de mise en veille automatique	34

Informations supplémentaires

Informations sur les périphériques compatibles	35
Guide de dépannage	35
Précautions	41
Spécifications	43
Avis concernant la licence et les marques commerciales	45

Guide des pièces et commandes

Vous pouvez verrouiller les touches de l'unité sauf  (marche) pour éviter qu'elles soient actionnées par erreur (page 34).

Unité

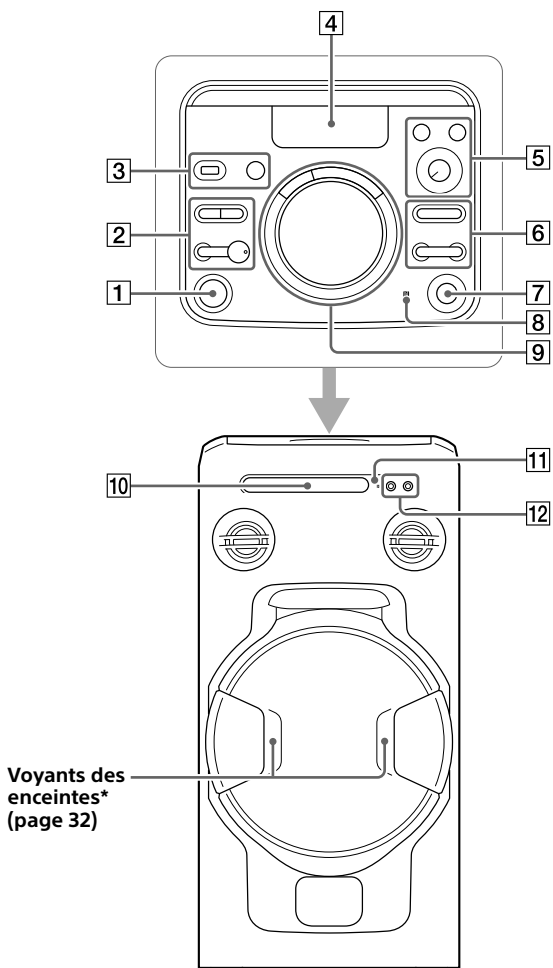

* Évitez de regarder directement les pièces qui émettent de la lumière lorsque les voyants des enceintes sont allumés.

1 Touche  (marche)

Appuyez sur cette touche pour allumer le système ou le faire passer en mode veille.

2 Touche * (lire)*

- Appuyez sur cette touche pour commencer la lecture.
- Lorsque vous maintenez cette touche enfoncée pendant au moins 5 secondes, la démonstration sonore intégrée est lue. Appuyez sur  pour arrêter la démonstration.

Touche  (arrêt)

- Appuyez sur cette touche pour arrêter la lecture. Lorsque cette touche est actionnée deux fois la reprise de la lecture peut être annulée.
- Appuyez sur cette touche pour arrêter un transfert de musique en cours.
- Appuyez sur cette touche pour arrêter la démonstration sonore intégrée.

Touche BLUETOOTH – PAIRING

- Appuyez sur cette touche pour sélectionner la fonction BLUETOOTH.
- Maintenez cette touche enfoncée pour activer le pairage BLUETOOTH dans la fonction BLUETOOTH.

Indicateur BLUETOOTH (page 22)

Touche FUNCTION

Appuyez sur cette touche pour choisir une fonction.

3 Port  (USB)

Permet de connecter un périphérique USB.

Touche MEGA BASS – PARTY CHAIN (page 27, 31)

4 Écran



5 Touche VOCAL FADER (page 32)

Touche MIC ECHO (page 32)

Bouton MIC LEVEL (MIN/MAX) (page 32)

6 Touche  +/- (sélectionner dossier)

Appuyez sur cette touche pour sélectionner un dossier dans un disque de données ou un périphérique USB.

Touche   (précédent/suivant)

Appuyez sur cette touche pour sélectionner une plage ou un fichier.

Touche TUNING+/- (page 17)

7 Touche  (ouvrir/fermer)

Appuyez sur cette touche pour ouvrir ou fermer le plateau de disque.

8  (Marque-N) (page 24)

9 Touches DJ OFF, FLANGER, ISOLATOR (page 28)

Bouton VOLUME/DJ CONTROL

- Tournez cette commande pour régler le volume. Il est impossible d'utiliser ce bouton pour régler le volume lorsque DJ EFFECT est sélectionné.
- Tournez ce bouton pour régler l'effet FLANGER et ISOLATOR (page 28).

10 Plateau de disque

11 Capteur de télécommande

12 Prise MIC 1/2

Permet de connecter le ou les micros.

* La touche  de l'unité présente un point tactile. Utilisez ce point tactile comme repère lorsque vous commandez le système.

Télécommande

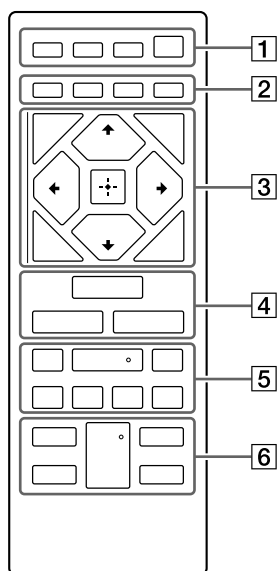

1 Touche SPEAKER LIGHT (page 32)

Touche DISPLAY

Appuyez sur cette touche pour changer les informations sur l'affichage.

Touche SLEEP (page 33)

Touche (marche)

Appuyez sur cette touche pour allumer le système ou le faire passer en mode veille.

2 Touche PLAY MODE (page 15, 20)

Touche REPEAT/FM MODE
(page 15, 17, 20)

Touche CLEAR (page 16, 21)

Touche REC TO USB (page 19)

Appuyez sur cette touche pour transférer de la musique à partir d'un disque vers le périphérique USB en option connecté.

3 Touche TUNING MODE (page 17)

Touche TUNER MEMORY
(page 17)

Touche BACK

Appuyez sur cette touche pour revenir à l'écran précédent.

Touche OPTIONS

Appuyez sur cette touche pour ouvrir ou fermer les menus d'options.

Touches ///

Appuyez sur ces touches pour sélectionner les options de menu.

Touches +/- (sélectionner dossier)

Appuyez sur ces touches pour sélectionner un dossier sur un disque de données ou un périphérique USB.

Touche

Appuyez sur cette touche pour entrer/vérifier les paramètres.

4 Touche FUNCTION

Appuyez sur cette touche pour choisir une fonction.

Touche MEGA BASS (page 27)

Touche EQ (page 27)

5 Touches ◀◀/▶▶ (arrière/avance rapide) (page 15, 20)

Appuyez sur ces touches pour trouver un point dans une plage ou dans un fichier pendant la lecture.

Touches TUNING+/- (page 17)

Touche ▶ (lire)*

Appuyez sur cette touche pour commencer la lecture.

Touches ◀◀/▶▶ (précédent/suivant)

Appuyez sur cette touche pour sélectionner une plage ou un fichier.

Touches PRESET+/- (page 17)

Touche ■■ (pause)

Appuyez sur cette touche pour mettre la lecture en pause. Pour reprendre la lecture, appuyez sur ▶.

Touche ■ (arrêt)

- Appuyez sur cette touche pour arrêter la lecture. Lorsque cette touche est actionnée deux fois, il est possible d'annuler la reprise de la lecture.
- Appuyez sur cette touche pour arrêter un transfert de musique en cours.
- Appuyez sur cette touche pour arrêter la démonstration sonore intégrée.

6 Touche VOCAL FADER (page 32)

Touche MIC ECHO (page 32)

Touches KEY CONTROL #/b (page 32)

Touche VOL +/- *

Appuyez sur cette touche pour régler le volume.

* Les touches VOL + et ▶ de la télécommande disposent d'un point tactile. Utilisez ce point tactile comme repère lorsque vous commandez le système.

Installation sécurisée du système

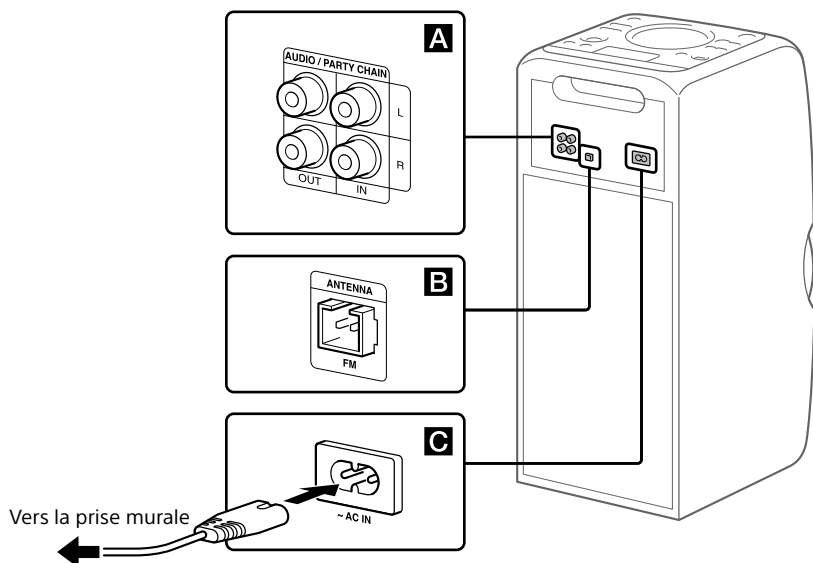

A Prises d'entrée et de sortie audio

Utilisez un cordon audio (non fourni) pour établir une connexion comme suit :

- **Prises AUDIO/PARTY CHAIN OUT L/R**
 - Se raccordent aux prises d'entrée audio d'un équipement facultatif.
 - Se raccordent à un autre système audio pour profiter de la fonction Chaîne pour soirée (page 29).
- **Prises AUDIO/PARTY CHAIN IN L/R**
 - Se raccordent aux prises de sortie audio d'un téléviseur ou d'un équipement audio/vidéo. Le son est émis par ce système.
 - Se raccordent à un autre système audio pour profiter de la fonction Chaîne pour soirée (page 29).

B Antenne

Connectez le cordon d'antenne FM (fourni).

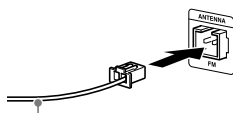

Déployez l'antenne horizontalement.

Astuce

- Installez le système dans un lieu et selon une orientation offrant une bonne réception.

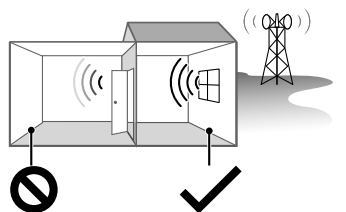

Zones où la réception est mauvaise : Éloignées des fenêtres, etc.

Zones où la réception est bonne : Près des fenêtres, etc.

- Évitez les types d'emplacements suivants.

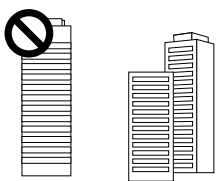

Entre des immeubles



À proximité de téléphones portables ou d'appareils électriques

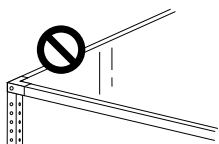

Sur des bureaux ou des tables en acier

- Éloignez l'antenne du cordon d'alimentation secteur et du câble USB pour éviter de capter du bruit parasite.

C Alimentation

Connectez le cordon d'alimentation secteur (fourni) au système, puis à la prise murale.

Lorsque le cordon d'alimentation secteur est connecté, la démonstration (page 14) démarre automatiquement. Si vous appuyez sur  pour mettre sous tension le système, la démonstration s'arrête.

Désactivation de la démonstration

Pour désactiver la démonstration alors que le système est hors tension, appuyez à plusieurs reprises sur SPEAKER LIGHT pour sélectionner le mode veille (page 14).

Insertion des piles

Insérez deux piles R03 (format AAA) (fournies), en respectant les polarités présentées ci-dessous.

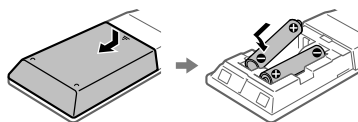

Remarques

- N'associez pas une pile usagée à une neuve, et ne mélangez pas différents types de piles.
- Si vous n'utilisez pas la télécommande pendant longtemps, retirez la pile pour éviter toute détérioration en cas de fuite ou de corrosion.

Transport du système

Avant de transporter le système, vérifiez qu'aucun disque n'est chargé et qu'aucun périphérique USB n'est connecté, et débranchez tous les cordons.

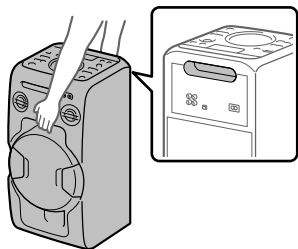

Remarque

Il est très important de bien positionner les mains lors du déplacement du système pour éviter des blessures personnelles et/ou un endommagement du matériel.

Changement du mode d'affichage

Appuyez plusieurs fois sur SPEAKER LIGHT tandis que le système est éteint.

Chaque fois que vous appuyez sur la touche, l'affichage change comme suit.

Démonstration

L'éclairage est activé.

Pas d'affichage (mode veille)

L'affichage et l'éclairage sont désactivés pour économiser l'énergie.

À propos de la gestion de l'énergie

Par défaut, ce système se désactive automatiquement après environ 15 minutes d'inactivité, et si aucun signal audio n'est détecté. Pour des informations détaillées, voir « Réglage de la fonction de mise en veille automatique » (page 34).

Lecture d'un CD/disque MP3

Astuce

Pour savoir quels disques peuvent être lus, voir « Précautions » (page 41).

1 Appuyez plusieurs fois sur FONCTION jusqu'à ce que « CD » s'affiche à l'écran.

2 Mettez un disque en place. Appuyez sur  sur l'unité pour ouvrir le plateau de disque, puis placez un disque sur le plateau avec l'étiquette vers le haut.













Lorsque vous lisez un disque de 8 cm (3 1/4 po), par exemple un CD, placez-le sur le cercle interne du plateau.

3 Appuyez sur  sur l'unité pour fermer le plateau de disque.

Ne fermez pas le plateau de disque en forçant car cela pourrait provoquer un dysfonctionnement.

4 Appuyez sur  pour démarrer la lecture.

Autres opérations

Pour	Faites cela
Passer en pause de la lecture	Appuyez sur  . Pour reprendre la lecture, appuyez sur  .
Arrêter la lecture	Appuyez sur  . Pour reprendre la lecture, appuyez sur  . Pour annuler la reprise de la lecture, appuyez deux fois sur  .
Sélectionner un dossier sur un disque MP3	Appuyez plusieurs fois sur  .
Sélectionner une page ou un fichier	Appuyez sur  /  .
Localiser un point d'une page ou d'un fichier	Maintenez enfoncé  /  pendant la lecture, puis relâchez la touche au moment souhaité.
Sélectionner la lecture répétée	Appuyez plusieurs fois sur REPEAT/FM MODE jusqu'à ce que « REP ONE ¹⁾ », « REP FLDR ²⁾ », « REP ALL ³⁾ » ou « REP OFF ⁴⁾ » s'affiche à l'écran.
Changer de mode de lecture	Appuyez plusieurs fois sur PLAY MODE tandis que le lecteur est arrêté. Vous pouvez sélectionner la lecture normale (« FLDR » pour tous les fichiers MP3 présents dans le dossier sur le disque), la lecture aléatoire (« SHUF » ou « FLDRSHUF » pour la lecture aléatoire de dossiers), ou la lecture de programme (« PROGRAM »).

- ¹⁾ « REP ONE » : Lit en boucle la page ou le fichier actuel.
²⁾ « REP FLDR » (disque MP3 seulement) : Lit en boucle le dossier actuel.
³⁾ « REP ALL » : Lit en boucle toutes les pages ou tous les fichiers.
⁴⁾ « REP OFF » : Désactive la lecture en boucle.

Remarques sur la lecture de disques MP3

- N'enregistrez pas d'autres types de fichiers ou des dossiers inutiles sur un disque sur lequel sont copiés des fichiers MP3.
- Les dossiers qui ne contiennent pas de fichiers MP3 sont ignorés.
- Les fichiers MP3 sont relus dans leur ordre d'enregistrement sur le disque.
- Le système peut seulement lire des fichiers MP3 dont l'extension de fichier est « .mp3 ».
- Même lorsque le nom de fichier possède la bonne extension, si le fichier réel diffère, sa lecture peut entraîner l'émission d'un bruit puissant susceptible de provoquer un dysfonctionnement du système.
- Le nombre maximum de :
 - dossiers est 256 (y compris le dossier racine).
 - fichiers MP3 est 999.
 - niveaux de dossiers (arborescence de fichiers) est 8.
- La compatibilité avec tous les logiciels de codage/écriture MP3, dispositifs et supports d'enregistrement n'est pas garantie. Des disques MP3 incompatibles peuvent produire du bruit ou des interruptions de son ou ne pas être lus.

Remarque sur la lecture de disques multisession

Le système peut lire des sessions continues sur un disque lorsque celles-ci sont enregistrées au même format de session que la première. Lorsqu'une session enregistrée dans un format de session différent est trouvée, cette session et celles qui suivent ne peuvent pas être relues. Notez que même si les sessions sont enregistrées au même format, certaines risquent de ne pas être lues.

Création d'un programme de lecture (lecture programmée)

1 Appuyez plusieurs fois sur **FUNCTION jusqu'à ce que « CD » s'affiche à l'écran.**

2 Sélectionnez le mode de lecture.

Appuyez plusieurs fois sur **PLAY MODE** jusqu'à ce que « PROGRAM » s'affiche à l'écran tandis que le lecteur est arrêté.

3 Sélectionnez le numéro de plage ou de fichier désiré.

Appuyez plusieurs fois sur **◀◀/▶▶** jusqu'à ce que le numéro de plage ou de fichier souhaité s'affiche à l'écran.

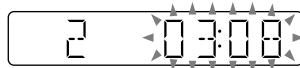

Numéro de plage ou de fichier sélectionné

Durée de lecture totale de la plage sélectionnée (disque CD-DA seulement)

Lors de la programmation de fichiers MP3 dans un dossier spécifique, appuyez plusieurs fois sur **□ +/-** pour sélectionner le dossier souhaité, puis choisissez un fichier.

4 Programmez la plage ou le fichier sélectionné.

Appuyez sur **+** pour entrer la plage ou le fichier sélectionné.

5 Répétez les opérations des étapes 3 à 4 pour programmer d'autres plages ou fichiers (64 plages ou fichiers au maximum).

6 Pour lire votre programme de plages ou de fichiers, appuyez sur ▶.

Le programme s'efface lorsque vous effectuez l'une des opérations suivantes :

- changement de fonction.
 - mise hors tension du système.
 - déconnexion du cordon d'alimentation secteur.
 - ouverture du plateau de disque.
- Pour rejouer le même programme, appuyez sur ▶.

Pour annuler la lecture programmée

Appuyez sur **PLAY MODE**.

Pour supprimer la dernière étape de la liste du programme

Appuyez sur **CLEAR** lorsque la lecture est arrêtée.

Écoute de la radio

- 1 Appuyez plusieurs fois sur **FUNCTION** jusqu'à ce que « FM » s'affiche à l'écran.
- 2 Effectuez la sélection de station.

Pour un balayage automatique
Appuyez plusieurs fois sur **TUNING MODE** jusqu'à ce que « AUTO » s'affiche à l'écran, puis appuyez sur **TUNING+/-**. Le défilement s'arrête automatiquement lorsqu'une station est trouvée.

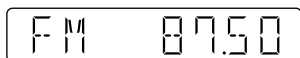

Si le défilement ne s'arrête pas, appuyez sur **■** pour l'arrêter, puis effectuez une synchronisation manuelle (voir ci-dessous).

Pour l'accord manuel

Appuyez plusieurs fois sur **TUNING MODE** jusqu'à ce que « MANUAL » s'affiche à l'écran, puis appuyez plusieurs fois sur **TUNING+/-** pour sélectionner la station voulue.

Lorsque vous sélectionnez une station qui propose des services RDS, le nom de cette station s'affiche à l'écran (sauf pour le modèle destiné à l'Amérique du Nord).

Astuce

Pour réduire le bruit statique sur une station stéréo FM mal captée, appuyez plusieurs fois sur **REPEAT/FM MODE** jusqu'à ce que « MONO » s'affiche à l'écran, afin de désactiver la réception stéréo. Vous perdez l'effet stéréo, mais la réception est meilleure.

Préréglage des stations de radio

- 1 Sélectionnez la station de votre choix.
- 2 Appuyez sur **TUNER MEMORY** pour sélectionner le mode de mémorisation de tuner.

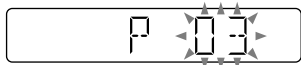

- 3 Appuyez plusieurs fois sur **PRESET+/-** pour sélectionner le numéro de préréglage souhaité.

Si une autre station est déjà attribuée au numéro de station préréglée sélectionnée, elle est remplacée par la nouvelle station.

- 4 Appuyez sur **+** pour mémoriser la station.
- 5 Pour mémoriser d'autres stations, répétez les opérations 1 à 4.

Vous pouvez préréglager jusqu'à 20 stations FM.

Les stations préréglées sont conservées environ une demi-journée, même si vous débranchez le cordon d'alimentation secteur ou en cas de coupure de courant.

Pour écouter la station préréglée

Appuyez plusieurs fois sur **TUNING MODE** jusqu'à ce que « PRESET » s'affiche à l'écran, puis appuyez plusieurs fois sur **PRESET+/-** pour sélectionner le numéro de préréglage voulu.

Avant d'utiliser le périphérique USB

Pour connaître les périphériques USB compatibles, voir « Informations sur les périphériques compatibles » (page 35).

Lorsque vous utilisez des périphériques Apple avec ce système, connectez-les via une connexion BLUETOOTH (page 22). L'utilisation de périphériques Apple via une connexion USB n'est pas prise en charge.

Remarques

- Lorsqu'une connexion par câble USB est nécessaire, utilisez le câble USB fourni avec le périphérique USB. Pour des informations détaillées sur la procédure d'utilisation, consultez le mode d'emploi fourni avec le périphérique USB.
- Selon le type de périphérique USB connecté, un long délai peut être nécessaire avant que « SEARCH » s'affiche à l'écran.
- Ne connectez pas le système et le périphérique USB par l'intermédiaire d'un concentrateur USB.
- Une fois le périphérique USB connecté, le système lit tous les fichiers qu'il contient. S'il y a de nombreux dossiers ou fichiers sur le périphérique USB, cette lecture peut prendre longtemps.
- Avec certains périphériques USB connectés, un délai peut être observé avant que le système effectue une opération.
- La compatibilité avec tous les logiciels de codage/écriture n'est pas garantie. Si les fichiers audio sur le périphérique USB ont été encodés, à l'origine, avec un logiciel incompatible, ces fichiers peuvent produire du bruit ou des interruptions de son, ou ne pas être lus du tout.
- Ce système ne prend pas nécessairement en charge toutes les fonctions proposées par le périphérique USB connecté.
- Ne retirez pas le périphérique USB pendant les opérations de transfert ou d'effacement. Vous pourriez altérer les données présentes sur le périphérique USB, voire endommager celui-ci.

Pour utiliser le système comme chargeur de batterie

Vous pouvez utiliser le système comme chargeur de batterie pour les périphériques USB qui possèdent une fonction de recharge.

Connectez le périphérique USB au port ψ (USB).

La charge démarre lorsque le périphérique USB est connecté au port ψ (USB). Pour des informations détaillées, reportez-vous au mode d'emploi de votre périphérique USB.

Transfert de musique à partir d'un disque

Vous pouvez transférer de la musique à partir d'un disque (disque CD-DA ou disque MP3) vers un périphérique USB comme suit :

- **Transfert CD SYNC** : Transfère toutes les plages CD-DA à partir du disque CD-DA.
- **Transfert de dossier MP3** : Transfère les fichiers MP3 dans un dossier spécifique à partir du disque MP3.
- **Transfert REC1** : Transfère la plage ou le fichier MP3 en cours de lecture à partir du disque.

1 Appuyez plusieurs fois sur **FUNCTION jusqu'à ce que « CD » s'affiche à l'écran.**



2 Connectez le périphérique USB au port ψ (USB).

3 Chargez le disque que vous voulez transférer.







4 Préparez le transfert.

Passez à l'étape 5 en cas de transfert CD SYNC.

Pour transférer un dossier MP3

Pour transférer des fichiers MP3 dans un dossier spécifique, appuyez plusieurs fois sur  +/- afin de sélectionner le dossier de votre choix. Ensuite, démarrez la lecture et appuyez une fois sur . Vérifiez que le temps de lecture écoulé s'est arrêté sur l'afficheur.

Pour le transfert REC1

Appuyez sur   /  pour sélectionner la plage ou le fichier MP3 que vous voulez transférer, puis démarrez la lecture. Pour transférer un fichier MP3 dans un dossier spécifique, appuyez plusieurs fois sur  +/- afin de sélectionner le dossier de votre choix, puis appuyez sur   /  pour sélectionner le fichier MP3 que vous voulez transférer. Ensuite, démarrez la lecture.

5 Appuyez sur REC TO USB.

« READY » s'affiche à l'écran.

6 Appuyez sur .

Le transfert démarre, puis « USB REC » s'affiche à l'écran. Ne retirez pas le périphérique USB tant que le transfert n'est pas fini. Une fois le transfert terminé, « COMPLETE » s'affiche à l'écran et les fichiers audio sont créés au format MP3.

Pour arrêter le transfert

Appuyez sur .

Règles de génération de dossiers et fichiers

Lors du transfert vers un périphérique USB, un dossier « MUSIC » est créé directement sous « ROOT ». Les dossiers et les fichiers sont générés dans ce dossier « MUSIC » selon la méthode de transfert et la source comme suit :

Transfert CD SYNC

Source	Nom de dossier	Nom de fichier
CD-DA	«CDDA001»*	«TRACK001»*

Transfert de dossier MP3

Source	Nom de dossier	Nom de fichier
MP3	Identique à la source	

Transfert REC1

Source	Nom de dossier	Nom de fichier
MP3	«MP3_REC1»	Identique à la source
CD-DA	«CD_REC1»	«TRACK001»*

* Les numéros de dossiers et de fichiers sont ensuite attribués en série.

Remarques

- Les informations CD-TEXT ne sont pas transférées dans les fichiers MP3 créés. Ce système ne prend pas en charge la norme CD-TEXT.
- Le transfert s'arrête automatiquement si :
 - l'espace sur le périphérique USB devient insuffisant pendant le transfert.
 - le nombre de fichiers audio et de dossiers présents dans le périphérique USB atteint la limite numérique que le système peut reconnaître.
- Si un dossier ou un fichier que vous essayez de transférer possède le même nom sur le périphérique USB, un numéro séquentiel est ajouté après le nom sans que le dossier ou le fichier d'origine ne soit écrasé.
- N'utilisez pas les touches de la télécommande ou de l'unité pendant le transfert pour éviter qu'il ne soit interrompu.

Remarque sur les contenus protégés par des droits d'auteur

L'utilisation de la musique transférée est limitée à un usage strictement privé. Une utilisation de la musique au-delà de cette limite nécessite l'autorisation des détenteurs des droits d'auteur.

Lecture d'un fichier

Les formats de fichiers audio suivants sont pris en charge :

- MP3 : extension de fichier « .mp3 »
- WMA : extension de fichier « .wma »

1 Appuyez plusieurs fois sur **FUNCTION jusqu'à ce que « USB » s'affiche à l'écran.**

2 Connectez le périphérique USB au port ψ (USB).

3 Appuyez sur \blacktriangleright pour démarrer la lecture.

4 Appuyez sur **VOL +/- pour régler le volume.**

Autres opérations

Pour	Faites cela
Passer en pause de la lecture	Appuyez sur \mathbb{II} . Pour reprendre la lecture, appuyez sur \blacktriangleright .
Arrêter la lecture	Appuyez sur \blacksquare . Pour reprendre la lecture, appuyez sur \blacktriangleright ¹⁾ . Pour annuler la reprise de la lecture, appuyez deux fois sur \blacksquare .
Sélectionner un dossier	Appuyez plusieurs fois sur \square +/-.
Sélectionner un fichier	Appuyez sur $\blacktriangleleft/\blacktriangleright$.
Localiser un point d'un fichier	Maintenez enfoncé $\blacktriangleleft/\blacktriangleright$ pendant la lecture, puis relâchez la touche au moment souhaité.
Sélectionner la lecture répétée	Appuyez plusieurs fois sur REPEAT/FM MODE jusqu'à ce que « REP ONE ²⁾ », « REP FLDR ³⁾ », « REP ALL ⁴⁾ » ou « REP OFF ⁵⁾ » s'affiche à l'écran.

Pour	Faites cela
Changer de mode de lecture	Appuyez sur PLAY MODE plusieurs fois lorsque le périphérique USB est arrêté. Vous pouvez sélectionner la lecture normale (« FLDR » pour tous les fichiers présents dans le dossier sur le périphérique USB), la lecture aléatoire (« SHUF » ou « FLDRSHUF » pour la lecture aléatoire de dossier), ou la lecture de programme (« PROGRAM »).

¹⁾ Lors de la lecture d'un fichier VBR MP3/WMA, le système peut reprendre la lecture à partir d'un point différent.

²⁾ « REP ONE » : Lit en boucle le fichier actuel.

³⁾ « REP FLDR » : Lit en boucle le dossier actuel.

⁴⁾ « REP ALL » : Lit en boucle tous les fichiers sur un périphérique USB.

⁵⁾ « REP OFF » : Désactive la lecture en boucle.

Remarques

- Ce système ne peut pas lire les fichiers audio présents sur un périphérique USB dans les cas suivants ;
 - lorsque le nombre total de fichiers audio présents sur un périphérique USB dépasse 999.
 - lorsque le nombre de dossiers présents sur un périphérique USB dépasse 256 (y compris le dossier « ROOT » et les dossiers vides).

Il est possible que ces nombres varient en fonction de la structure des fichiers et dossiers. Ne sauvegardez pas d'autres types de fichiers ou des dossiers inutiles sur un périphérique USB contenant des fichiers audio.

- Le système ne peut lire que jusqu'à huit niveaux hiérarchiques d'arborescence.
- Les fichiers et les dossiers s'affichent dans leur ordre de création sur le périphérique USB.
- Les dossiers qui ne contiennent pas de fichiers audio sont ignorés.
- Notez que même lorsqu'un nom de fichier porte l'extension de fichier correcte, si le fichier réel est différent, il se peut que le système produise du bruit ou dysfonctionne.

Pour effacer des fichiers audio ou dossiers du périphérique USB

- 1 Appuyez plusieurs fois sur **FUNCTION** jusqu'à ce que « USB » s'affiche à l'écran.
- 2 Connectez le périphérique USB au port ψ (USB).
- 3 Appuyez plusieurs fois sur **◀◀/▶▶** ou \square +/- pour sélectionner le fichier audio ou le dossier que vous voulez effacer, puis démarrez la lecture.
- 4 Appuyez sur **OPTIONS**.
- 5 Appuyez plusieurs fois sur \uparrow/\downarrow pour sélectionner « ERASE », puis appuyez sur \square .
- 6 Appuyez sur \uparrow/\downarrow pour sélectionner « FOLDER » ou « FILE », puis appuyez sur \square . « ERASE?? » clignote sur l'écran.
- 7 Appuyez sur \square . Lorsque l'effacement est terminé, « COMPLETE » s'affiche à l'écran.

Création d'un programme de lecture (lecture programmée)

- 1 Appuyez plusieurs fois sur **FUNCTION** jusqu'à ce que « USB » s'affiche à l'écran.
- 2 Sélectionnez le mode de lecture.
Appuyez plusieurs fois sur **PLAY MODE** jusqu'à ce que « PROGRAM » s'affiche à l'écran tandis que le lecteur est arrêté.

3 Sélectionnez le numéro de fichier souhaité.

Appuyez plusieurs fois sur **◀◀/▶▶** jusqu'à ce que le numéro de fichier souhaité s'affiche à l'écran.

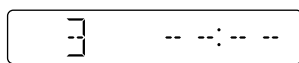

Numéro de fichier sélectionné

Lors de la programmation de fichiers MP3/WMA dans un dossier spécifique, appuyez plusieurs fois sur \square +/- pour sélectionner le dossier souhaité, puis choisissez un fichier.

4 Programmez le fichier sélectionné.

Appuyez sur \square + pour entrer le fichier sélectionné.

5 Répétez les étapes 3 à 4 pour programmer d'autres fichiers, jusqu'à un total de 64 fichiers.

6 Pour lire votre programme de fichiers, appuyez sur ▶.

Le programme s'efface lorsque vous effectuez l'une des opérations suivantes :

- changement de fonction.
- mise hors tension du système.
- déconnexion du cordon d'alimentation secteur.

Pour rejouer le même programme, appuyez sur ▶.

Pour annuler la lecture programmée

Appuyez sur **PLAY MODE**.

Pour supprimer la dernière étape de la liste du programme

Appuyez sur **CLEAR** lorsque la lecture est arrêtée.

À propos de la technologie sans fil BLUETOOTH

La technologie sans fil BLUETOOTH est une technologie à courte portée qui permet à des périphériques numériques d'échanger des données sans fil. La technologie sans fil BLUETOOTH fonctionne dans un rayon d'environ 10 mètres (33 pieds).

Version, profils et codecs BLUETOOTH pris en charge

Pour des informations détaillées, voir « Section BLUETOOTH » (page 44).

À propos de l'indicateur BLUETOOTH

Le voyant BLUETOOTH de l'unité s'allume ou clignote en bleu pour afficher l'état BLUETOOTH.

État du système	État de l'indicateur
Veille BLUETOOTH	Clignote lentement
Pairage BLUETOOTH	Clignote rapidement
La connexion BLUETOOTH est établie	S'allume fixement

Pairage de ce système avec un périphérique BLUETOOTH

Le pairage est une opération qui permet à des périphériques BLUETOOTH de s'enregistrer mutuellement au préalable. Une fois qu'une opération de pairage est exécutée, il est inutile de la réexécuter. Si votre périphérique est un smartphone compatible NFC, la procédure de pairage manuel est inutile. (Voir « Connexion BLUETOOTH à une touche par NFC » (page 24).)

- 1 Placez le périphérique BLUETOOTH dans un rayon d'un mètre (3 pieds) du système.**
- 2 Appuyez sur BLUETOOTH sur l'unité pour sélectionner la fonction BLUETOOTH.**

« BT AUDIO » s'affiche à l'écran.

Astuces

- Lorsqu'il n'y a aucune information de pairage sur le système (par exemple, la première fois que vous utilisez la fonction BLUETOOTH après l'achat), « PAIRING » clignote sur l'écran et le système passe automatiquement en mode de pairage. Dans ce cas, passez à l'étape 4.
- Si la connexion BLUETOOTH est établie, interrompez-la (page 24).

- 3 Maintenez enfoncé BLUETOOTH sur l'unité pendant au moins 3 secondes.** « PAIRING » clignote sur l'écran.
- 4 Effectuez la procédure de pairage sur le périphérique BLUETOOTH.**

Pour des informations détaillées, reportez-vous au mode d'emploi de votre périphérique BLUETOOTH.

5 Sélectionnez « MHC-V11 » sur l'écran du périphérique BLUETOOTH.

Remarque

Si une clé de passe est requise sur le périphérique BLUETOOTH, entrez « 0000 ». La « clé de passe » est parfois appelée « code de passe », « code PIN », « numéro PIN » ou « mot de passe ».

6 Effectuez la connexion BLUETOOTH sur le périphérique BLUETOOTH.

Une fois le pairage terminé et la connexion BLUETOOTH établie, « BT AUDIO » s'affiche à l'écran. Selon le périphérique BLUETOOTH, la connexion peut démarrer automatiquement une fois le pairage terminé.

Remarques

- Vous pouvez effectuer le pairage d'un maximum de 8 périphériques BLUETOOTH. Si un 9e périphérique BLUETOOTH est inclus au pairage, le périphérique le plus anciennement associé est supprimé.
- Si vous voulez effectuer un pairage avec un autre périphérique BLUETOOTH, répétez les étapes 1 à 6.

Pour annuler l'opération de pairage

Appuyez sur BLUETOOTH sur l'unité.

Effacement de toutes les informations d'enregistrement de pairage

Pour effacer toutes les informations d'enregistrement de pairage, vous devez rétablir les réglages d'usine par défaut du système. Voir « Réinitialisation du système » (page 40).

Écouter de la musique sur un périphérique BLUETOOTH

Vous pouvez commander un périphérique BLUETOOTH en connectant le système et le périphérique BLUETOOTH à l'aide d'AVRCP.

Vérifiez les points suivants avant de lire de la musique :

- La fonction BLUETOOTH du périphérique BLUETOOTH est activée.
- Le pairage est terminé (page 22).

Une fois que le système et le périphérique BLUETOOTH sont connectés, vous pouvez contrôler la lecture en appuyant sur ►, II, ■ et ◀◀/▶▶.

1 Appuyez sur BLUETOOTH sur l'unité pour sélectionner la fonction BLUETOOTH.

« BT AUDIO » s'affiche à l'écran.

2 Établissez la connexion avec le périphérique BLUETOOTH.

Le dernier périphérique BLUETOOTH connecté est automatiquement connecté. Exécutez la connexion BLUETOOTH à partir du périphérique BLUETOOTH si celui-ci n'est pas connecté.

3 Appuyez sur ► pour démarrer la lecture.

Avec certains périphériques BLUETOOTH,

— vous devez appuyer deux fois sur ►.

— vous devez peut-être démarrer la lecture d'une source audio sur le périphérique BLUETOOTH.

4 Réglez le volume.

Réglez d'abord le volume sur le périphérique BLUETOOTH. Si le niveau du volume est encore trop bas, réglez-le sur le système à l'aide de VOL +/-.

Remarque

Si vous essayez de connecter un autre périphérique BLUETOOTH au système, le périphérique BLUETOOTH actuellement connecté est déconnecté.

Pour mettre fin à la connexion BLUETOOTH

- 1 Appuyez sur **OPTIONS**.
- 2 Appuyez plusieurs fois sur **▲/▼** pour sélectionner « **DISCONNECT** », puis appuyez sur **[+]**.

Avec certains périphériques BLUETOOTH, la connexion BLUETOOTH peut être automatiquement interrompue lorsque vous arrêtez la lecture.

Connexion BLUETOOTH à une touche par NFC

NFC (Near Field Communication) est une technologie qui permet à différents périphériques, tels que des smartphones et des puces électroniques, de communiquer sans fil à courte portée.

Lorsque vous touchez le système avec un smartphone compatible NFC, le système effectue automatiquement :

- l'activation de la fonction BLUETOOTH.
- l'exécution du pairage et l'établissement de la connexion BLUETOOTH.

Smartphones compatibles

Smartphones intégrant la fonction NFC (SE : Android™ 2.3.3 ou supérieur, sauf Android 3.x)

Remarques

- Le système peut reconnaître et se connecter seulement à un smartphone compatible NFC à la fois. Si vous essayez de connecter un autre smartphone compatible NFC au système, le smartphone compatible NFC actuellement connecté est déconnecté.
- Selon votre smartphone compatible NFC, vous pouvez devoir activer à l'avance la fonction NFC du smartphone. Pour des informations détaillées, reportez-vous au mode d'emploi du smartphone.

- 1 **Mettez en contact le périphérique mobile, par exemple un smartphone ou une tablette, avec la marque-N de l'unité jusqu'à ce que le périphérique mobile vibre.**



Terminez la connexion en suivant les instructions qui s'affichent sur le smartphone.

Une fois la connexion BLUETOOTH établie, l'indicateur BLUETOOTH de l'unité cesse de clignoter et s'allume fixement. « **BT AUDIO** » s'affiche à l'écran.

- 2 **Démarrez la lecture d'une source audio sur le smartphone.**

Pour des informations détaillées, reportez-vous au mode d'emploi de votre périphérique BLUETOOTH.

Astuce

Si le pairage et la connexion BLUETOOTH échouent, procédez comme suit :

- Si vous utilisez un étui vendu dans le commerce, retirez le smartphone de celui-ci.
- Avec le smartphone, touchez à nouveau la Marque-N de l'unité.

Pour interrompre la connexion BLUETOOTH

Avec le smartphone, touchez à nouveau la Marque-N de l'unité.

Lecture à l'aide d'un codec sonore de qualité élevée (AAC/LDAC™)

Ce système peut recevoir des données au format de codec AAC ou LDAC à partir d'un périphérique BLUETOOTH. Il offre une lecture dont la qualité sonore est supérieure.

Le paramètre par défaut de ce système est « AUTO ». Pour appliquer les changements de réglage, vous devez interrompre la connexion BLUETOOTH (page 24), puis la réexécuter.

1 Appuyez sur BLUETOOTH sur l'unité pour sélectionner la fonction BLUETOOTH.

« BT AUDIO » s'affiche à l'écran.

2 Appuyez sur OPTIONS.

3 Appuyez plusieurs fois sur \uparrow/\downarrow pour sélectionner « BT:CODEC », puis appuyez sur $\boxed{+}$.

4 Appuyez plusieurs fois sur \uparrow/\downarrow pour sélectionner le réglage, puis appuyez sur $\boxed{+}$.

- AUTO : Le système détecte le codec utilisé sur le périphérique source, puis il sélectionne automatiquement le codec optimal entre « SBC », « AAC* » ou « LDAC* ».
- SBC : « SBC » est toujours appliqué quel que soit le codec utilisé sur le périphérique source.

* Disponible uniquement lorsque le codec est pris en charge par votre périphérique BLUETOOTH.

Remarque

Vous pouvez bénéficier d'une qualité sonore supérieure lorsque le périphérique source est compatible avec AAC/LDAC et que cette fonction est réglée sur « AUTO ». Toutefois, le son peut être interrompu selon les conditions de la communication BLUETOOTH. Si cela arrive, réglez la fonction sur « SBC ».

LDAC est une technologie de codage audio développée par Sony qui permet de transmettre un contenu audio haute résolution (Hi-Res), y compris via une connexion BLUETOOTH. Contrairement à d'autres technologies de codage compatibles BLUETOOTH, par exemple SBC, elle fonctionne sans réduction de la qualité du contenu audio haute résolution¹⁾. Elle permet également de transmettre environ trois fois plus de données²⁾ que les autres technologies sur un réseau sans fil BLUETOOTH avec une qualité sonore sans précédent grâce à un codage efficace et un regroupement des données optimisé.

¹⁾ Sauf le contenu au format DSD.

²⁾ Par rapport à SBC (Sub Band Codec), lorsque la vitesse de transmission de 990 kbit/s (96/48 kHz) ou 909 kbit/s (88,2/44,1 kHz) est sélectionnée.

Activation ou désactivation du signal BLUETOOTH

Vous pouvez vous connecter au système à partir d'un périphérique BLUETOOTH associé dans toutes les fonctions lorsque le signal BLUETOOTH du système est activé. Par défaut, le signal BLUETOOTH est activé.

Utilisez les touches de l'unité pour exécuter cette opération.

Maintenez ■ et TUNING- enfoncés pendant 5 secondes environ.

« BT ON » ou « BT OFF » s'affiche à l'écran.

Remarque

Vous ne pouvez pas exécuter les opérations suivantes lorsque vous désactivez le signal BLUETOOTH :

- Pairage et/ou connexion avec un périphérique BLUETOOTH
- Réglage des codecs audio BLUETOOTH
- Utilisation de « Sony | Music Center » via BLUETOOTH

Utilisation de « Sony | Music Center » via BLUETOOTH

À propos de l'app



Vous pouvez commander le système à l'aide de l'app gratuite « Sony | Music Center » disponible dans Google Play et dans l'App Store. Recherchez « Sony | Music Center » ou scannez le code bidimensionnel ci-dessous, puis téléchargez l'app pour en savoir plus sur les fonctions pratiques.



Remarques

- Si l'application « Sony | Music Center » fonctionne mal, interrompez la connexion BLUETOOTH (page 24), puis réexécutez-la, de sorte qu'elle fonctionne normalement.
- Ce que vous pouvez commander avec « Sony | Music Center » varie selon le périphérique connecté.
- Les caractéristiques et la conception de l'application peuvent changer sans préavis.

Réglage du son

Réglage du son

Pour	Faites cela
Ajuster le volume	Appuyez sur VOL +/-.
Générer un son plus dynamique	Appuyez plusieurs fois sur MEGA BASS jusqu'à ce que « BASS ON » s'affiche à l'écran.
Régler l'effet sonore	Appuyez plusieurs fois sur EQ jusqu'à ce que l'effet audio souhaité s'affiche.

Création d'une ambiance de fête (DJ EFFECT)

Il est impossible d'utiliser DJ EFFECT lorsqu'un micro est connecté à l'unité. Si un micro est connecté, débranchez-le avant d'utiliser DJ EFFECT. Utilisez les touches de l'unité pour exécuter cette opération.

1 Appuyez sur le bouton suivant pour sélectionner le type d'effet.

- **FLANGER** : Crée un effet puissant de flanger similaire au vrombissement d'un avion à réaction.
- **ISOLATOR** : Isole une bande de fréquence spécifique en ajustant les autres bandes de fréquence. Cette fonction est utile lorsque vous voulez mettre l'accent sur les voix.

2 Tournez le bouton VOLUME/DJ CONTROL pour régler le niveau de l'effet.

Pour désactiver l'effet

Appuyez sur DJ OFF.

Remarques

- L'effet DJ EFFECT est automatiquement désactivé lorsque vous :
 - éteignez le système.
 - activez ou désactivez la fonction Chaîne pour soirée.
 - connectez un micro à la prise MIC 1 ou MIC 2 de l'unité.
- L'effet DJ EFFECT n'affecte pas les fichiers audio transférés. Les fichiers audio transférés seront générés sans l'effet DJ EFFECT même si vous l'avez activé.
- Il est impossible d'utiliser VOLUME/DJ CONTROL sur l'unité pour régler le volume lorsque DJ EFFECT est activé. Appuyez sur VOL +/- sur la télécommande pour régler le volume.

Utilisation de la fonction Chaîne pour soirée

Vous pouvez connecter plusieurs systèmes audio dans une chaîne pour créer un environnement festif plus intéressant et obtenir une puissance sonore plus élevée. Un système activé de la chaîne joue le rôle d'« Hôte de soirée » et partagera la musique. Les autres systèmes deviennent des « Invités de soirée » et jouent la même musique que celle qui est jouée par l'« Hôte de soirée ».

Configuration de la Chaîne pour soirée

Configurez une Chaîne pour soirée en connectant tous les systèmes à l'aide de cordons audio (non fournis).

Avant de connecter les cordons, pensez à déconnecter le cordon d'alimentation secteur.

A Si tous les systèmes sont équipés de la fonction Chaîne pour soirée

Exemple : Lors de la connexion avec ce système comme premier système

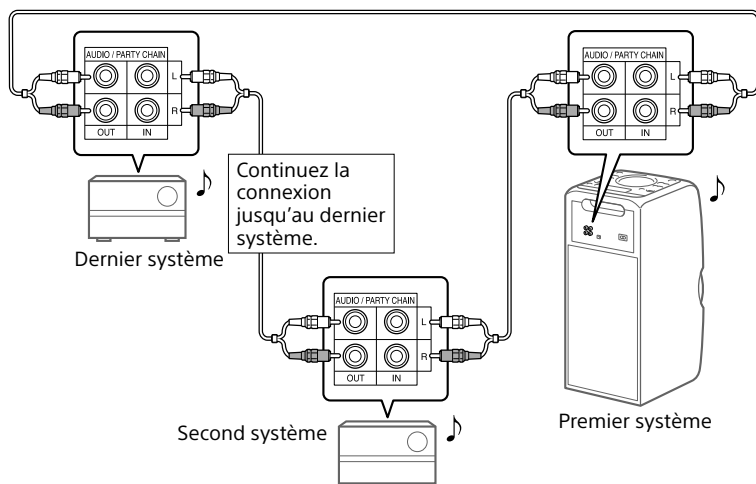

- Le dernier système doit être connecté au premier.
- N'importe quel système peut devenir un Hôte de soirée.
- Vous pouvez changer l'Hôte de soirée en sélectionnant un autre système présent dans la chaîne. Pour des informations détaillées, voir « Pour sélectionner un nouvel Hôte de soirée » (page 31).
- Vérifiez qu'une autre fonction que la fonction Audio In est sélectionnée. Lorsque la fonction Audio In est sélectionnée, la fonction Chaîne pour soirée ne peut pas être activée.

B Si l'un de ces systèmes n'est pas doté de la fonction Chaîne pour soirée

Exemple : Lors de la connexion avec ce système comme premier système

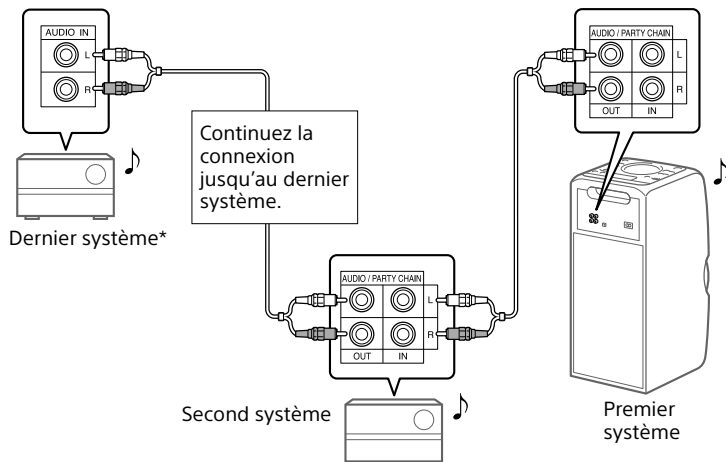

* Connectez le système qui n'est pas doté de la fonction Chaîne pour soirée au dernier système. Pensez à sélectionner la fonction Audio In sur ce dernier système.

- Le dernier système n'est pas connecté au premier.
- Vous devez sélectionner le premier système comme Hôte de soirée de sorte que tous les systèmes jouent la même musique lorsque la fonction Chaîne pour soirée est activée.

Utilisation de la fonction Chaîne pour soirée

- 1 Branchez le cordon d'alimentation secteur et mettez sous tension tous les systèmes.**
- 2 Réglez le volume sur chaque système.**
- 3 Activez la fonction Chaîne pour soirée sur le système à utiliser comme Hôte de soirée.**

Exemple : Lorsque vous utilisez ce système comme Hôte de soirée

- ① Appuyez plusieurs fois sur **FUNCTION** pour sélectionner la fonction de votre choix.**

Lorsque vous vous connectez à l'aide de **A** (page 29), ne sélectionnez pas la fonction Audio In. Si vous sélectionnez cette fonction, la fonction Chaîne pour soirée ne peut pas être activée.

- ② Démarrez la lecture, puis maintenez enfoncé **MEGA BASS** sur l'unité jusqu'à ce que « **PARTY CHAIN HOST** » s'affiche à l'écran.**

L'Hôte de soirée démarre la Chaîne pour soirée, et les autres systèmes deviennent automatiquement des Invités de soirée. Tous les systèmes jouent la même musique que celle jouée par l'Hôte de soirée.

Remarques

- Selon le nombre total de systèmes connectés, les Invités de soirée peuvent avoir besoin de temps pour commencer à lire la musique.
- Changer le niveau de volume et l'effet sonore de l'Hôte de soirée n'affecte pas le son émis par les Invités de soirée.
- Lorsque vous utilisez le micro sur l'Hôte de soirée, le son n'est pas émis par les Invités de soirée.
- Lorsque l'un des systèmes de la chaîne effectue un transfert USB, attendez que le système termine ou arrête le transfert avant d'activer la fonction Chaîne pour soirée.
- Pour connaître le fonctionnement détaillé des autres systèmes, consultez leurs modes d'emploi.

Pour sélectionner un nouvel Hôte de soirée

Répétez l'étape 3 de « Utilisation de la fonction Chaîne pour soirée » sur le système à utiliser comme nouvel Hôte de soirée. L'Hôte de soirée actuel devient automatiquement Invité de soirée. Tous les systèmes jouent la même musique que celle jouée par le nouvel Hôte de soirée.

Remarques

- Vous pouvez sélectionner un autre système comme nouvel Hôte de soirée seulement après avoir activé la fonction Chaîne pour soirée sur tous les systèmes de la chaîne.
- Si le système sélectionné ne devient pas un nouvel Hôte de soirée après quelques secondes, répétez l'étape 3 dans « Utilisation de la fonction Chaîne pour soirée ».

Pour désactiver la fonction Chaîne pour soirée

Lorsque vous utilisez ce système comme Hôte de soirée, maintenez enfoncé **MEGA BASS** sur l'unité. Lorsque vous utilisez un autre système comme Hôte de soirée, maintenez enfoncé **PARTY CHAIN** sur l'Hôte de soirée.

Remarque

Si la fonction Chaîne pour soirée n'est pas désactivée après quelques secondes, réexécutez l'opération ci-dessus sur l'Hôte de soirée.

Chanter sur la musique : Karaoke

Préparation du karaoke

- 1 Tournez MIC LEVEL sur l'unité sur MIN pour réduire le niveau de volume du micro.

Plage de volume du micro

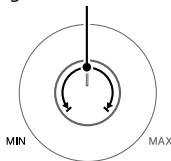

- 2 Branchez un micro en option sur la prise MIC 1 ou MIC 2 de l'unité.

Branchez un autre micro en option si vous voulez chanter en duo.

- 3 Commencez à lire la musique et réglez le volume du micro. Appuyez plusieurs fois sur MIC ECHO pour régler l'effet d'écho.

- 4 Commencez à chanter en même temps que la musique.

Remarques

- Le mode Karaoke est activé lorsque le micro est connecté.
- Si un son puissant est émis :
 - éloignez le micro du système.
 - changez le sens du micro.
 - baissez le volume du micro.
 - appuyez sur VOL – pour réduire le volume ou appuyez plusieurs fois sur MIC ECHO pour régler le niveau d'écho.
- Le son du micro n'est pas transféré au périphérique USB pendant le transfert USB.
- Il est impossible d'utiliser DJ EFFECT lorsqu'un micro est connecté à l'unité (page 28).

Utilisation de l'atténuateur vocal

Vous pouvez réduire le son de la voix en source stéréo.

Appuyez plusieurs fois sur VOCAL FADER jusqu'à ce que « FADE ON » s'affiche à l'écran.

Pour annuler l'effet d'atténuation vocale, appuyez plusieurs fois sur VOCAL FADER jusqu'à ce que « FADE OFF » s'affiche à l'écran.

Remarque

Pour utiliser l'atténuateur vocal avec la fonction CD ou USB, activez le mode Karaoke en connectant le micro.

Changement du ton (contrôle du ton)

Appuyez sur KEY CONTROL #/b pour adapter votre registre vocal en mode Karaoke.

Écouter de la musique avec les voyants des enceintes allumés

Appuyez sur SPEAKER LIGHT.

Les voyants des enceintes s'allument.

Pour éteindre les voyants des enceintes

Appuyez à nouveau sur SPEAKER LIGHT.

Remarque

Si la luminosité de l'éclairage vous éblouit, allumez la lumière de la pièce ou éteignez l'éclairage.

Utilisation d'un équipement facultatif

1 Connectez un équipement facultatif aux prises **AUDIO IN L/R** de l'unité à l'aide d'un cordon audio (non fourni).

2 Appuyez plusieurs fois sur **FUNCTION** jusqu'à ce que « **AUDIO IN** » s'affiche à l'écran.

3 Démarrez la lecture sur l'équipement connecté.

4 Réglez le volume.

Réglez d'abord le volume sur l'équipement connecté. Si le niveau du volume est encore trop bas, réglez-le sur le système à l'aide de **VOL +/-**.

Remarque

Le système peut entrer automatiquement en mode veille si le niveau de volume de l'équipement connecté est trop bas. Dans ce cas, augmentez le volume de l'équipement. Pour désactiver la fonction de mise en veille automatique, voir « Réglage de la fonction de mise en veille automatique » (page 34).

Changement des informations à l'écran

Vous pouvez afficher des informations, telles que le numéro de plage, le nom du fichier/dossier, le nom de l'album et le nom de l'artiste.

Appuyez plusieurs fois sur DISPLAY lorsque le système est allumé.

Remarques sur les informations sur l'affichage

- Les caractères impossibles à afficher apparaissent sous forme de « _ ».
- Les informations suivantes ne s'affichent pas ;
 - durée de lecture totale pour un disque MP3 et un périphérique USB.
 - durée de lecture restante pour un fichier MP3/WMA.
- Les informations suivantes ne s'affichent pas correctement ;
 - durée de lecture écoulée d'un fichier MP3/WMA codé à l'aide de VBR (débit binaire variable).
 - noms de dossier et de fichier non conformes aux formats ISO9660 Niveau 1/Niveau 2 dans le format d'expansion.

Utilisation de la minuterie d'arrêt

Le système s'éteint automatiquement après l'heure préréglée.

Appuyez plusieurs fois sur SLEEP pour sélectionner l'heure souhaitée.

Pour annuler la minuterie d'arrêt, appuyez plusieurs fois sur **SLEEP** pour sélectionner « **OFF** ».

Remarque

Lorsque vous ouvrez et fermez le plateau de disque, le temps restant avant que le système ne s'éteigne peut être augmenté.

Astuces

- Pour vérifier le temps qui reste avant que le système ne s'éteigne, appuyez sur **SLEEP**.
- Si vous sélectionnez « **AUTO** », le système s'éteint automatiquement après l'arrêt de la lecture du disque ou du périphérique USB actuel, ou dans un délai de 100 minutes.

Désactivation des touches de l'unité (Verrouillage enfant)

Vous pouvez désactiver les touches de l'unité (sauf ) pour éviter toute mauvaise manipulation, par exemple de la part d'un enfant.

Maintenez DJ OFF et  enfoncés sur l'unité pendant plus de 3 secondes.

« LOCK ON » s'affiche à l'écran. Vous pouvez utiliser le système seulement à l'aide des touches de la télécommande.

Pour désactiver la fonction Verrouillage enfant, maintenez DJ OFF et  enfoncés sur l'unité pendant au moins 3 secondes jusqu'à ce que « LOCK OFF » s'affiche à l'écran.

Réglage de la fonction de mise en veille automatique

Par défaut, ce système s'éteint automatiquement après environ 15 minutes d'inactivité, et si aucun signal audio n'est émis.

Pour désactiver la fonction, maintenez  enfoncé tandis que le système est sous tension, jusqu'à ce que « AUTO STANDBY OFF » s'affiche à l'écran.

Pour activer la fonction, répétez la procédure jusqu'à ce que « AUTO STANDBY ON » s'affiche à l'écran.

Remarques

- « STANDBY » clignote à l'écran avant l'activation du mode veille.
- La fonction de mise en veille automatique ne fonctionne pas dans les cas suivants :
 - pendant la fonction tuner.
 - lorsque la minuterie d'arrêt est activée.

Informations sur les périphériques compatibles

À propos des périphériques USB pris en charge

- Ce système prend en charge uniquement la classe de stockage de masse USB.
- Ce système prend en charge uniquement les périphériques USB formatés FAT (sauf exFAT).
- Certains périphériques USB peuvent ne pas fonctionner avec ce système.

À propos de la communication BLUETOOTH pour les modèles d'iPhone et d'iPod

Conçu pour

- iPhone 6
- iPhone 6 Plus
- iPhone 5s
- iPhone 5c
- iPhone 5
- iPhone 4s
- iPod touch (6e génération)
- iPod touch (5e génération)

Sites Web des périphériques compatibles

Consultez les sites Web ci-dessous pour connaître les dernières informations sur les périphériques USB et BLUETOOTH compatibles.

Pour les clients aux États-Unis :
<http://esupport.sony.com/>

Pour les clients au Canada :
<http://esupport.sony.com/CA>

Pour les clients en Europe :
<http://www.sony.eu/support>

Pour les clients en Amérique latine :
<http://esupport.sony.com/LA>

Pour les clients situés dans d'autres pays/régions :
<http://www.sony-asia.com/support>

Guide de dépannage

Si un problème se produit pendant l'utilisation du système, suivez les étapes décrites ci-dessous avant de consulter le revendeur Sony le plus proche. Si un message d'erreur s'affiche, veuillez à le noter à des fins de référence.

1 Vérifiez l'éventuelle présence du problème dans cette section « Guide de dépannage ».

2 Consultez les sites Web d'assistance à la clientèle suivants.

Pour les clients aux États-Unis :
<http://esupport.sony.com/>

Pour les clients au Canada :
<http://esupport.sony.com/CA>

Pour les clients en Europe :
<http://www.sony.eu/support>

Pour les clients en Amérique latine :
<http://esupport.sony.com/LA>

Pour les clients situés dans d'autres pays/régions :
<http://www.sony-asia.com/support>

Vous trouverez sur ces sites Web les informations d'assistance les plus récentes, ainsi qu'une section FAQ.

Notez que si le personnel de réparation change certaines pièces lors de l'intervention, il peut garder ces pièces.

Si « PROTECT » s'affiche à l'écran

Débranchez immédiatement le cordon d'alimentation secteur et vérifiez les points suivants dès que « PROTECT » disparaît.

- Les orifices d'aération du système sont-ils obstrués ?
- Le port USB est-il court-circuité ?

Si vous avez vérifié les points ci-dessus et n'avez découvert aucun problème, reconnectez le cordon d'alimentation secteur, et allumez le système. Si le problème persiste, adressez-vous au revendeur Sony le plus proche.

Généralités

Le système ne s'allume pas.

- Vérifiez que le cordon d'alimentation secteur est bien connecté.

Le système ne s'éteint pas même lorsque est actionné.

- Vous avez peut-être activé par erreur le mode de démonstration. Appuyez à plusieurs reprises sur SPEAKER LIGHT pour sélectionner le mode veille (page 14).

Le système est passé en mode veille.

- Il ne s'agit pas d'un dysfonctionnement. Le système passe automatiquement en mode veille après un délai d'environ 15 minutes d'inactivité et si aucun signal audio n'est détecté (page 34).

Il n'y a pas de son.

- Réglez le volume.
- Vérifiez la connexion de l'éventuel équipement facultatif (page 12).
- Mettez sous tension l'équipement connecté.
- Débranchez le cordon d'alimentation secteur, puis reconnectez-le et mettez le système sous tension.

Le micro n'émet aucun son.

- Réglez le volume du micro.
- Vérifiez que le micro est correctement connecté à la prise MIC 1 ou MIC 2 de l'unité.
- Vérifiez que le micro est sous tension.

Un ronflement ou un bruit important est émis.

- Éloignez le système des sources sonores.
- Connectez le système à une autre prise murale.
- Installez un filtre sonore (disponible dans le commerce) sur le cordon d'alimentation secteur.
- Éteignez les équipements électriques situés à proximité.
- Le bruit généré par les ventilateurs de refroidissement du système peut être audible lorsque celui-ci est en mode veille ou pendant la lecture. Il ne s'agit pas d'un dysfonctionnement.

La télécommande ne fonctionne pas.

- Éloignez les obstacles situés entre la télécommande et l'unité.
- Rapprochez la télécommande du système.
- Orientez la télécommande vers le capteur du système.
- Remplacez les piles (R03/format AAA).
- Éloignez le système de la lumière fluorescente.

Un effet Larsen est émis.

- Baissez le volume.
- Éloignez le micro du système ou changez le sens du micro.

À l'exception de , aucune touche de l'unité ne fonctionne et « LOCK ON » s'affiche à l'écran.

- Désactivez la fonction de verrouillage enfant (page 34).

« SEARCH », « READING » ou « TUNING » s'affiche à l'écran.

- Utilisez le système lorsque le message disparaît.

Lecteur de disque

Le plateau de disque ne s'ouvre pas et « LOCKED » s'affiche à l'écran.

- Consultez votre distributeur Sony ou le site de réparation Sony agréé local.

La lecture ne démarre pas.

- Nettoyez le disque (page 41).
- Rechargez le disque.
- Chargez un disque que ce système peut lire (page 41).
- Retirez le disque et essuyez-le pour éliminer l'humidité, puis laissez le système allumé quelques heures, jusqu'à ce que l'humidité se soit évaporée.

Le son saute.

- Nettoyez le disque (page 41).
- Rechargez le disque.
- Déplacez le système dans un lieu qui ne présente aucune vibration.

La lecture ne démarre pas à la première plage.

- Sélectionnez le mode de lecture normale (page 15).
- La reprise de la lecture a été sélectionnée. Appuyez deux fois sur ■. Ensuite, appuyez sur ► pour démarrer la lecture.

La lecture met plus de temps à commencer que d'habitude.

- Les disques suivants peuvent ralentir le temps nécessaire pour le démarrage de la lecture ;
 - un disque enregistré avec une arborescence complexe.
 - un disque enregistré en mode multisession.
 - un disque qui n'a pas été finalisé (un disque sur lequel il est possible d'ajouter des données).
 - un disque qui possède de nombreux dossiers.

Périphérique USB

Impossible de charger le périphérique USB connecté.

- Vérifiez que le périphérique USB est bien connecté.

Le périphérique USB ne fonctionne pas correctement.

- Si vous connectez un périphérique USB non pris en charge, les problèmes suivants risquent d'apparaître. Voir « Informations sur les périphériques compatibles » (page 35).
 - Le périphérique USB n'est pas reconnu.
 - Les noms de fichiers ou de dossiers ne s'affichent pas sur ce système.
 - La lecture est impossible.
 - Le son saute.
 - Du bruit est émis.
 - Une distorsion sonore est émise.

Il n'y a pas de son.

- Le périphérique USB n'est pas correctement connecté. Éteignez le système et reconnectez le périphérique USB, puis allumez le système et vérifiez si « USB » s'affiche à l'écran.

Bruits parasites, sautellement ou son déformé.

- Vous utilisez un périphérique USB non pris en charge. Voir « Informations sur les périphériques compatibles » (page 35).
- Éteignez le système et reconnectez le périphérique USB, puis allumez le système.
- Les données musicales elles-mêmes contiennent du bruit, ou une distorsion sonore est émise. Du bruit a pu être entré pendant le processus de transfert. Supprimez le fichier et recommencez le transfert.
- La vitesse de transmission utilisée pour coder le fichier audio était basse. Envoyez un fichier audio avec une vitesse de transmission supérieure vers le périphérique USB.

« SEARCH » s'affiche pendant longtemps, ou il faut du temps avant le démarrage de la lecture.

- La lecture peut prendre longtemps dans les cas suivants.
 - De nombreux dossiers ou fichiers sont présents sur le périphérique USB.
 - La structure de fichiers est extrêmement complexe.
 - La capacité mémoire est excessive.
 - La mémoire interne est fragmentée.

« OVER CURRENT » s'affiche à l'écran

- Un problème de niveau de courant électrique du port Ψ (USB) a été détecté. Éteignez le système et débranchez le périphérique USB du port Ψ (USB). Assurez-vous que le périphérique USB ne présente aucun problème. Si cette indication continue à apparaître, adressez-vous au revendeur Sony le plus proche.

Affichage incorrect

- Les caractères impossibles à afficher apparaissent sous forme de « _ ».

Le périphérique USB n'est pas reconnu.

- Éteignez le système et reconnectez le périphérique USB, puis allumez le système.
- Vous utilisez un périphérique USB non pris en charge. Voir « Informations sur les périphériques compatibles » (page 35).
- Le périphérique USB fonctionne mal. Consultez le mode d'emploi du périphérique USB pour savoir comment résoudre ce problème.

Le transfert a entraîné une erreur.

- Vous utilisez un périphérique USB non pris en charge. Voir « Informations sur les périphériques compatibles » (page 35).
- Le périphérique USB n'est pas correctement formaté. Consultez le mode d'emploi du périphérique USB pour savoir comment le formater.
- Éteignez le système et retirez le périphérique USB. Si le périphérique USB possède un interrupteur d'alimentation, éteignez-le et rallumez-le après l'avoir extrait du système. Ensuite, reprenez le transfert.
- Si des opérations de transfert et d'effacement sont souvent exécutées, la structure de fichiers à l'intérieur du périphérique USB se fragmente. Consultez le mode d'emploi du périphérique USB pour savoir comment résoudre ce problème.
- Le périphérique USB a été déconnecté ou l'alimentation a été coupée pendant le transfert. Supprimez le fichier partiellement transféré et recommencez le transfert. Si cela ne résout pas le problème, il est possible que le périphérique USB soit endommagé. Consultez le mode d'emploi du périphérique USB pour savoir comment résoudre ce problème.

Impossible d'effacer les fichiers audio ou les dossiers sur le périphérique USB.

- Vérifiez si le périphérique USB est protégé contre l'écriture.
- Le périphérique USB a été déconnecté ou l'alimentation a été coupée pendant l'opération d'effacement. Supprimez le fichier partiellement effacé. Si cela ne résout pas le problème, il est possible que le périphérique USB soit endommagé. Consultez le mode d'emploi du périphérique USB pour savoir comment résoudre ce problème.

La lecture ne démarre pas.

- Éteignez le système et reconnectez le périphérique USB, puis allumez le système.
- Vous utilisez un périphérique USB non pris en charge. Voir « Informations sur les périphériques compatibles » (page 35).

La lecture ne démarre pas au premier fichier.

- Sélectionnez le mode de lecture normale (page 20).
- La reprise de la lecture a été sélectionnée. Appuyez deux fois sur **■**. Ensuite, appuyez sur **▶** pour démarrer la lecture.

Les fichiers ne peuvent pas être lus.

- Les périphériques USB formatés avec des systèmes de fichiers autres que FAT16 ou FAT32 ne sont pas pris en charge.*
 - Si vous utilisez un périphérique USB partitionné, seuls les fichiers de la première partition peuvent être lus.
 - Les fichiers codés ou protégés par mots de passe ne peuvent pas être lus.
 - Ce système ne peut pas lire des fichiers dont les copyrights sont protégés par DRM (Digital Rights Management).
- * Ce système prend en charge FAT16 et FAT32, mais certains périphériques de stockage USB ne prennent pas en charge ces formats. Pour plus d'informations, consultez le mode d'emploi de chaque périphérique de stockage USB ou adressez-vous au fabricant.

Tuner***Un ronflement ou un bruit important est émis, ou les stations ne sont pas reçues.**

- Connectez correctement l'antenne.
- Changez l'emplacement et l'orientation de l'antenne pour obtenir une bonne réception.
- Éloignez l'antenne du cordon d'alimentation secteur pour éviter de capter du bruit parasite.
- Éteignez les équipements électriques situés à proximité.

* Selon les conditions des ondes radio ou votre environnement résidentiel, il peut arriver de ne pas recevoir la radio.

Périphérique BLUETOOTH**Impossible d'effectuer le pairage.**

- Rapprochez le périphérique BLUETOOTH du système.
- Le pairage peut être impossible si d'autres périphériques BLUETOOTH sont présents à proximité du système. Dans ce cas, mettez hors tension les autres périphériques BLUETOOTH.
- Pensez à entrer la bonne clé de passe lorsque vous sélectionnez le nom de système (ce système) sur le périphérique BLUETOOTH.

Le périphérique BLUETOOTH ne détecte pas le système ou « BT OFF » s'affiche à l'écran.

- Réglez le signal BLUETOOTH sur « BT ON » (page 26).

La connexion est impossible.

- Le périphérique BLUETOOTH que vous avez essayé de connecter ne prend pas en charge le profil A2DP, et il est impossible de le connecter au système.
- Activez la fonction BLUETOOTH du périphérique BLUETOOTH.
- Établissez une connexion à partir du périphérique BLUETOOTH.
- Les informations d'enregistrement de pairage ont été effacées. Recommencez le pairage.
- Effacez les informations d'enregistrement du pairage du périphérique BLUETOOTH en réinitialisant le système aux paramètres d'usine par défaut (page 40) et recommencez le pairage (page 22).

Le son saute ou fluctue, ou la connexion est perdue.

- Le système et le périphérique BLUETOOTH sont trop éloignés l'un de l'autre.
- S'il y a des obstacles entre le système et votre périphérique BLUETOOTH, retirez-les ou évitez-les.
- Si un équipement génère un rayonnement électromagnétique, par exemple un réseau local sans fil, un autre périphérique BLUETOOTH ou un four micro-ondes proche, éloignez-le.

Le son de votre périphérique BLUETOOTH est inaudible sur ce système.

- Augmentez le volume d'abord sur votre périphérique BLUETOOTH, puis réglez le volume à l'aide de VOL +/-.

Un ronflement, un bruit puissant ou une distorsion sonore est émis.

- S'il y a des obstacles entre le système et votre périphérique BLUETOOTH, retirez-les ou évitez-les.
- Si un équipement génère un rayonnement électromagnétique, par exemple un réseau local sans fil, un autre périphérique BLUETOOTH ou un four micro-ondes proche, éloignez-le.
- Baissez le volume du périphérique BLUETOOTH connecté.

Chaîne pour soirée

Impossible d'activer la fonction Chaîne pour soirée.

- Vérifiez les connexions (page 29).
- Assurez-vous que les cordons audio sont bien connectés.
- Sélectionnez une autre fonction que la fonction Audio In (page 31).

La fonction Chaîne pour soirée fonctionne mal.

- Éteignez le système. Puis rallumez-le pour activer la fonction Chaîne pour soirée.

Réinitialisation du système

Si le système ne fonctionne toujours pas correctement, réinitialisez-le aux réglages d'usine par défaut.

1 Débranchez et rebranchez le cordon d'alimentation secteur, puis allumez le système.

2 Maintenez et – enfoncés sur l'unité jusqu'à ce que « RESET » s'affiche à l'écran.

Tous les paramètres configurés par l'utilisateur, par exemple les stations de radio pré-réglées et les informations d'enregistrement de pairing, sont restaurés aux valeurs d'usine par défaut.

Messages

Lorsque le système fonctionne, l'un des messages suivants peut apparaître ou clignoter à l'écran.

DISC ERR

Vous avez chargé un disque qui ne peut pas être lu.

ERROR

Il est impossible de transférer de la musique sur le périphérique USB car celui-ci est protégé contre l'écriture ou sa mémoire est pleine.

FULL

Vous avez essayé de programmer plus de 64 étapes.

NO FILE

Aucun fichier pouvant être lu ne se trouve sur les disques CD-R/CD-RW ou sur le périphérique USB.

NO STEP

Toutes les étapes programmées ont été effacées.

NO USB

Aucun périphérique USB n'est connecté ou celui qui l'est n'est pas pris en charge.

PARTY CHAIN GUEST

Le système est devenu un Invité de soirée car la fonction Chaîne pour soirée a été activée par un Hôte de soirée.

PARTY CHAIN HOST

Le système a activé la fonction Chaîne pour soirée et est devenu un Hôte de soirée.

PLS STOP

Vous avez essayé d'exécuter une opération qui ne peut l'être que lorsque la lecture est arrêtée.

Précautions

Disques POUVANT être lus sur ce système

- CD audio
- CD-R/CD-RW (fichiers de données audio/MP3)

Disques NE POUVANT PAS être lus sur ce système

- CD-ROM
- CD-R/CD-RW autres que ceux enregistrés au format CD musical, conformes à ISO9660 Niveau 1/Niveau 2
- CD-R/CD-RW enregistrés en multisession qui ne sont pas terminés par une « fermeture de session »
- CD-R/CD-RW de mauvaise qualité d'enregistrement, CD-R/CD-RW rayés ou sales, ou encore CD-R/CD-RW enregistrés avec un périphérique incompatible
- CD-R/CD-RW mal finalisés
- Disques contenant des fichiers autres que des fichiers MPEG1 Audio Layer-3 (MP3)
- Disques de forme non standard (par exemple cœur, carré, étoile)
- Disques sur lesquels est apposé du ruban adhésif, du papier ou un autocollant
- Disques de location ou usés avec une étiquette où la colle dépasse de celle-ci
- Disques sur lesquels est apposée une étiquette imprimée qui est poisseuse au toucher

Remarques sur les disques

- Avant la lecture, nettoyez le disque avec un chiffon de nettoyage à partir du centre vers le bord.
- Ne nettoyez pas les disques avec des solvants tels que la benzine, des diluants, des nettoyeurs du commerce, ou des aérosols antistatiques destinés aux disques en vinyle.
- N'exposez pas les disques à la lumière directe du soleil ou à des sources de chaleur, par exemple des conduites d'air chaud, et évitez de les laisser dans une voilure garée au soleil.

Sécurité

- Débranchez complètement le cordon d'alimentation secteur de la prise murale s'il ne doit pas être utilisé pendant une longue période. Lorsque vous débranchez le système, tenez toujours le cordon d'alimentation par la fiche. Ne tirez jamais directement sur le cordon.
- Si un objet solide ou un liquide s'introduit dans le système, débranchez-le et faites-le vérifier par du personnel qualifié avant de le réutiliser.
- Le cordon d'alimentation secteur ne doit être remplacé que dans un magasin de réparation qualifié.

Lieu d'installation

- Ne mettez pas le système dans une position inclinée et ne le laissez pas dans des lieux extrêmement chauds, froids, poussiéreux, sales, humides ou sans aération appropriée. Évitez de le soumettre à des vibrations, et ne l'exposez pas directement au soleil ou à une lumière vive.
- Soyez prudent si vous devez placer le système sur des surfaces qui ont subi un traitement particulier (par exemple de la cire, de l'huile ou du lustrant) pour éviter l'apparition de tache ou de décoloration de la surface.
- Si le système est déplacé sans transition d'un lieu froid vers un lieu chaud ou s'il est placé dans une pièce très humide, de la condensation risque d'apparaître sur la lentille située à l'intérieur du système, ce qui peut entraîner un dysfonctionnement. Retirez alors le disque et laissez le système allumé pendant une heure environ pour permettre à l'humidité de s'évaporer.

Accumulation de chaleur

- La formation de chaleur sur le système pendant le fonctionnement est normale et n'est pas matière à inquiétude.
- Ne touchez pas le boîtier s'il a été utilisé sans interruption à haut volume car il est peut-être devenu chaud.
- N'obstruez pas les orifices d'aération.

Enceintes

Le système d'enceintes intégré n'est pas magnétiquement blindé et peut causer une distorsion de l'image sur un téléviseur situé à proximité. Dans ce cas, éteignez le téléviseur et patientez 15 à 30 minutes avant de le rallumer.

Si vous ne constatez pas d'amélioration, éloignez davantage le système du téléviseur.

Nettoyage du boîtier

Nettoyez ce système avec un chiffon doux légèrement imbibé d'une solution détergente douce. N'utilisez pas de tampons abrasifs, de poudre à récurer ou des solvants tels que diluants, benzine ou alcool.

Communication BLUETOOTH

- Les périphériques BLUETOOTH doivent être utilisés à une distance maximale d'environ 10 mètres (33 pieds) (sans obstacle) les uns des autres. Le rayon de communication efficace peut se réduire dans les conditions suivantes.
 - Lorsqu'une personne, un objet métallique, un mur ou toute autre obstruction se trouve entre les périphériques disposant d'une connexion BLUETOOTH
 - Emplacements où une connexion de réseau local sans fil est installée
 - À proximité de fours micro-ondes en cours d'utilisation
 - Dans des lieux où d'autres types d'ondes électromagnétiques sont générés
- Les équipements BLUETOOTH et LAN sans fil (IEEE 802.11b/g) utilisent la même bande de fréquences (2,4 GHz). Lorsque vous utilisez votre périphérique BLUETOOTH près d'un périphérique doté de la fonctionnalité LAN sans fil, une interférence électromagnétique peut apparaître. Cela peut entraîner des vitesses de transfert des données inférieures, du bruit ou l'impossibilité de se connecter. Si cela se produit, essayez les solutions suivantes :
 - Utilisez ce système à une distance d'au moins 10 mètres (33 pieds) de l'équipement du réseau LAN sans fil.
 - Mettez hors tension l'équipement de réseau LAN sans fil lorsque vous utilisez votre périphérique BLUETOOTH dans un rayon de 10 mètres (33 pieds).
 - Utilisez ce système et le périphérique BLUETOOTH le plus près possible l'un de l'autre.
- Les ondes radio émises par ce système peuvent interférer avec le fonctionnement de certains appareils médicaux. Ces interférences pouvant entraîner un dysfonctionnement, éteignez toujours ce système et le périphérique BLUETOOTH dans les lieux suivants :
 - Dans les hôpitaux, les trains, les avions, les stations-service et partout où des gaz inflammables peuvent être présents
 - Près de portes automatiques ou d'alarmes à incendie
- Ce système prend en charge les fonctions de sécurité conformes aux spécifications BLUETOOTH pour assurer des connexions sécurisées au cours de la communication qui met en œuvre la technologie BLUETOOTH. Toutefois, cette sécurité peut être insuffisante selon les paramètres sélectionnés et d'autres facteurs. Vous devez donc rester prudent lorsque vous communiquez avec la technologie BLUETOOTH.
- Sony ne saurait être tenu pour responsable de quelque manière que ce soit pour tout dommage ou toute perte qui résulterait de fuites d'informations liées à l'utilisation de la technologie BLUETOOTH.
- La communication BLUETOOTH n'est pas nécessairement garantie avec tous les périphériques BLUETOOTH qui ont le même profil que ce système.
- Les périphériques BLUETOOTH connectés à ce système doivent respecter les spécifications BLUETOOTH fixées par Bluetooth SIG, Inc., et ils doivent être certifiés conformes. Toutefois, même lorsqu'un périphérique est conforme aux spécifications BLUETOOTH, il peut y avoir des cas où les caractéristiques ou les spécifications du périphérique BLUETOOTH l'empêchent de se connecter, ou peuvent entraîner des différences dans les méthodes de contrôle, l'affichage ou le fonctionnement.
- Du bruit peut apparaître ou le son être coupé selon le périphérique BLUETOOTH connecté au système, l'environnement de communications ou les conditions environnantes.

Spécifications

CARACTÉRISTIQUES DE PUISSANCE AUDIO

PUISSANCE DE SORTIE ET DISTORSION HARMONIQUE TOTALE :
(Modèles destinés aux États-Unis seulement)

Canal gauche/droit :
Avec des charges de 3 ohms, deux canaux alimentés, de 120 – 10 000 Hz ; cote de puissance RMS minimum de 30 watts par canal, avec au plus 0,7 % de distorsion harmonique totale de 250 milliwatts à la puissance nominale.

Section enceinte

Système :

Haut-parleur d'aigus + Haut-parleur de graves

Haut-parleur d'aigus G/D :

50 mm (2 po), type cône

Haut-parleur de graves :

200 mm (7 7/8 po), type cône

Entrées

AUDIO/PARTY CHAIN IN L/R :

Tension 2 V, impédance 10 kilohms

MIC 1, MIC 2 :

Sensibilité 1 mV, impédance 10 kilohms

Sorties

AUDIO/PARTY CHAIN OUT L/R :

Tension 2 V, impédance 600 ohms

Section lecteur de disque

Système :

Système audionumérique Compact Disc

Propriétés des diodes laser

Durée d'émission : continue

Sortie laser* : Moins de 44,6 μ W

* Cette sortie est la valeur mesurée à une distance de 200 mm de la surface de l'objectif sur le bloc capteur optique avec une ouverture de 7 mm.

Section USB

Port Ψ (USB) :

Type A, intensité maximum 1 A

Formats audio pris en charge (disques MP3 et périphériques USB seulement)

Vitesse de transmission prise en charge :

MP3 (MPEG1 Audio Layer-3) :

32 kbit/s – 320 kbit/s, VBR

WMA* : 32 kbit/s – 192 kbit/s, VBR

Fréquences d'échantillonnage :

MP3 (MPEG1 Audio Layer-3) :

32/44,1/48 kHz

WMA* : 44,1 kHz

* Périphériques USB seulement

Section tuner

FM stéréo

Tuner superhétérodyne FM

Antenne :

Cordon d'antenne FM

Section tuner FM :

Plage de fréquences :

Modèle destiné à l'Amérique du Nord :

87,5 MHz – 108,0 MHz

(intervalle de 100 kHz)

Autres modèles :

87,5 MHz – 108,0 MHz

(intervalle de 50 kHz)

Section BLUETOOTH

- Système de communication :
Version BLUETOOTH standard 3.0
- Sortie :
Classe de puissance BLUETOOTH standard 2
- Puissance de sortie maximum :
< 3,7 dBm
- Plage de communication maximum :
Ligne de visée env. 10 m (33 pieds)¹⁾
- Bande de fréquence :
Bande 2,4 GHz (2,4000 GHz à 2,4835 GHz)
- Méthode de modulation :
FHSS (Freq Hopping Spread Spectrum)
- Profils BLUETOOTH compatibles²⁾ :
A2DP (Advanced Audio Distribution Profile)
AVRCP (Audio Video Remote Control Profile)
SPP (Serial Port Profile)
- Codecs pris en charge :
SBC (Sub Band Codec)
AAC (Advanced Audio Coding)
LDAC

¹⁾ La plage effective varie selon des facteurs tels que les obstacles entre périphériques, les champs magnétiques situés autour d'un four à micro-ondes, l'électricité statique, la sensibilité de réception, les performances de l'antenne, le système d'exploitation, les logiciels, etc.

²⁾ Les profils standard BLUETOOTH indiquent l'objet de la communication BLUETOOTH entre périphériques.

Section NFC

- Fréquence de fonctionnement :
13,56 MHz

Généralités

- Alimentation :
Modèle destiné à l'Amérique du Nord : 120 V CA, 60 Hz
Autres modèles :
120 V – 240 V CA, 50/60 Hz
- Consommation électrique :
45 W
- Consommation d'électricité en veille (en mode veille) :
0,5 W
- Dimensions (L/H/P) (approx.) :
290 mm × 600 mm × 265 mm
(11 1/2 po × 23 5/8 po × 10 1/2 po)
- Masse (approx.) :
10 kg (22 lb 1 oz)
- Quantité du système :
1 élément
- Accessoires fournis :
Télécommande (1)
Piles R03 (format AAA) (2)
Cordon d'antenne FM (1)
Cordon d'alimentation secteur (1)
Adaptateur de fiche secteur* (1)
(fourni uniquement dans certaines zones)
- * Cet adaptateur de fiche ne doit pas être utilisé au Chili, au Paraguay et en Uruguay. Utilisez cet adaptateur de fiche dans les pays où il est requis.

La conception et les spécifications peuvent être modifiées sans préavis.

Avis concernant la licence et les marques commerciales

- Licence de la technologie de codage audio MPEG Layer-3 et des brevets obtenue de Fraunhofer IIS et Thomson.
- Windows Media est une marque commerciale ou déposée de Microsoft Corporation aux États-Unis et/ou dans d'autres pays.
- Ce produit est protégé par certains droits de propriété intellectuelle de Microsoft Corporation. L'utilisation ou la distribution de cette technologie en dehors de ce produit est interdite sans licence de Microsoft ou d'une filiale de Microsoft autorisée.
- La marque et les logos BLUETOOTH® sont des marques déposées de Bluetooth SIG, Inc. Toute utilisation de ces marques par Sony Corporation est soumise à une licence. Les autres marques et noms de commerce sont ceux de leurs propriétaires respectifs.
- La marque N est une marque commerciale, déposée ou non, de NFC Forum, Inc., aux États-Unis et dans d'autres pays.
- Android™ est une marque de commerce de Google Inc.
- Google Play™ est une marque de commerce de Google Inc.
- LDAC™ et le logo LDAC sont des marques commerciales de Sony Corporation.
- Apple, le logo Apple, iPhone et iPod touch sont des marques de commerce d'Apple Inc., enregistrées aux États-Unis et dans d'autres pays. App Store est une marque de service d'Apple Inc.
- L'utilisation du badge Made for Apple signifie qu'un accessoire a été conçu pour être raccordé spécifiquement au produit ou aux produits Apple identifiés dans le badge, et a été certifié par le constructeur pour satisfaire les normes de performance d'Apple. Apple n'est pas responsable du fonctionnement de cet appareil ni de sa conformité avec les consignes et normes de sécurité. Veuillez noter que l'utilisation de cet accessoire avec un iPod ou un iPhone peut affecter les performances des transmissions sans fil.
- Toutes les autres marques et marques déposées appartiennent à leurs détenteurs respectifs. Dans ce manuel, les sigles ™ et ® ne sont pas spécifiés.

Nombre del producto:
EQUIPO DE AUDIO PARA EL HOGAR
Modelo: MHC-V11

ADVERTENCIA

Para reducir el riesgo de incendios o electrocución, no exponga el aparato a la lluvia ni a la humedad.

Para reducir el riesgo de incendio, no cubra la abertura de ventilación del aparato con periódicos, manteles, cortinas, etc.

No exponga el aparato a fuentes de llamas al descubierto (por ejemplo, velas encendidas).

Para reducir el riesgo de incendio o descarga eléctrica, no exponga el aparato a un goteo o salpicadura de líquidos, y no ponga objetos que contengan líquido, tales como jarrones, encima del aparato.

Como para desconectar la unidad de la red eléctrica se utiliza la clavija principal, conecte la unidad a una toma de corriente de ca fácilmente accesible. Si nota alguna anomalía en la unidad, desconecte la clavija principal de la toma de corriente de ca inmediatamente.

No instale la unidad en un lugar de espacio reducido, tal como en una estantería para libros o vitrina empotrada.

No exponga las pilas ni dispositivos con pilas instaladas a calor excesivo tal como el del sol, fuego o similar.

La unidad no estará desconectada de la red eléctrica mientras se halle conectada a la toma de corriente de ca aunque la propia unidad haya sido apagada.

Para uso en interiores solamente.

PRECAUCIÓN

La utilización de instrumentos ópticos con este producto incrementará los riesgos para los ojos.

AVISO IMPORTANTE PARA MÉXICO

La operación de este equipo está sujeta a las siguientes dos condiciones: (1) es posible que este equipo o dispositivo no cause interferencia perjudicial y (2) este equipo o dispositivo debe aceptar cualquier interferencia, incluyendo la que pueda causar su operación no deseada. Para consultar la información relacionada al número del certificado, refiérase a la etiqueta del empaque y/o del producto.

Aviso para los clientes en los Estados Unidos de América

Anotaciones del propietario

Los números de modelo y de serie se encuentran en la parte posterior de la unidad. Anote estos números en el espacio provisto abajo. Refiérase a ellos siempre que acuda a su distribuidor Sony en relación con este producto.

Nº de modelo _____

Nº de serie _____

Instrucciones de seguridad importantes

- 1) Lea estas instrucciones.
- 2) Guarde estas instrucciones.
- 3) Preste atención a todas las advertencias.
- 4) Siga todas las instrucciones.
- 5) No utilice este aparato cerca del agua.
- 6) Límpielo solamente con un paño seco.
- 7) No bloquee ninguna abertura de ventilación. Instale el aparato de acuerdo con las instrucciones del fabricante.
- 8) No instale el aparato cerca de fuentes de calor como radiadores, rejillas de salida de calor, estufas, u otros aparatos (incluidos amplificadores) que produzcan calor.
- 9) No anule la función de seguridad de la clavija polarizada o de tipo con puesta a tierra. Una clavija polarizada tiene dos cuchillas con una más ancha que la otra. Una clavija de tipo con puesta a tierra tiene dos cuchillas y una tercera espiga de puesta a tierra. La cuchilla ancha o la tercera espiga están provistas para su seguridad. Si la clavija provista no encaja en su toma de corriente, consulte con un electricista para que le reemplace la toma de corriente obsoleta.

- 10) Proteja el cable de alimentación para impedir que pueda ser pisado o pinchado, particularmente en los enchufes, tomas de corriente de alargaderas, y puntos donde salen del aparato.
- 11) Utilice solamente aditamentos/ accesorios especificados por el fabricante.
- 12) Utilícelo solamente con el carrito, estante, trípode, soporte, o mesa especificado por el fabricante, o vendido con el aparato. Cuando se utilice un carrito, tenga cuidado al mover la combinación de carrito/aparato para evitar que se vuelque y le ocasione heridas.
- 13) Desenchufe este aparato durante las tormentas eléctricas o cuando no lo vaya a utilizar durante largos periodos de tiempo.
- 14) Solicite toda asistencia técnica a personal cualificado. El servicio de reparación será necesario cuando el aparato haya sido dañado de cualquier forma, tal como cuando esté dañado el cable de alimentación o la clavija, se haya derramado líquido o hayan caído objetos al interior del aparato, el aparato haya sido expuesto a la lluvia o humedad, no funcione normalmente, o se haya dejado caer.



Este símbolo es para alertar al usuario sobre la presencia de una "peligrosa tensión" sin aislar dentro de la caja del producto que podrá ser de suficiente intensidad como para constituir un riesgo de sacudida eléctrica a personas.



Este símbolo es para alertar al usuario sobre la presencia de instrucciones de operación y mantenimiento (servicio) importantes en la literatura que acompaña al aparato.

El siguiente comunicado de la FCC sólo es aplicable a la versión de este modelo fabricada para su venta en los Estados Unidos de América. Es posible que otras versiones no cumplan con las normas técnicas de la FCC.

NOTA:

Este equipo ha sido probado y se ha encontrado que cumple con los límites estipulados para un dispositivo digital de Clase B, en conformidad con el apartado 15 de las normas de la FCC. Estos límites están designados para ofrecer protección razonable contra las interferencias nocivas en una instalación residencial. Este equipo genera, utiliza y puede radiar energía de radiofrecuencia y, si no se instala y utiliza de acuerdo con las instrucciones, podrá ocasionar interferencias nocivas para las comunicaciones de radio. Sin embargo, no hay garantía de que no vayan a ocurrir interferencias en una instalación en particular. Si este equipo ocasiona interferencias de radio nocivas para la recepción de radio o televisión, lo que podrá determinarse apagando y encendiendo el equipo, se sugiere que el usuario intente corregir las interferencias tomando una o más de las medidas siguientes:

- Reoriente o reubique la antena de recepción.
- Aumente la separación entre el equipo y receptor.
- Conecte el equipo a una toma de corriente de un circuito diferente al que está conectado el receptor.
- Consulte al distribuidor o a un técnico con experiencia en radio/TV para que le ayude.

PRECAUCIÓN

Se le advierte que cualquier cambio o modificación no autorizada expresamente en este manual podrá anular la autorización que usted tiene para utilizar este equipo.

Este equipo no deberá ser colocado junto a ni en conjunción con ninguna otra antena o transmisor.

Este equipo cumple con los límites de exposición a la radiación de la FCC estipulados para un entorno no controlado y satisface las directrices de exposición a la radiofrecuencia (RF) de la FCC. Este equipo tiene niveles de energía de radiofrecuencia muy bajos que se consideran que cumplen sin evaluación de la exposición máxima permitida (MPE). Pero es preferible que sea instalado y operado manteniendo el radiador a una distancia de al menos 20 cm o más del cuerpo de la persona (excluyendo las extremidades: manos, muñecas, pies y tobillos).

Para clientes en Europa



Esta unidad está clasificada como producto láser de clase 1. Esta etiqueta se encuentra en la parte exterior trasera.

Tratamiento de las baterías y equipos eléctricos y electrónicos al final de su vida útil (aplicable en la Unión Europea y en países europeos con sistemas de tratamiento selectivo de residuos)



Este símbolo en el producto, en la batería o en el embalaje indica que el producto y la batería no pueden ser tratados como un residuo doméstico

normal. En algunas baterías este símbolo puede utilizarse en combinación con un símbolo químico. El símbolo químico del mercurio (Hg) o del plomo (Pb) se añadirá si la batería contiene más del 0,0005% de mercurio o del 0,004% de plomo. Al asegurarse de que estos productos y baterías se desechan correctamente, usted ayuda a prevenir las consecuencias potencialmente negativas para el medio ambiente y la salud humana que podrían derivarse de la incorrecta manipulación. El reciclaje de materiales ayuda a conservar los recursos naturales.

En el caso de productos que por razones de seguridad, rendimiento o mantenimiento de datos sea necesaria una conexión permanente con la batería incorporada, esta batería solo deberá ser reemplazada por personal técnico cualificado para ello. Para asegurarse de que la batería será tratada correctamente, entregue estos productos al final de su vida útil en un punto de recogida para el reciclado de aparatos eléctricos y electrónicos.

Para las demás baterías, consulte la sección donde se indica cómo extraer la batería del producto de forma segura. Deposite la batería en el correspondiente punto de recogida para el reciclado de baterías. Para recibir información detallada sobre el reciclaje de este producto o de la batería, póngase en contacto con el ayuntamiento, el punto de recogida más cercano o el establecimiento donde ha adquirido el producto o la batería.

Aviso para clientes: la información siguiente es aplicable solamente para equipos vendidos en países en los que se aplican las directivas de la UE.

Este producto ha sido fabricado por, o en nombre de Sony Corporation, 1-7-1 Konan Minato-ku Tokyo, 108-0075 Japón. Las consultas relacionadas con la conformidad del producto basadas en la legislación de la Unión Europea deben dirigirse al representante autorizado, Sony Belgium, bijkantoor van Sony Europe Limited, Da Vincilaan 7-D1, 1935 Zaventem, Bélgica. Para cualquier asunto relacionado con el servicio o la garantía, por favor diríjase a la dirección indicada en los documentos de servicio o garantía adjuntados con el producto.

Por la presente, Sony Corporation declara que este equipo es conforme con la Directiva 2014/53/UE.

El texto completo de la declaración UE de conformidad está disponible en la dirección Internet siguiente:

<http://www.compliance.sony.de/>



La validez de la marca CE está limitada a aquellos países en los que la legislación la impone, principalmente los países de EEE (Espacio económico europeo).

Este equipo ha sido probado y se ha encontrado que cumple con los límites estipulados en la Directiva EMC utilizando un cable de conexión de menos de 3 metros de longitud.

Nota sobre discos DualDisc

Un DualDisc es un disco de dos caras que combina material grabado en DVD en una cara con material de audio digital en la otra cara. Sin embargo, como el lado del material de audio no cumple con la norma Compact Disc (CD), no es seguro que la reproducción pueda hacerse en este producto.

Discos de música codificados mediante tecnologías de protección de los derechos de autor

Este producto se ha diseñado para reproducir discos que cumplen con el estándar Compact Disc (CD). Recientemente, algunas compañías discográficas comercializan discos de música codificados mediante tecnologías de protección de derechos de autor. Tenga en cuenta que, entre estos discos, algunos no cumplen con el estándar CD, por lo que no podrán reproducirse mediante este producto.

Este sistema ha sido diseñado para ser utilizado para los propósitos siguientes:

- Reproducir fuentes de música de discos o dispositivos USB
- Transferir música a dispositivos USB
- Escuchar emisoras de radio
- Reproducir fuentes de música de dispositivos BLUETOOTH
- Disfrutar de reuniones sociales con la función "Fiesta en Cadena"

Acerca de este manual

- Este manual explica principalmente las operaciones realizadas utilizando el mando a distancia, pero las mismas operaciones se pueden realizar también utilizando los botones de la unidad que tengan nombres iguales o similares.
- Algunas ilustraciones están representadas como dibujos conceptuales, y pueden ser diferentes de los productos actuales.

Índice

Acerca de este manual.....	5
Guía de las diferentes partes y controles	8

Preparativos

Conexión del sistema de forma segura	12
Desactivación de la demostración.....	13
Inserción de las pilas	13
Transporte del sistema	14
Cambio del modo de visualización	14
Acerca de la gestión de la alimentación.....	14

Disco

Reproducción de un disco CD/MP3	15
---------------------------------------	----

Sintonizador

Escucha de la radio.....	17
--------------------------	----

Dispositivo USB

Antes de utilizar el dispositivo USB.....	18
Transferencia de música de un disco.....	19
Reproducción de un archivo	21

BLUETOOTH

Acerca de la tecnología inalámbrica BLUETOOTH	23
Emparejamiento de este sistema con un dispositivo BLUETOOTH	23
Escucha de música de un dispositivo BLUETOOTH.....	24
Conexión BLUETOOTH con un toque mediante NFC	25
Reproducción con códec de sonido de alta calidad (AAC/LDAC™)	26
Activación o desactivación de la señal BLUETOOTH	27
Utilización de "Sony Music Center" a través de BLUETOOTH	28

Ajuste de sonido

Ajuste del sonido.....	28
Creación de un ambiente de fiesta (DJ EFFECT)	29

Otras operaciones

Utilización de la función Fiesta en Cadena	30
Cantar con acompañamiento: Karaoke	33
Para disfrutar de música con las luces de los altavoces encendidas	33
Utilización de un equipo opcional	34
Cambio de la información en el visualizador.....	34
Utilización del temporizador de dormir	34
Desactivación de los botones de la unidad (Bloqueo para niños).....	35
Ajuste de la función de en espera automática.....	35

Información adicional

Información sobre dispositivos compatibles.....	36
Solución de problemas	36
Precauciones	42
Especificaciones	44
Aviso sobre licencia y marcas comerciales.....	46
Glosario.....	47

Guía de las diferentes partes y controles

Puede bloquear los botones excepto ⏻ (alimentación) de la unidad para evitar que sean pulsados por error (página 35).

Unidad

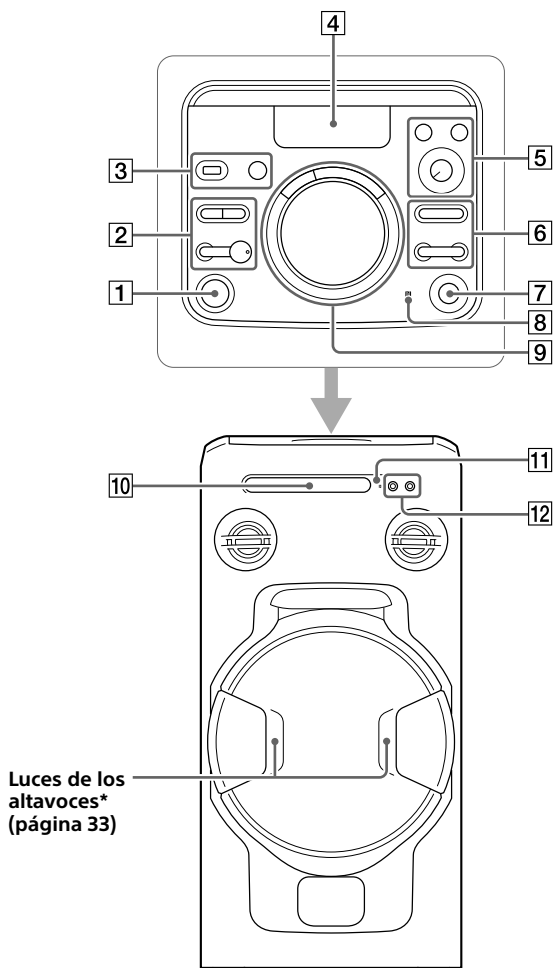



* No mire directamente a las partes que emiten luz cuando las luces de los altavoces están encendidas.

1 Botón  (alimentación)

Púselo para encender el sistema, o ponerlo en modo de en espera.

2 Botón  (reproducir)*

- Púselo para iniciar la reproducción.
- Cuando mantenga pulsado este botón durante más de 5 segundos, se reproducirá la demostración de sonido incorporada. Pulse  para parar la demostración.

Botón  (detener)

- Púselo para detener la reproducción. Cuando se pulsa dos veces, se puede cancelar la reproducción con reanudación.
- Pulse para detener la transferencia durante la transferencia de música.
- Púselo para detener la demostración de sonido incorporada.

Botón BLUETOOTH – PAIRING

- Púselo para seleccionar la función BLUETOOTH.
- Manténgalo pulsado para activar el emparejamiento BLUETOOTH en la función BLUETOOTH.

Indicador BLUETOOTH
(página 23)

Botón FUNCTION

Púselo para seleccionar una función.

3 Puerto  (USB)

Se utiliza para conectar un dispositivo USB.

Botón MEGA BASS – PARTY CHAIN
(página 28, 32)



4 Visualizador

5 Botón VOCAL FADER
(página 33)

Botón MIC ECHO (página 33)

Pomo MIC LEVEL (MIN/MAX)
(página 33)

6 Botón  +/- (seleccionar carpeta)
Púselo para seleccionar una carpeta de un disco de datos o un dispositivo USB.

Botón  /  (retroceder/ avanzar)

Púselo para seleccionar una pista o archivo.

Botón TUNING+/- (página 17)

7 Botón  (abrir/cerrar)

Púselo para abrir o cerrar la bandeja de discos.

8  (Marca N) (página 25)

9 Botones DJ OFF, FLANGER, ISOLATOR (página 29)

Perilla VOLUME/DJ CONTROL

- Gire para ajustar el volumen. No se puede utilizar esta perilla para ajustar el volumen cuando DJ EFFECT está seleccionado.
- Gírelo para ajustar el efecto de FLANGER y ISOLATOR (página 29).

10 Bandeja de discos

11 Sensor de mando a distancia

12 Toma MIC 1/2

Se utiliza para conectar el micrófono(s).

* El botón  de la unidad tiene un punto táctil. Utilice el punto táctil como referencia cuando opere el sistema.

Mando a distancia

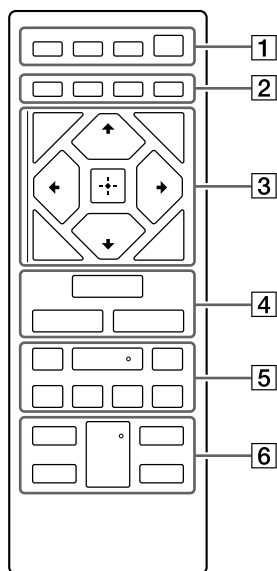

- 1** Botón SPEAKER LIGHT (página 33)

Botón DISPLAY

Púlselo para cambiar la información que aparece en el visualizador.

Botón SLEEP (página 34)

Botón (alimentación)

Púlselo para encender el sistema, o ponerlo en modo de en espera.

- 2** Botón PLAY MODE (página 15, 21)

Botón REPEAT/FM MODE (página 15, 17, 21)

Botón CLEAR (página 17, 22)

Botón REC TO USB (página 19)

Púlselo para transferir música de un disco al dispositivo USB opcional conectado.

- 3** Botón TUNING MODE (página 17)

Botón TUNER MEMORY (página 18)

Botón BACK

Púlselo para volver a la visualización anterior.

Botón OPTIONS

Púlselo para entrar o salir del menú de opciones.

Botones ///

Púlselos para seleccionar elementos de menú.

Botones +/- (seleccionar carpeta)

Púlselos para seleccionar una carpeta de un disco de datos o dispositivo USB.

Botón

Púlselo para introducir/confirmar los ajustes.

- 4** Botón FUNCTION

Púlselo para seleccionar una función.

Botón MEGA BASS (página 28)

Botón EQ (página 28)

5 Botones ◀◀/▶▶ (rebobinado/avance rápido) (página 15, 21)

Púlselo para encontrar un punto en una pista o archivo durante la reproducción.

Botones TUNING+/- (página 17)

Botón ▶ (reproducir)*

Púlselo para iniciar la reproducción.

Botones ◀◀/▶▶ (retroceder/avanzar)

Púlselo para seleccionar una pista o archivo.

Botones PRESET+/- (página 18)

Botón || (pausa)

Púlselo para hacer una pausa en la reproducción. Para reanudar la reproducción, pulse ▶.

Botón ■ (detener)

- Púlselo para detener la reproducción. Cuando se pulsa dos veces, se puede cancelar la reproducción con reanudación.
- Pulse para detener la transferencia durante la transferencia de música.
- Púlselo para detener la demostración de sonido incorporada.

6 Botón VOCAL FADER (página 33)

Botón MIC ECHO (página 33)

Botones KEY CONTROL #/b (página 33)

Botón VOL +/- *

Púlselo para ajustar el volumen.

* Los botones VOL + y ▶ del mando a distancia tienen un punto táctil. Utilice el punto táctil como referencia cuando opere el sistema.

Conexión del sistema de forma segura

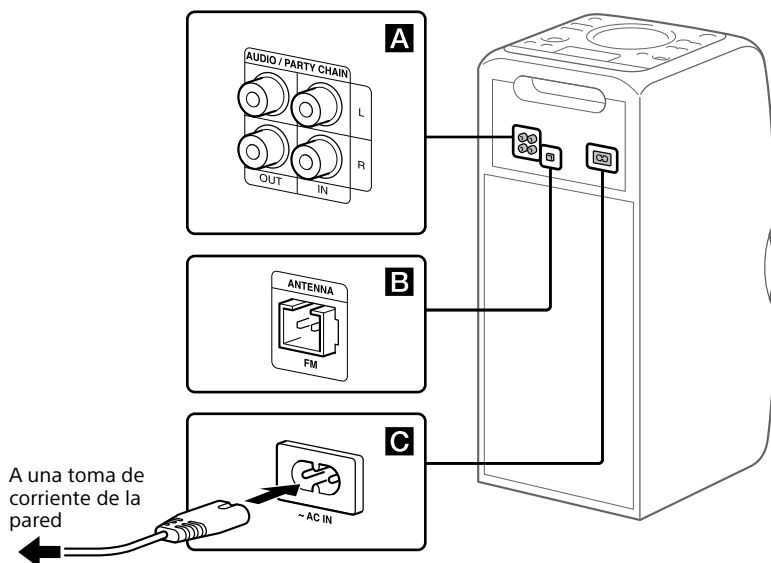

A Tomas de salida y entrada de audio

Utilice un cable de audio (no suministrado) para hacer cualquiera de las conexiones de la forma siguiente:

- **Tomas AUDIO/PARTY CHAIN OUT L/R**
 - Conéctelas a las tomas de entrada de audio de un equipo opcional.
 - Conéctelas a otro sistema de audio para disfrutar de la función Fiesta en Cadena (página 30).
- **Tomas AUDIO/PARTY CHAIN IN L/R**
 - Conéctelas a las tomas de salida de audio de un televisor o un equipo de audio/vídeo. El sonido sale a través de este sistema.
 - Conéctelas a otro sistema de audio para disfrutar de la función Fiesta en Cadena (página 30).

B Antena

Conecte la antena de FM de cable (suministrada).

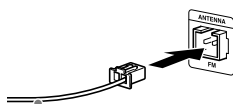

Extienda la antena horizontalmente.

Observación

- Instale el sistema en un lugar/orientación con buena recepción.

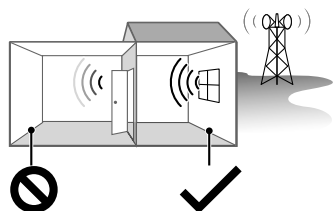

Áreas con mala recepción:
Lejos de
ventanas, etc.

Áreas con buena
recepción:
Cerca de
ventanas, etc.

- Evite los siguientes tipos de lugares.

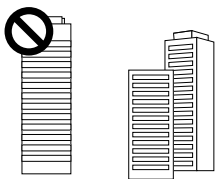

Entre edificios



Cerca de teléfonos móviles, aparatos eléctricos

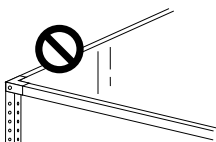

Sobre escritorios o mesas de acero

- Mantenga la antena alejada del cable de alimentación de ca y del cable USB para evitar captación de ruido.

C Alimentación

Conecte el cable de alimentación de ca (suministrado) al sistema, y después a la toma de corriente de la pared.

Cuando se conecta el cable de alimentación de ca, la demostración (página 14) comienza automáticamente. Si pulsa  para encender el sistema, la demostración finaliza.

Desactivación de la demostración

Para desactivar la demostración mientras el sistema está apagado, pulse SPEAKER LIGHT repetidamente para seleccionar el modo de en espera (página 14).

Inserción de las pilas

Inserte dos pilas R03 (tamaño AAA) (suministradas), haciendo coincidir las polaridades como se muestra abajo.

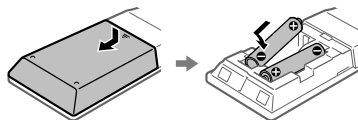

Notas

- No mezcle pilas viejas con nuevas o mezcle diferentes tipos de pilas.
- Si no va a utilizar el mando a distancia durante un periodo de tiempo largo, retire las pilas para evitar daños por fuga del líquido de la pila y corrosión.

Transporte del sistema

Antes de transportar el sistema, asegúrese de que no hay disco cargado y no hay dispositivo USB conectado, y desconecte todos los cables.

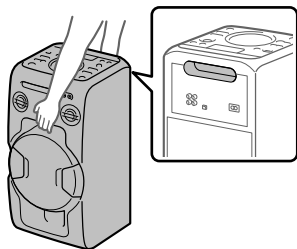

Nota

La posición correcta de las manos mientras se transporta el sistema es muy importante para evitar heridas personales y/o daños a la propiedad.

Cambio del modo de visualización

Pulse SPEAKER LIGHT repetidamente mientras el sistema está apagado.

Cada vez que pulse el botón, el modo de visualización cambiará de la forma siguiente:

Demostración

La iluminación se enciende.

Sin visualización (Modo de en espera)

El visualizador y la iluminación se apagan para conservar energía.

Acerca de la gestión de la alimentación

En el ajuste predeterminado, este sistema está ajustado para que se apague automáticamente en unos 15 minutos cuando no se realice ninguna operación, y no se detecte señal de audio. Para ver detalles, consulte "Ajuste de la función de en espera automática" (página 35).

Reproducción de un disco CD/MP3

Observación

Para discos reproducibles, consulte "Precauciones" (página 42).

- 1 Pulse FUNCTION repetidamente hasta que aparezca "CD" en el visualizador.**
- 2 Ponga un disco.**
Pulse ▲ en la unidad para abrir la bandeja de discos, después ponga un disco con la cara de la etiqueta orientada hacia arriba en la bandeja de discos.



Cuando reproduzca un disco de 8 cm (3 1/4 pulg.) tal como un CD sencillo, póngalo en el círculo interior de la bandeja.

- 3 Pulse ▲ en la unidad para cerrar la bandeja de discos.**
No empuje con fuerza la bandeja de discos para cerrarla porque podrá ocasionar un mal funcionamiento.
- 4 Pulse ► para iniciar la reproducción.**

Otras operaciones

Para	Haga esto
Hacer una pausa en la reproducción	Pulse ■. Para reanudar la reproducción, pulse ►.
Parar la reproducción	Pulse ■. Para reanudar la reproducción, pulse ►. Para cancelar la reproducción con reanudación, pulse ■ dos veces.
Seleccionar una carpeta de un disco MP3	Pulse □ +/- repetidamente.
Seleccionar una pista o un archivo	Pulse ◀◀/▶▶.
Encontrar un punto en una pista o un archivo	Mantenga pulsado ◀◀/▶▶ durante la reproducción, y suelte el botón en el punto deseado.
Seleccionar la reproducción repetida	Pulse REPEAT/FM MODE repetidamente hasta que aparezca "REP ONE ¹⁾ ", "REP FLDR ²⁾ ", "REP ALL ³⁾ " o "REP OFF ⁴⁾ " en el visualizador.
Cambiar el modo de reproducción	Pulse PLAY MODE repetidamente mientras el reproductor está parado. Puede seleccionar reproducción normal ("FLDR" para todos los archivos MP3 en la carpeta del disco), reproducción aleatoria ("SHUF" o "FLDRSHUF" para reproducción aleatoria de carpeta), o reproducción de programa ("PROGRAM").

¹⁾ "REP ONE": Repite la pista o archivo actual.

²⁾ "REP FLDR" (disco MP3 solamente): Repite la carpeta actual.

³⁾ "REP ALL": Repite todas las pistas o archivos.

⁴⁾ "REP OFF": Desactiva la reproducción repetida.

Notas sobre la reproducción de discos MP3

- No guarde otros tipos de archivos ni carpetas no necesarias en un disco que tenga archivos MP3.
- Las carpetas que no tengan archivos MP3 serán saltadas.
- Los archivos MP3 se reproducen en el orden que están grabados en el disco.
- El sistema puede reproducir solamente archivos MP3 que tienen la extensión de archivo ".mp3".
- Aun cuando el nombre de archivo tenga la extensión de archivo correcta, si el archivo real difiere, es posible que la reproducción de este archivo genere un ruido alto que podrá causar un mal funcionamiento del sistema.
- El número máximo de:
 - Carpetas es 256 (incluida la carpeta raíz).
 - Archivos MP3 es 999.
 - Niveles de carpetas (la estructura de árbol de los archivos) es 8.
- No se puede garantizar la compatibilidad con todos los software de codificación/grabación, dispositivos de grabación, y soportes de grabación MP3. Los discos MP3 incompatibles podrán producir ruido o audio interrumpido, o es posible que no se reproduzcan en absoluto.

Nota sobre la reproducción de discos multisesión

El sistema puede reproducir sesiones continuas de un disco cuando estas están grabadas en el mismo formato de sesión que la primera sesión. Cuando se encuentre una sesión grabada en un formato de sesión diferente, esa sesión y las que le siguen no se podrán reproducir. Tenga en cuenta que aunque las sesiones estén grabadas en el mismo formato, es posible que algunas sesiones no se puedan reproducir.

Creación de su propio programa (Reproducción de programa)

1 Pulse FUNCTION repetidamente hasta que aparezca "CD" en el visualizador.

2 Seleccione el modo de reproducción.

Pulse PLAY MODE repetidamente hasta que aparezca "PROGRAM" en el visualizador mientras el reproductor está parado.

3 Seleccione el número de pista o de archivo deseado.

Pulse ◀◀/▶▶ repetidamente hasta que aparezca el número de pista o archivo deseado en el visualizador.



Número de pista o archivo seleccionado

Tiempo de reproducción total de la pista seleccionada (disco CD-DA solamente)

Quando quiera programar archivos MP3 de una carpeta específica, pulse \square +/- repetidamente para seleccionar la carpeta deseada, y después seleccione el archivo deseado.

4 Programe la pista o archivo seleccionado.

Pulse \square + para introducir la pista o archivo seleccionado.

5 Repita los pasos 3 al 4 para programar pistas o archivos adicionales, hasta un total de 64 pistas o archivos.

6 Para reproducir su programa de pistas o archivos, pulse ►.

El programa se cancelará cuando realice una de las operaciones siguientes:

- Cambiar la función.
- Apagar el sistema.
- Desconectar el cable de alimentación de ca.
- Abrir la bandeja de discos.

Para reproducir el mismo programa otra vez, pulse ►.

Para cancelar la reproducción programada

Pulse PLAY MODE.

Para borrar el último paso de la lista del programa

Pulse CLEAR cuando la reproducción esté parada.

Sintonizador

Escucha de la radio

1 Pulse FUNCTION repetidamente hasta que aparezca "FM" en el visualizador.

2 Realice la sintonización.

Para exploración automática

Pulse TUNING MODE repetidamente hasta que aparezca "AUTO" en el visualizador, y después pulse TUNING+/- . Cuando se encuentra una emisora la exploración se detiene automáticamente.

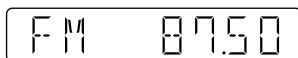

Si la exploración no se detiene, pulse ■ para detener la exploración, después realice la sintonización manual (abajo).

Para sintonización manual

Pulse TUNING MODE repetidamente hasta que aparezca "MANUAL" en el visualizador, y después pulse TUNING+/- repetidamente para sintonizar la emisora deseada.

Cuando sintonice una emisora que ofrezca servicios RDS, aparecerá el nombre de la emisora en el visualizador (excepto el modelo para Norteamérica).

Observación

Para reducir el ruido estático de una emisora de FM estéreo débil, pulse REPEAT/FM MODE repetidamente hasta que aparezca "MONO" en el visualizador para desactivar la recepción estéreo. Perderá el efecto estéreo, pero la recepción mejorará.

Presintonización de emisoras de radio

- 1 Sintonice la emisora deseada.
- 2 Pulse TUNER MEMORY para seleccionar el modo de memoria del sintonizador.

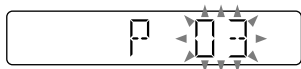

- 3 Pulse PRESET+/- repetidamente para seleccionar el número de presintonía deseado.

Si otra emisora ya tiene asignado el número de presintonía seleccionado, la emisora será sustituida por la nueva emisora.

- 4 Pulse para almacenar la emisora.

- 5 Repita los pasos 1 a 4 para almacenar otras emisoras.

Puede presintonizar hasta 20 emisoras de FM.

Las emisoras presintonizadas se retendrán durante medio día aproximadamente aunque desconecte el cable de alimentación de ca u ocurra un corte del suministro eléctrico.

Para escuchar la emisora presintonizada

Pulse TUNING MODE repetidamente hasta que aparezca "PRESET" en el visualizador y después pulse PRESET+/- repetidamente para seleccionar el número de presintonía deseado.

Dispositivo USB

Antes de utilizar el dispositivo USB

Para ver dispositivos USB compatibles, consulte "Información sobre dispositivos compatibles" (página 36).

Cuando utilice dispositivos de Apple con este sistema, conéctelos a través de una conexión BLUETOOTH (página 23). La utilización de dispositivos de Apple a través de una conexión USB no está admitida.

Notas

- Cuando sea necesario conectar con cable USB, utilice el cable USB suministrado con el dispositivo USB. Consulte el manual de instrucciones suministrado con el dispositivo USB para ver detalles sobre el método de operación.
- Es posible que lleve largo tiempo antes de que aparezca "SEARCH" en el visualizador dependiendo del tipo de dispositivo USB conectado.
- No conecte el sistema y el dispositivo USB a través de un concentrador de USB.
- Cuando se conecta el dispositivo USB, el sistema lee todos los archivos del dispositivo USB. Si hay muchas carpetas o archivos en el dispositivo USB, es posible que lleve largo tiempo finalizar la lectura del dispositivo USB.
- Con algunos dispositivos USB conectados, es posible que haya una demora antes de que el sistema realice una operación.
- No se puede garantizar la compatibilidad con todos los software de codificación/grabación. Si los archivos de audio del dispositivo USB fueron codificados originalmente con software no compatible, esos archivos podrán producir ruido, audio interrumpido, o es posible que no se reproduzcan en absoluto.
- Este sistema no admite necesariamente todas las funciones provistas en un dispositivo USB conectado.
- No retire el dispositivo USB durante las operaciones de transferencia o borrado. Si lo hace podrán estropearse los datos del dispositivo USB o dañarse el propio dispositivo USB.

Para utilizar el sistema como cargador de batería

Puede utilizar el sistema como cargador de batería para dispositivos USB que tengan función de recarga.

Conecte el dispositivo USB al puerto ψ (USB).

La carga comenzará cuando el dispositivo USB sea conectado al puerto ψ (USB). Para ver detalles, consulte el manual de instrucciones de su dispositivo USB.

Transferencia de música de un disco

Solamente se puede transferir música de un disco (disco CD-DA o disco MP3) a un dispositivo USB de la forma siguiente:

- **Transferencia CD SYNC:** Transfiere todas las pistas CD-DA del disco CD-DA.
- **Transferencia carpeta MP3:** Transfiere archivos MP3 de una carpeta específica del disco MP3.
- **Transferencia REC1:** Transfiere una pista o archivo MP3 reproduciéndose actualmente del disco.

- 1 Pulse FUNCTION repetidamente hasta que aparezca "CD" en el visualizador.**
- 2 Conecte el dispositivo USB al puerto ψ (USB).**
- 3 Cargue un disco que desee transferir.**

4 Prepare para la transferencia.

Proceda con el paso 5 en caso de transferencia CD SYNC.

Para transferencia de carpetas MP3
Para transferir archivos MP3 de una carpeta específica, pulse \square +/- repetidamente para seleccionar la carpeta que quiere. Después inicie la reproducción y pulse \blacksquare una vez. Asegúrese de que el tiempo de reproducción transcurrido se ha detenido en el visualizador.

Para transferencia REC1

Pulse \lll / \ggg para seleccionar la pista o archivo MP3 que desee transferir, después inicie la reproducción.
Para transferir un archivo MP3 de una carpeta específica, pulse \square +/- repetidamente para seleccionar la carpeta que quiere, después pulse \lll / \ggg para seleccionar el archivo MP3 que quiere transferir. Después inicie la reproducción.

5 Pulse REC TO USB.

Aparece "READY" en el visualizador.

6 Pulse \square .

Comienza la transferencia, después aparece "USB REC" en el visualizador.
No retire el dispositivo USB hasta que se haya completado la transferencia.
Cuando se completa la transferencia, aparece "COMPLETE" en el visualizador y se crean archivos de audio en formato MP3.

Para detener la transferencia

Pulse \blacksquare .

Reglas de generación de carpetas y archivos

Cuando se transfiere a un dispositivo USB, se crea una carpeta "MUSIC" directamente debajo de "ROOT". Dentro de esta carpeta "MUSIC" se generan carpetas y archivos de acuerdo con el método de transferencia y la fuente de la forma siguiente:

Transferencia CD SYNC

Fuente	Nombre de carpeta	Nombre de archivo
CD-DA	"CDDA001"*	"TRACK001"*

Transferencia de carpeta MP3

Fuente	Nombre de carpeta	Nombre de archivo
MP3	Igual que la fuente	

Transferencia REC1

Fuente	Nombre de carpeta	Nombre de archivo
MP3	"MP3_REC1"	Igual que la fuente
CD-DA	"CD_REC1"	"TRACK001"*

* Después se asignan números de carpeta y de archivo en serie.

Notas

- La información CD-TEXT no se transfiere en los archivos MP3 creados. Este sistema no admite el estándar CD-TEXT.
- La transferencia se detiene automáticamente si:
 - El dispositivo USB se queda sin espacio durante la transferencia.
 - El número de archivos de audio y carpetas del dispositivo USB llega al límite del número que el sistema puede reconocer.
- Si una carpeta o archivo que está intentando transferir ya existe en el dispositivo USB con el mismo nombre, se añadirá un número secuencial después del nombre sin sobrescribir la carpeta o el archivo original.
- No utilice los botones de mando a distancia o de la unidad durante la transferencia para evitar que la transferencia se detenga.

Nota sobre los contenidos protegidos por los derechos de autor

La música transferida será solo para uso privado. Para utilizar la música con otros fines se requiere el permiso de los propietarios de los derechos de autor.

Reproducción de un archivo

Se admiten los siguientes formatos de archivo:

- MP3: extensión de archivo “.mp3”
- WMA: extensión de archivo “.wma”

- 1 Pulse FUNCTION repetidamente hasta que aparezca “USB” en el visualizador.**
- 2 Conecte el dispositivo USB al puerto Ψ (USB).**
- 3 Pulse \blacktriangleright para iniciar la reproducción.**
- 4 Pulse VOL +/- para ajustar el volumen.**

Otras operaciones

Para	Haga esto
Hacer una pausa en la reproducción	Pulse II . Para reanudar la reproducción, pulse ▶ .
Parar la reproducción	Pulse ■ . Para reanudar la reproducción, pulse ▶ ¹⁾ . Para cancelar la reproducción con reanudación, pulse ■ dos veces.
Seleccionar una carpeta	Pulse □ +/- repetidamente.
Seleccionar un archivo	Pulse I◀◀/▶▶I .
Encontrar un punto en un archivo	Mantenga pulsado ◀◀/▶▶ durante la reproducción, y suelte el botón en el punto deseado.
Seleccionar la reproducción repetida	Pulse REPEAT/FM MODE repetidamente hasta que aparezca “REP ONE ²⁾ ”, “REP FLDR ³⁾ ”, “REP ALL ⁴⁾ ” o “REP OFF ⁵⁾ ” en el visualizador.

Para	Haga esto
Cambiar el modo de reproducción	Pulse PLAY MODE repetidamente mientras el dispositivo USB está parado. Puede seleccionar reproducción normal (“FLDR” para todos los archivos en la carpeta del dispositivo USB), reproducción aleatoria (“SHUF” o “FLDRSHUF” para reproducción aleatoria de carpeta), o reproducción de programa (“PROGRAM”).

- ¹⁾ Cuando reproduzca un archivo MP3/WMA de VBR (tasa de bits variable), es posible que el sistema reanude la reproducción desde un punto diferente.
- ²⁾ “REP ONE”: Repite el archivo actual.
- ³⁾ “REP FLDR”: Repite la carpeta actual.
- ⁴⁾ “REP ALL”: Repite todos los archivos de un dispositivo USB.
- ⁵⁾ “REP OFF”: Desactiva la reproducción repetida.

Notas

- Este sistema no podrá reproducir archivos de audio del dispositivo USB en los casos siguientes;
 - Cuando el número total de archivos de audio de un dispositivo USB excede 999.
 - Cuando el número de carpetas de un dispositivo USB excede 256 (incluyendo la carpeta “ROOT” y las carpetas vacías). Estos números podrán variar dependiendo de la estructura de los archivos y carpetas. No guarde otros tipos de archivos ni carpetas no necesarias en un dispositivo USB que tenga archivos de audio.
- El sistema puede reproducir hasta una profundidad de 8 carpetas solamente.
- Los archivos y carpetas se visualizan en el orden de su creación en el dispositivo USB.
- Las carpetas que no tengan archivos de audio serán saltadas.
- Tenga en cuenta que incluso cuando el nombre de archivo tenga la extensión de archivo correcta, si el archivo real difiere, el sistema podrá producir ruido o funcionar mal.

Para borrar archivos de audio o carpetas del dispositivo USB

- 1 Pulse FUNCTION repetidamente hasta que aparezca "USB" en el visualizador.
- 2 Conecte el dispositivo USB al puerto Ψ (USB).
- 3 Pulse \lll / \ggg o $\square +/ -$ repetidamente para seleccionar el archivo de audio o carpeta que quiere borrar, después inicie la reproducción.
- 4 Pulse OPTIONS.
- 5 Pulse \uparrow / \downarrow repetidamente para seleccionar "ERASE", después pulse $\square +$.
- 6 Pulse \uparrow / \downarrow para seleccionar "FOLDER" o "FILE", después pulse $\square +$. "ERASE??" parpadea en el visualizador.
- 7 Pulse $\square +$. Cuando se completa el borrado, "COMPLETE" aparece en el visualizador.

Creación de su propio programa (Reproducción de programa)

- 1 Pulse FUNCTION repetidamente hasta que aparezca "USB" en el visualizador.
- 2 Seleccione el modo de reproducción.
Pulse PLAY MODE repetidamente hasta que aparezca "PROGRAM" en el visualizador mientras el reproductor está parado.

3 Seleccione el número de archivo deseado.

Pulse \lll / \ggg repetidamente hasta que aparezca el número de archivo deseado en el visualizador.

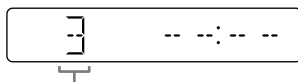

Número de archivo seleccionado

Cuando quiera programar archivos MP3/WMA de una carpeta específica, pulse $\square +/ -$ repetidamente para seleccionar la carpeta deseada, y después seleccione el archivo deseado.

4 Programe el archivo seleccionado.

Pulse $\square +$ para introducir el archivo seleccionado.

5 Repita los pasos 3 al 4 para programar archivos adicionales, hasta un total de 64 archivos.

6 Para reproducir su programa de archivos, pulse \blacktriangleright .

El programa se cancelará cuando realice una de las operaciones siguientes:

- Cambiar la función.
- Apagar el sistema.
- Desconectar el cable de alimentación de ca.

Para reproducir el mismo programa otra vez, pulse \blacktriangleright .

Para cancelar la reproducción programada

Pulse PLAY MODE.

Para borrar el último paso de la lista del programa

Pulse CLEAR cuando la reproducción esté parada.

Acerca de la tecnología inalámbrica BLUETOOTH

BLUETOOTH es una tecnología inalámbrica de corto alcance que permite la comunicación inalámbrica de datos entre dispositivos digitales. La tecnología inalámbrica BLUETOOTH funciona dentro de una distancia de unos 10 metros (33 pies).

Versión, perfiles y códecs BLUETOOTH admitidos

Para ver detalles, consulte "Sección BLUETOOTH" (página 45).

Acerca del indicador BLUETOOTH

El indicador BLUETOOTH de la unidad se ilumina o parpadea en azul para mostrar el estado de BLUETOOTH.

Estado del sistema	Estado del indicador
BLUETOOTH en espera	Parpadea lentamente
BLUETOOTH emparejando	Parpadea rápidamente
La conexión BLUETOOTH está establecida	Se ilumina

Emparejamiento de este sistema con un dispositivo BLUETOOTH

El emparejamiento es una operación en la que los dispositivos BLUETOOTH se registran entre sí de antemano. Una vez realizada una operación de emparejamiento, no es necesario realizarla otra vez.

Si su dispositivo es un smartphone compatible con NFC, el procedimiento de emparejamiento manual no es necesario. (Consulte "Conexión BLUETOOTH con un toque mediante NFC" (página 25).)

1 Ponga el dispositivo BLUETOOTH dentro de 1 metro (3 pies) del sistema.

2 Pulse BLUETOOTH en la unidad para seleccionar la función BLUETOOTH.

Aparece "BT AUDIO" en el visualizador.

Observaciones

- Cuando no hay información de emparejamiento en el sistema (por ejemplo, cuando usted utiliza la función BLUETOOTH por primera vez después de adquirirlo), "PAIRING" parpadea en el visualizador y el sistema entra en el modo de emparejamiento automáticamente. En este caso, proceda con el paso 4.
- Si la conexión BLUETOOTH está establecida termine la conexión BLUETOOTH (página 25).

3 Mantenga pulsado BLUETOOTH en la unidad durante más de 3 segundos.

"PAIRING" parpadea en el visualizador.

4 Realice el procedimiento de emparejamiento en el dispositivo BLUETOOTH.

Para ver detalles, consulte el manual de instrucciones de su dispositivo BLUETOOTH.

5 Seleccione "MHC-V11" en el visualizador del dispositivo BLUETOOTH.

Nota

Si se requiere una clave de acceso en el dispositivo BLUETOOTH, introduzca "0000". La "clave de acceso" puede denominarse "código de acceso", "código PIN", "número PIN", o "contraseña".

6 Realice la conexión BLUETOOTH en el dispositivo BLUETOOTH.

Cuando se completa el emparejamiento y se establece la conexión BLUETOOTH, aparece "BT AUDIO" en el visualizador. Dependiendo del dispositivo BLUETOOTH, la conexión podrá iniciarse automáticamente después de completarse el emparejamiento.

Notas

- Puede emparejar hasta 8 dispositivos BLUETOOTH. Si se empareja el 9º dispositivo BLUETOOTH, el dispositivo emparejado más antiguo será borrado.
- Si quiere emparejar con otro dispositivo BLUETOOTH, repita los pasos 1 al 6.

Para cancelar la operación de emparejamiento

Pulse BLUETOOTH en la unidad.

Borrado de toda la información del registro de emparejamiento

Para borrar toda la información del registro de emparejamiento, el sistema deberá ser restaurado a los ajustes predeterminados de fábrica. Consulte "Restauración del sistema" (página 41).

Escucha de música de un dispositivo BLUETOOTH

Puede operar un dispositivo BLUETOOTH conectando el sistema y el dispositivo BLUETOOTH utilizando AVRCP.

Compruebe lo siguiente antes de reproducir música:

— La función BLUETOOTH del dispositivo BLUETOOTH está activada.

— El emparejamiento ha sido completado (página 23).

Una vez que el sistema y el dispositivo BLUETOOTH están conectados, usted puede controlar la reproducción pulsando ►, II, ■ y ◀◀/▶▶.

1 Pulse BLUETOOTH en la unidad para seleccionar la función BLUETOOTH.

Aparece "BT AUDIO" en el visualizador.

2 Establezca la conexión con el dispositivo BLUETOOTH.

El dispositivo BLUETOOTH conectado la última vez se conectará automáticamente.

Realice la conexión BLUETOOTH desde el dispositivo BLUETOOTH si el dispositivo no se conecta.

3 Pulse ► para iniciar la reproducción.

Dependiendo del dispositivo BLUETOOTH,

— Es posible que necesite pulsar ► dos veces.

— Es posible que necesite comenzar la reproducción de una fuente de audio en el dispositivo BLUETOOTH.

4 Ajuste el volumen.

Ajuste el volumen del dispositivo BLUETOOTH primero. Si el nivel del volumen es todavía muy bajo, ajuste el nivel del volumen en el sistema utilizando VOL +/-.

Nota

Si intenta conectar otro dispositivo BLUETOOTH al sistema, el dispositivo BLUETOOTH conectado actualmente se desconectará.

Para terminar la conexión BLUETOOTH

- 1 Pulse **OPTIONS**.
- 2 Pulse **↕/↔** repetidamente para seleccionar **"DISCONNECT"**, después pulse **[+]**.

Dependiendo del dispositivo BLUETOOTH, la conexión BLUETOOTH podrá ser terminada automáticamente cuando detenga la reproducción.

Conexión BLUETOOTH con un toque mediante NFC

NFC (Near Field Communication) es una tecnología que permite la comunicación inalámbrica de corto alcance entre varios dispositivos, como smartphones y etiquetas IC. Cuando toque el sistema con un smartphone compatible con NFC, el sistema automáticamente:

- Se encenderá en la función BLUETOOTH.
- Completa el emparejamiento y la conexión BLUETOOTH.

Smartphones compatibles

Los smartphones con la función NFC incorporada (Sistema operativo: Android™ 2.3.3 o posterior, excluido Android 3.x)

Notas

- El sistema solamente puede reconocer y conectar a un smartphone compatible con NFC al mismo tiempo. Si intenta conectar otro smartphone compatible con NFC al sistema, el smartphone compatible con NFC conectado actualmente se desconectará.
- Dependiendo de su smartphone compatible con NFC, es posible que necesite activar la función NFC del smartphone de antemano. Para más detalles, consulte el manual de instrucciones del smartphone.

- 1 **Toque con el dispositivo móvil, tal como un smartphone o tableta, la marca N en la unidad hasta que el dispositivo móvil vibre.**



Complete la conexión siguiendo las instrucciones visualizadas en el smartphone.

Cuando se establece la conexión BLUETOOTH, el indicador BLUETOOTH en la unidad deja de parpadear y se mantiene encendido. Aparece "BT AUDIO" en el visualizador.

- 2 **Comience la reproducción de una fuente de audio en el smartphone.**

Para ver detalles, consulte el manual de instrucciones de su dispositivo BLUETOOTH.

Observación

Si el emparejamiento y la conexión BLUETOOTH fallan, realice lo siguiente.

- Quite la funda al smartphone si está utilizando una funda para smartphone disponible en el comercio.
- Toque con el smartphone la marca N en la unidad otra vez.

Para terminar la conexión BLUETOOTH

Toque con el smartphone la marca N en la unidad otra vez.

Reproducción con códec de sonido de alta calidad (AAC/LDAC™)

Este sistema puede recibir datos en el formato de códec AAC o LDAC de un dispositivo BLUETOOTH. Este provee una reproducción con calidad de sonido más alta.

El ajuste predeterminado de este sistema es "AUTO".

Para aplicar los cambios del ajuste, necesita terminar la conexión BLUETOOTH (página 25), y después realizar la conexión BLUETOOTH otra vez.

1 Pulse BLUETOOTH en la unidad para seleccionar la función BLUETOOTH.

Aparece "BT AUDIO" en el visualizador.

2 Pulse OPTIONS.

3 Pulse ↕ repetidamente para seleccionar "BT:CODEC", después pulse .

4 Pulse ↕ repetidamente para seleccionar el ajuste, después pulse .

- AUTO: el sistema detecta el códec utilizado en el dispositivo fuente y selecciona automáticamente el códec óptimo entre "SBC", "AAC*" o "LDAC*".
- SBC: "SBC" se aplica siempre independientemente del códec utilizado en el dispositivo fuente.

* Disponible solamente cuando el códec es admitido por su dispositivo BLUETOOTH.

Nota

Puede disfrutar de calidad de sonido más alta cuando el dispositivo fuente es compatible con AAC/LDAC y esta función está ajustada a "AUTO". Sin embargo, es posible que el sonido se interrumpa dependiendo de las condiciones de la comunicación BLUETOOTH. Si ocurre esto, ajuste la función a "SBC".

LDAC es una tecnología de codificación de audio desarrollada por Sony que permite la transmisión de contenido de audio de alta resolución (Alta-Res), incluso sobre una conexión BLUETOOTH. A diferencia de otras tecnologías de codificación compatibles con BLUETOOTH, como SBC, esta funciona sin ninguna conversión descendente del contenido de audio de Alta-Res¹⁾. También permite aproximadamente tres veces más datos²⁾ que las otras tecnologías, para transmitir sobre una red BLUETOOTH inalámbrica con una calidad de sonido sin precedentes utilizando una codificación eficiente y un empaquetado de datos optimizado.

¹⁾ Excluyendo contenidos de formato DSD.

²⁾ En comparación con SBC (Códec de subbanda) cuando está seleccionada la velocidad en bits de 990 kbps (96/48 kHz) o 909 kbps (88,2/44,1 kHz).

Activación o desactivación de la señal BLUETOOTH

Puede conectarse al sistema desde un dispositivo BLUETOOTH emparejado, en todas las funciones, cuando la señal BLUETOOTH del sistema está ajustada a activado. De forma predeterminada, la señal BLUETOOTH está activada.

Utilice los botones de la unidad para realizar esta operación.

Mantenga pulsados ■ y TUNING– durante unos 5 segundos.

“BT ON” o “BT OFF” aparece en el visualizador.

Nota

No se pueden realizar las operaciones siguientes cuando usted desactiva la señal BLUETOOTH:

- Emparejamiento y/o conexión con un dispositivo BLUETOOTH
- Ajuste de los códecs de audio BLUETOOTH
- Utilizar “Sony | Music Center” a través de BLUETOOTH

Utilización de "Sony | Music Center" a través de BLUETOOTH

Acerca de la aplicación



Puede controlar el sistema utilizando la App "Sony | Music Center" gratuita que está disponible en Google Play y la App Store. Busque "Sony | Music Center" o escanee el código bidimensional de abajo, después descargue la App para averiguar más sobre las características convenientes.



Notas

- Si la aplicación "Sony | Music Center" no responde debidamente, termine la conexión BLUETOOTH (página 25), después realice la conexión BLUETOOTH otra vez de forma que la conexión BLUETOOTH funcione normalmente.
- Lo que usted puede controlar con "Sony | Music Center" varía dependiendo del dispositivo conectado.
- La especificación y el diseño de la aplicación puede cambiar sin previo aviso.

Ajuste de sonido

Ajuste del sonido

Para	Haga esto
Ajustar el volumen	Pulse VOL +/-.
Generar un sonido más dinámico	Pulse MEGA BASS repetidamente hasta que aparezca "BASS ON" en el visualizador.
Ajustar el efecto sonoro	Pulse EQ repetidamente hasta que se visualice el efecto sonoro deseado.

Creación de un ambiente de fiesta (DJ EFFECT)

DJ EFFECT no se puede utilizar mientras hay un micrófono conectado a la unidad. Si hay un micrófono conectado, retírelo antes de utilizar DJ EFFECT.

Utilice los botones de la unidad para realizar esta operación.

1 Pulse el botón siguiente para seleccionar el tipo de efecto.

- **FLANGER:** Crea un efecto oscilante profundo que es similar al rugido de un avión a reacción.
- **ISOLATOR:** Aísla una banda de frecuencia específica ajustando las otras bandas de frecuencia. Esto es útil cuando usted quiere resaltar las voces.

2 Gire la perilla VOLUME/DJ CONTROL para ajustar el nivel de efecto.

Para desactivar el efecto

Pulse DJ OFF.

Notas

- El DJ EFFECT se desactiva automáticamente cuando:
 - se apaga el sistema.
 - se activa o desactiva la función Fiesta en Cadena.
 - conecte un micrófono a la toma MIC 1 o MIC 2 de la unidad.
- El DJ EFFECT no afecta a los archivos de audio transferidos. Los archivos de audio transferidos se generarán sin el DJ EFFECT aunque usted lo haya activado.
- No se puede utilizar VOLUME/DJ CONTROL en la unidad para ajustar el volumen cuando el DJ EFFECT está activado. Pulse VOL +/- en el mando a distancia para ajustar el volumen.

Utilización de la función Fiesta en Cadena

Puede conectar múltiples sistemas de audio en cadena para crear un ambiente de fiesta más interesante y para producir una salida de sonido más alta.

Un sistema activado en la cadena será el "Anfitrión de la Fiesta" y compartirá la música. Los otros sistemas se vuelven "Invitados a la Fiesta" y reproducen la misma música que la que está siendo reproducida por el "Anfitrión de la Fiesta".

Configuración de la Fiesta en Cadena

Configure una Fiesta en Cadena conectando todos los sistemas utilizando cables de audio (no suministrados).

Antes de conectar los cables, asegúrese de desconectar el cable de alimentación de ca.

A Si todos los sistemas están equipados con la función Fiesta en Cadena

Por ejemplo: Cuando conecte utilizando este sistema como primer sistema

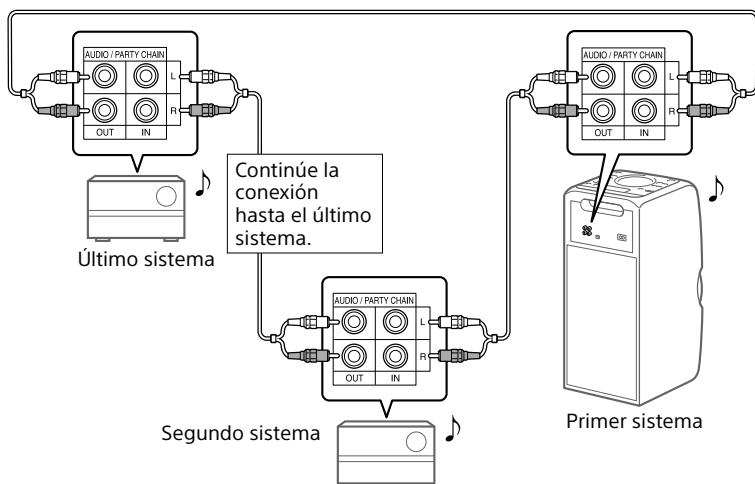

- El último sistema tiene que estar conectado al primer sistema.
- Cualquier sistema puede convertirse en Anfitrión de la Fiesta.
- Puede cambiar el Anfitrión de la Fiesta a otro sistema en la cadena. Para ver detalles, consulte "Para seleccionar un nuevo Anfitrión de la Fiesta" (página 32).
- Asegúrese de que está seleccionada una función distinta de la función de entrada de audio. Cuando está seleccionada la función de entrada de audio, la función Fiesta en Cadena no se puede activar.

B Si uno de los sistemas no está equipado con la función Fiesta en Cadena

Por ejemplo: Cuando conecte utilizando este sistema como primer sistema

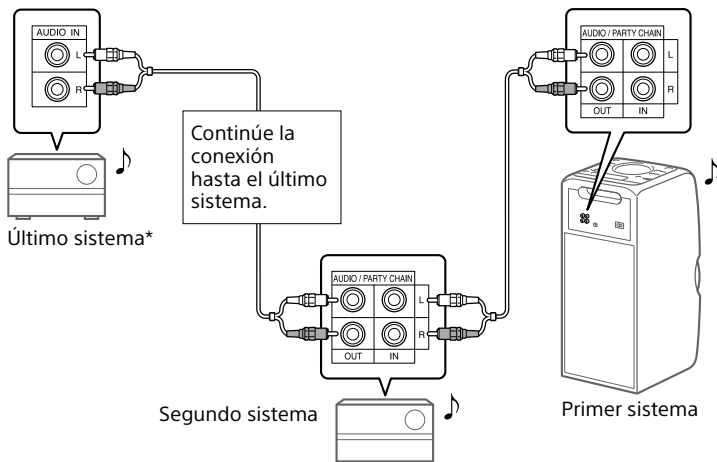

* Conecte el sistema que no está equipado con la función Fiesta en Cadena como último sistema. Asegúrese de seleccionar la función de entrada de audio en este último sistema.

- El último sistema no se conecta al primer sistema.
- Usted debe seleccionar el primer sistema como Anfitrión de la Fiesta para que todos los sistemas estén reproduciendo la misma cuando se active la función Fiesta en Cadena.

Para disfrutar de la Fiesta en Cadena

1 Enchufe el cable de alimentación de ca y encienda todos los sistemas.

2 Ajuste el volumen en cada sistema.

3 Active la función Fiesta en Cadena del sistema que se va a utilizar como el Anfitrión de la Fiesta.

Por ejemplo: Cuando se utilice este sistema como el Anfitrión de la Fiesta

① Pulse FUNCTION repetidamente para seleccionar la función que quiere.

Cuando conecte utilizando **A** (página 30), no seleccione la función de entrada de audio. Si selecciona esta función, la función Fiesta en Cadena no se puede activar.

② Inicie la reproducción, después mantenga pulsado MEGA BASS en la unidad hasta que aparezca "PARTY CHAIN HOST" en el visualizador.

El Anfitrión de la Fiesta comienza la Fiesta en Cadena, y los otros sistemas se vuelven Invitados a la Fiesta automáticamente. Todos los sistemas reproducen la misma música que la que está siendo reproducida por el Anfitrión de la Fiesta.

Notas

- Dependiendo de la unidad total de sistemas que haya conectado, es posible que los Invitados a la Fiesta lleven algún tiempo en comenzar a reproducir la música.
- El cambio del nivel de volumen y el efecto sonoro en el Anfitrión de la Fiesta no afectará a la salida de los Invitados a la Fiesta.
- Cuando utilice el micrófono en el Anfitrión de la Fiesta, el sonido no saldrá por los Invitados a la Fiesta.

- Cuando uno de los sistemas en la cadena esté realizando transferencia USB, espere a que el sistema la complete o detenga la transferencia antes de activar la función Fiesta en Cadena.
- Para la operación detallada de otros sistemas, consulte el manual de instrucciones de los sistemas.

Para seleccionar un nuevo Anfitrión de la Fiesta

Repita el paso 3 de "Para disfrutar de la Fiesta en Cadena" en el sistema que se va a utilizar como nuevo Anfitrión de la Fiesta. El actual Anfitrión de la Fiesta se vuelve Invitado a la Fiesta automáticamente. Todos los sistemas reproducen la misma música que la está siendo reproducida por el nuevo Anfitrión de la Fiesta.

Notas

- Puede seleccionar otro sistema como nuevo Anfitrión de la Fiesta solamente después de que la función Fiesta en Cadena de todos los sistemas en la cadena haya sido activada.
- Si el sistema seleccionado no se vuelve nuevo Anfitrión de la Fiesta después de unos pocos segundos, repita el paso 3 de "Para disfrutar de la Fiesta en Cadena".

Para desactivar la Fiesta en Cadena

Cuando esté utilizando este sistema como Anfitrión de la Fiesta, mantenga pulsado MEGA BASS en la unidad. Cuando esté utilizando otro sistema como Anfitrión de la Fiesta, pulse PARTY CHAIN en el Anfitrión de la Fiesta.

Nota

Si la función Fiesta en Cadena no se desactiva después de unos pocos segundos, realice la operación de arriba en el Anfitrión de la Fiesta otra vez.

Cantar con acompañamiento: Karaoke

Preparación para karaoke

- 1 Gire MIC LEVEL en la unidad hasta MIN para reducir el nivel de volumen del micrófono.**

Rango del volumen del micrófono

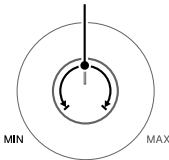

- 2 Conecte un micrófono opcional a la toma MIC 1 o MIC 2 de la unidad.**
Conecte otro micrófono opcional si quiere cantar a dúo.
- 3 Comience la reproducción de música y ajuste el volumen del micrófono. Pulse MIC ECHO repetidamente para ajustar el efecto de eco.**
- 4 Comience a cantar acompañado de la música.**

Notas

- El modo Karaoke se activa cuando se conecta el micrófono.
- Si ocurren aullidos:
 - Aleje el micrófono del sistema.
 - Cambie la dirección del micrófono.
 - Baje el nivel de volumen del micrófono.
 - Pulse VOL – para reducir el nivel de volumen o pulse MIC ECHO repetidamente para ajustar el nivel del eco.
- El sonido del micrófono no será transferido al dispositivo USB durante la transferencia USB.
- DJ EFFECT no se puede utilizar mientras hay un micrófono conectado a la unidad (página 29).

Utilización del atenuador vocal

Puede reducir el sonido de la voz de la fuente estéreo.

Pulse VOCAL FADER repetidamente hasta que aparezca "FADE ON" en el visualizador.

Para cancelar el efecto del atenuador de voz, pulse VOCAL FADER repetidamente hasta que aparezca "FADE OFF" en el visualizador.

Nota

Para utilizar el atenuador de vocal en la función CD o USB, active el modo Karaoke conectando el micrófono.

Cambio del tono (Control del tono)

Pulse KEY CONTROL #/b para hacer coincidir su gama vocal en modo Karaoke.

Para disfrutar de música con las luces de los altavoces encendidas

Pulse SPEAKER LIGHT.

Las luces de los altavoces se encienden.

Para desactivar las luces de los altavoces

Pulse SPEAKER LIGHT otra vez.

Nota

Si el brillo de la iluminación deslumbra, encienda las luces de la habitación o apague la iluminación.

Utilización de un equipo opcional

- 1** Conecte un equipo opcional a las tomas AUDIO IN L/R de la unidad utilizando un cable de audio (no suministrado).
- 2** Pulse FUNCTION repetidamente hasta que aparezca "AUDIO IN" en el visualizador.
- 3** Inicie la reproducción en el equipo conectado.
- 4** Ajuste el volumen.
Ajuste el volumen del equipo conectado primero. Si el nivel de volumen es todavía muy bajo, ajuste el nivel de volumen en el sistema utilizando VOL +/-.

Nota

Es posible que el sistema entre en el modo de en espera automáticamente si el nivel de volumen en el equipo conectado es muy bajo. En este caso, aumente el nivel de volumen del equipo. Para desactivar la función de en espera automática, consulte "Ajuste de la función de en espera automática" (página 35).

Cambio de la información en el visualizador

Puede ver información, como el número de la pista, nombre del archivo/carpeta, nombre del álbum y nombre del artista.

Pulse DISPLAY repetidamente cuando el sistema está encendido.

Notas sobre la información en el visualizador

- Los caracteres que no pueden visualizarse aparecen como "_".
- Lo siguiente no se visualiza;
 - Tiempo de reproducción total para un disco MP3 y un dispositivo USB.
 - Tiempo de reproducción restante para un archivo MP3/WMA.
- Lo siguiente no se visualiza correctamente;
 - Tiempo de reproducción transcurrido de un archivo MP3/WMA codificado utilizando una VBR (velocidad de bits variable).
 - Nombres de carpeta y archivo que no sigan el Nivel 1/Nivel 2 de ISO9660 en el formato de expansión.

Utilización del temporizador de dormir

El sistema se apaga automáticamente después del tiempo preajustado.

Pulse SLEEP repetidamente para seleccionar el tiempo deseado.

Para cancelar el temporizador de dormir, pulse SLEEP repetidamente para seleccionar "OFF".

Nota

Cuando abra y cierre la bandeja de discos, el tiempo restante antes de que el sistema se apague es posible que se extienda.

Observaciones

- Para comprobar el tiempo restante antes de que el sistema se apague, pulse SLEEP.
- Si selecciona "AUTO", el sistema se apagará automáticamente después de terminar la reproducción actual del disco o dispositivo USB, o dentro de 100 minutos.

Desactivación de los botones de la unidad (Bloqueo para niños)

Puede desactivar los botones de la unidad (excepto ) para evitar una operación indeseada, tal como una trastada de un niño.

Mantenga pulsados DJ OFF y en la unidad durante más de 3 segundos.

Aparece "LOCK ON" en el visualizador. Puede operar el sistema solamente utilizando los botones del mando a distancia.

Para desactivar la función de bloqueo para niños, mantenga pulsados DJ OFF y  en la unidad durante más de 3 segundos hasta que aparezca "LOCK OFF" en el visualizador.

Ajuste de la función de en espera automática

De forma predeterminada, este sistema está ajustado para que se apague automáticamente en unos 15 minutos cuando no se realiza ninguna operación o salida de señal de audio.

Para desactivar la función, mantenga pulsado mientras el sistema está encendido, hasta que aparezca "AUTO STANDBY OFF" en el visualizador.

Para activar la función, repita el procedimiento hasta que aparezca "AUTO STANDBY ON" en el visualizador.

Notas

- "STANDBY" parpadea en el visualizador antes de entrar en modo de en espera.
- La función de en espera automática no funciona en los casos siguientes:
 - Durante la función de sintonizador.
 - Cuando el temporizador de dormir está activado.

Información sobre dispositivos compatibles

Acerca de los dispositivos USB admitidos

- Este sistema admite dispositivos USB de clase Mass Storage (almacenamiento masivo) solamente.
- Este sistema admite dispositivos USB formateados con FAT solamente (excepto exFAT).
- Es posible que algunos dispositivos USB no funcionen con este sistema.

Acerca de la comunicación BLUETOOTH para los modelos iPhone e iPod

Hecho para

- iPhone 6
- iPhone 6 Plus
- iPhone 5s
- iPhone 5c
- iPhone 5
- iPhone 4s
- iPod touch (sexta generación)
- iPod touch (quinta generación)

Sitios web para ver dispositivos compatibles

Compruebe los sitios web de abajo para ver la información más reciente sobre dispositivos USB y BLUETOOTH compatibles.

Para clientes en EE.UU.:
<http://esupport.sony.com/>

Para clientes en Canadá
<http://esupport.sony.com/CA>

Para clientes en Europa:
<http://www.sony.eu/support>

Para clientes en Latinoamérica:
<http://esupport.sony.com/LA>

Para clientes en otros países/regiones:
<http://www.sony-asia.com/support>

Solución de problemas

Si ocurre un problema mientras está utilizando el sistema, siga los pasos descritos abajo antes de consultar con el distribuidor Sony más cercano. Si aparece un mensaje de error, asegúrese de anotar el contenido a modo de referencia.

- 1 Compruebe para ver si el problema está listado en esta sección de "Solución de problemas".**
- 2 Visite los sitios web de atención al cliente siguientes.**

Para clientes en EE.UU.
<http://esupport.sony.com/>

Para clientes en Canadá
<http://esupport.sony.com/CA>

Para clientes en Europa:
<http://www.sony.eu/support>

Para clientes en Latinoamérica:
<http://esupport.sony.com/LA>

Para clientes en otros países/regiones:
<http://www.sony-asia.com/support>

En estos sitios web encontrará la información de soporte más reciente y las preguntas más frecuentes.

Tenga en cuenta que si el personal de servicio cambia alguna pieza durante la reparación, podrán retener esas piezas.

Si aparece "PROTECT" en el visualizador

Desenchufe inmediatamente el cable de alimentación de ca, y compruebe los elementos siguientes después de que desaparezca "PROTECT".

- ¿Hay algo bloqueando los orificios de ventilación del sistema?
- ¿Está cortocircuitado el puerto USB?

Una vez que haya comprobado estos elementos de arriba y no haya encontrado problemas, vuelva a conectar el cable de alimentación de ca, y encienda el sistema. Si el problema persiste, póngase en contacto con el distribuidor Sony más cercano.

Generalidades

El sistema no se enciende.

- Compruebe que el cable de alimentación de ca está conectado firmemente.

El sistema no se puede apagar aunque se pulsa .

- Es posible que haya ajustado el modo de visualización al modo de demostración involuntariamente. Presione SPEAKER LIGHT repetidamente para seleccionar el modo de en espera (página 14).

El sistema ha entrado en modo de en espera.

- Esto no es un mal funcionamiento. El sistema entra en modo de en espera automáticamente en unos 15 minutos cuando no se realiza ninguna operación o no hay salida de señal de audio (página 35).

No hay sonido.

- Ajuste el volumen.
- Compruebe la conexión del equipo opcional, si lo hay (página 12).
- Encienda el equipo conectado.
- Desconecte el cable de alimentación de ca, después reconecte el cable de alimentación de ca y encienda el sistema.

No hay sonido del micrófono.

- Ajuste el nivel de volumen del micrófono.
- Asegúrese de que el micrófono está conectado a la toma MIC 1 o MIC 2 de la unidad correctamente.
- Asegúrese de que el micrófono está encendido.

Hay mucho zumbido o ruido.

- Separe el sistema de las fuentes de ruido.
- Conecte el sistema a una toma de corriente de la pared diferente.
- Instale un filtro de ruido (disponible en el comercio) en el cable de alimentación de ca
- Apague el equipo eléctrico circundante.
- Es posible que se oiga el ruido generado por el ventilador de enfriamiento del sistema cuando el sistema está en modo de en espera o durante la reproducción. Esto no es un mal funcionamiento.

El mando a distancia no funciona.

- Retire los obstáculos que haya entre el mando a distancia y la unidad.
- Acerque más el mando a distancia al sistema.
- Apunte el mando a distancia hacia el sensor del sistema.
- Reemplace las pilas (R03/tamaño AAA).
- Aleje el sistema de la luz fluorescente.

Hay realimentación acústica.

- Reduzca el volumen.
- Aleje el micrófono del sistema o cambie la dirección del micrófono.

Excepto , no responde ningún botón de la unidad, y aparece "LOCK ON" en el visualizador.

- Ajuste la función de bloqueo para niños a desactivada (página 35).

"SEARCH", "READING" o "TUNING" aparece en el visualizador.

- Utilice este sistema después de que desaparezca este mensaje.

Reproductor de discos

La bandeja de disco no se abre y aparece "LOCKED" en el visualizador.

- Consulte con el distribuidor Sony o taller de servicio Sony autorizado más cercano.

No comienza la reproducción.

- Limpie el disco (página 42).
- Vuelva a cargar el disco.
- Cargue un disco que este sistema pueda reproducir (página 42).
- Retire el disco y limpie la humedad en el disco, después deje el sistema encendido durante unas pocas horas hasta que se evapore la humedad.

El sonido salta.

- Limpie el disco (página 42).
- Vuelva a cargar el disco.
- Mueva el sistema a un lugar sin vibración.

La reproducción no comienza desde la primera pista.

- Ajuste el modo de reproducción al modo de reproducción normal (página 15).
- Se ha seleccionado la reproducción con reanudación. Pulse ■ dos veces. Después, pulse ► para comenzar la reproducción.

El inicio de la reproducción demora más tiempo del normal.

- Los siguientes discos pueden aumentar el tiempo que lleva iniciar la reproducción;
 - Un disco grabado con una estructura de árbol complicada.
 - Un disco grabado en modo multisesión.
 - Un disco que no ha sido finalizado (un disco al que se pueden añadir datos).
 - Un disco que tiene muchas carpetas.

Dispositivo USB

El dispositivo USB no se puede cargar.

- Asegúrese de que el dispositivo USB está conectado firmemente.

El dispositivo USB no responde debidamente.

- Si conecta un dispositivo USB no admitido, podrán ocurrir los problemas siguientes. Consulte "Información sobre dispositivos compatibles" (página 36).
 - El dispositivo USB no es reconocido.
 - Los nombres de archivo o carpeta no se visualizan en este sistema.
 - No se puede reproducir.
 - El sonido salta.
 - Hay ruido.
 - Sale un sonido distorsionado.

No hay sonido.

- El dispositivo USB no está conectado correctamente. Apague el sistema y vuelva a conectar el dispositivo USB, después encienda el sistema y compruebe si aparece "USB" en el visualizador.

Hay ruido, el sonido salta, o se distorsiona.

- Está utilizando un dispositivo USB no compatible. Consulte "Información sobre dispositivos compatibles" (página 36).
- Apague el sistema y vuelva a conectar el dispositivo USB, después encienda el sistema.
- Los propios datos de música contienen ruido, o el sonido está distorsionado. Puede haber entrado ruido durante el proceso de transferencia. Borre el archivo, e intente la transferencia otra vez.
- La velocidad en bits utilizada cuando se codificó un archivo de audio fue baja. Envíe un archivo de audio con velocidades en bits más altas al dispositivo USB.

Se visualiza "SEARCH" durante largo tiempo, o lleva mucho tiempo comenzar la reproducción.

- El proceso de lectura podrá llevar largo tiempo en los casos siguientes.
 - Hay muchas carpetas o archivos en el dispositivo USB.
 - La estructura de archivos es muy compleja.
 - La capacidad de memoria es excesiva.
 - La memoria interna está fragmentada.

“OVER CURRENT” aparece en el visualizador

- Se ha detectado un problema con el nivel de corriente eléctrica procedente del puerto Ψ (USB). Apague el sistema y retire el dispositivo USB del puerto Ψ (USB). Asegúrese de que no hay problema con el dispositivo USB. Si persiste este patrón de visualización, póngase en contacto con el distribuidor Sony más cercano.

Visualización errónea

- Los caracteres que no pueden visualizarse aparecen como “_”.

El dispositivo USB no es reconocido.

- Apague el sistema y vuelva a conectar el dispositivo USB, después encienda el sistema.
- Está utilizando un dispositivo USB no compatible. Consulte “Información sobre dispositivos compatibles” (página 36).
- El dispositivo USB no está funcionando debidamente. Consulte el manual de instrucciones del dispositivo USB para ver cómo solucionar este problema.

La transferencia produce un error.

- Está utilizando un dispositivo USB no compatible. Consulte “Información sobre dispositivos compatibles” (página 36).
- El dispositivo USB no está formateado correctamente. Consulte el manual de instrucciones del dispositivo USB para ver cómo se formatea.
- Apague el sistema y retire el dispositivo USB. Si el dispositivo USB tiene interruptor de alimentación, apague el dispositivo USB y enciéndalo otra vez después de retirarlo del sistema. Después, realice la operación de transferencia otra vez.
- Si repite muchas veces las operaciones de transferencia y borrado, la estructura de archivos en el dispositivo USB se fragmentará. Consulte el manual de instrucciones del dispositivo USB para ver cómo solucionar este problema.

- El dispositivo USB o la alimentación fueron desconectados durante la transferencia. Borre el archivo transferido parcialmente, y realice la transferencia otra vez. Si esto no resuelve el problema, el dispositivo USB puede que esté estropeado. Consulte el manual de instrucciones del dispositivo USB para ver cómo solucionar este problema.

Los archivos de audio o carpetas del dispositivo USB no se pueden borrar.

- Compruebe si el dispositivo USB está protegido contra la escritura.
- El dispositivo USB o la alimentación fueron desconectados durante la operación de borrado. Elimine el archivo borrado parcialmente. Si esto no resuelve el problema, el dispositivo USB puede que esté estropeado. Consulte el manual de instrucciones del dispositivo USB para ver cómo solucionar este problema.

No comienza la reproducción.

- Apague el sistema y vuelva a conectar el dispositivo USB, después encienda el sistema.
- Está utilizando un dispositivo USB no compatible. Consulte “Información sobre dispositivos compatibles” (página 36).

La reproducción no comienza desde el primer archivo.

- Ajuste el modo de reproducción al modo de reproducción normal (página 21).
- Se ha seleccionado la reproducción con reanudación. Pulse \blacksquare dos veces. Después, pulse \blacktriangleright para comenzar la reproducción.

No se pueden reproducir archivos.

- Los dispositivos USB formateados con sistemas de archivo distintos de FAT16 o FAT32 no se admiten.*
 - Si utiliza un dispositivo USB particionado, solamente podrán reproducirse los archivos de la primera partición.
 - Los archivos que están codificados o protegidos con contraseñas no se pueden reproducir.
 - Los archivos con protección de derechos de autor DRM (Digital Rights Management (Gestión de derechos digitales)) no se pueden reproducir en este sistema.
- * Este sistema admite FAT16 y FAT32, pero es posible que algunos dispositivos de almacenamiento USB no admitan todos estos FAT. Para más detalles, consulte el manual de instrucciones de cada dispositivo de almacenamiento USB o póngase en contacto con el fabricante.

Sintonizador*

Hay mucho zumbido o ruido, o no se pueden recibir emisoras.

- Conecte la antena debidamente.
- Cambie la ubicación y orientación de la antena para obtener buena recepción.
- Mantenga la antena alejada del cable de alimentación de ca para evitar la captación de ruido.
- Apague el equipo eléctrico cercano.

* Es posible que la radio no se reciba dependiendo de las condiciones de las ondas de radio o el entorno de la vivienda en su área.

Dispositivo BLUETOOTH

No se puede hacer el emparejamiento.

- Acerque más el dispositivo BLUETOOTH al sistema.
- Es posible que el emparejamiento no se pueda realizar si hay presentes otros dispositivos BLUETOOTH alrededor del sistema. En este caso, apague los otros dispositivos BLUETOOTH.
- Asegúrese de introducir la clave de acceso correcta cuando seleccione el nombre del sistema (este sistema) en el dispositivo BLUETOOTH.

El dispositivo BLUETOOTH no puede detectar el sistema, o "BT OFF" aparece en el visualizador.

- Ajuste la señal BLUETOOTH a "BT ON" (página 27).

No se puede hacer la conexión.

- El dispositivo BLUETOOTH que intenta conectar no admite el perfil A2DP, y no puede ser conectado con el sistema.
- Habilite la función BLUETOOTH del dispositivo BLUETOOTH.
- Establezca una conexión desde el dispositivo BLUETOOTH.
- La información del registro de emparejamiento ha sido borrada. Realice la operación de emparejamiento otra vez.
- Borre la información del registro de emparejamiento del dispositivo BLUETOOTH restaurando el sistema a los ajustes predeterminados de fábrica (página 41) y realice la operación de emparejamiento otra vez (página 23).

El sonido salta o fluctúa, o se pierde la conexión.

- El sistema y el dispositivo BLUETOOTH están muy separados.
- Si hay obstáculos entre el sistema y su dispositivo BLUETOOTH, retire o evite los obstáculos.
- Si hay cerca equipo que genera radiación electromagnética, como una LAN inalámbrica, otro dispositivo BLUETOOTH, o un horno microondas, aléjelo.

El sonido de su dispositivo BLUETOOTH no se puede escuchar en este sistema.

- Aumente el volumen en su dispositivo BLUETOOTH primero, después ajuste el volumen utilizando VOL +/-.

Hay zumbido o ruido fuerte, o sonido distorsionado.

- Si hay obstáculos entre el sistema y su dispositivo BLUETOOTH, retire o evite los obstáculos.
- Si hay cerca equipo que genera radiación electromagnética, como una LAN inalámbrica, otro dispositivo BLUETOOTH, o un horno microondas, aléjelo.
- Baje el volumen del dispositivo BLUETOOTH conectado.

Fiesta en Cadena

La función Fiesta en Cadena no se puede activar.

- Compruebe las conexiones (página 30).
- Asegúrese de que los cables de audio están conectados correctamente.
- Seleccione una función distinta de la función de entrada de audio (página 32).



La función Fiesta en Cadena no funciona debidamente.

- Apague el sistema. Después, enciéndalo otra vez para activar la función Fiesta en Cadena.

Restauración del sistema

Si el sistema todavía no funciona debidamente, restáurelo a los ajustes predeterminados de fábrica.

1 Desconecte y vuelva a conectar el cable de alimentación de ca, y después encienda el sistema.

2 Mantenga pulsado  y  – en la unidad hasta que aparezca “RESET” en el visualizador.

Todos los ajustes configurados por el usuario, como emisoras de radio presintonizadas y la información del registro de emparejamiento, se restauran a los ajustes predeterminados en fábrica.

Mensajes

Es posible que aparezca o parpadee uno de los siguientes mensajes en el visualizador durante la operación.

DISC ERR

Ha cargado un disco que no se puede reproducir.

ERROR

No se puede transferir música a un dispositivo USB porque el dispositivo USB está protegido contra la escritura o la memoria del dispositivo USB está llena.

FULL

Ha intentado programar más de 64 pasos.

NO FILE

No hay archivos que se pueden reproducir en los discos CD-R/CD-RW ni en el dispositivo USB.

NO STEP

Han sido borrados todos los pasos programados.

NO USB

No hay conectado un dispositivo USB o hay conectado un dispositivo USB no compatible.

PARTY CHAIN GUEST

El sistema se ha vuelto Invitado a la Fiesta porque la función Fiesta en Cadena ha sido activada por un Anfitrión de la Fiesta.

PARTY CHAIN HOST

El sistema activó la función Fiesta en Cadena y se ha vuelto Anfitrión de la Fiesta.

PLS STOP

Ha intentado realizar una operación que solamente se puede realizar cuando la reproducción está parada.

Precauciones

Discos que PUEDE reproducir este sistema

- CD de audio
- CD-R/CD-RW (datos de audio/archivos MP3)

Discos que NO PUEDE reproducir este sistema

- CD-ROM
- CD-R/CD-RW aparte de los grabados en formato CD de música, conforme a ISO9660 Nivel 1/Nivel 2
- CD-R/CD-RW grabado en multisesión que no ha terminado mediante "cierre de la sesión"
- CD-R/CD-RW con mala calidad de grabación, CD-R/CD-RW que está rayado o sucio, o CD-R/CD-RW grabado con un dispositivo de grabación incompatible
- CD-R/CD-RW que ha sido finalizado incorrectamente
- Discos que contienen archivos distintos de los archivos MPEG1 Audio Layer-3 (MP3)
- Discos con forma irregular (por ejemplo, corazón, cuadrada, o estrella)
- Discos que tengan cinta adhesiva, papel, o pegatinas adheridos a ellos
- Discos alquilados o usados con sellos adheridos en los que el pegamento sobresale del sello
- Discos que tengan etiquetas que hayan sido impresas usando tinta que se siente pegajosa al tocarla

Notas sobre los discos

- Antes de reproducir, limpie el disco con un paño de limpieza desde el centro hacia el borde.
- No limpie los discos con disolventes tales como bencina, diluyente, ni con limpiadores o aerosoles antiestáticos previstos para discos LP de vinilo, disponibles en el comercio.
- No exponga los discos a la luz del sol directa ni a fuentes de calor tales como conductos de aire caliente, ni los deje en el interior de un automóvil aparcado a la luz del sol directa.

Seguridad

- Si no se va a utilizar durante un periodo de tiempo prolongado, desconecte completamente el cable de alimentación de ca de la toma de corriente de la pared. Cuando vaya a desenchufar la unidad, agarre siempre la clavija. No tire nunca del propio cable.
- Si cae dentro del sistema algún objeto sólido o líquido, desenchufe el sistema, y deje que personal cualificado lo compruebe antes de utilizarlo otra vez.
- El cable de alimentación de ca deberá ser cambiado solamente en un taller de servicio cualificado.

Instalación

- No ponga el sistema en posición inclinada ni en lugares que sean muy calientes, fríos, polvorientos, sucios, o húmedos o que carezcan de una ventilación adecuada, o que estén expuestos a vibración, luz del sol directa o a una luz intensa.
- Tenga cuidado cuando ponga el sistema sobre superficies que hayan sido tratadas especialmente (por ejemplo, cera, aceite, lustre) porque podrán producirse manchas o decoloración en la superficie.
- Si traslada el sistema directamente de un lugar frío a uno cálido, o si lo pone en una habitación muy húmeda, la humedad podrá condensarse en la lente del interior del sistema, y ocasionar un mal funcionamiento del sistema. En esta situación, extraiga el disco y deje el sistema encendido durante una hora aproximadamente hasta que se evapore la humedad.

Acumulación de calor

- La acumulación de calor en el sistema durante el funcionamiento es normal y no es causa de alarma.
- No toque el gabinete porque si la unidad ha estado siendo utilizada continuamente a alto volumen el gabinete podrá haberse calentado.
- No obstruya los orificios de ventilación.

Sistema de altavoces

El sistema de altavoces incorporado no está blindado magnéticamente, y la imagen de un televisor cercano podrá distorsionarse magnéticamente. En esta situación, apague el televisor, espere 15 a 30 minutos, y después vuelva a encenderlo.

Si no se nota mejora, aleje el sistema del televisor.

Limpieza del gabinete

Limpie el sistema con un paño suave ligeramente humedecido con una solución de detergente suave. No utilice ningún tipo de estropajos abrasivos, polvo desengrasador ni disolventes, tales como diluyente, bencina o alcohol.

Acerca de la comunicación BLUETOOTH

- Los dispositivos BLUETOOTH deberán ser utilizados dentro de aproximadamente 10 metros (33 pies) (distancia sin obstrucciones) el uno del otro. La distancia de comunicación efectiva podrá acortarse en las condiciones siguientes.
 - Cuando una persona, objeto metálico, pared u otra obstrucción esté entre los dispositivos con conexión BLUETOOTH
 - Lugares donde hay instalada una LAN inalámbrica
 - Alrededor de hornos microondas que estén siendo utilizados
 - Lugares donde se generen otras ondas electromagnéticas
- Los dispositivos BLUETOOTH y equipos de LAN inalámbrica (IEEE 802.11b/g) utilizan la misma banda de frecuencia (2,4 GHz). Cuando utilice su dispositivo BLUETOOTH cerca de un dispositivo con funcionalidad LAN inalámbrica, es posible que se produzcan interferencias electromagnéticas. Esto puede resultar en velocidades de transferencia de datos más bajas, ruido, o la imposibilidad de conectar. Si ocurre esto, intente los remedios siguientes:
 - Utilice este sistema a una distancia de al menos 10 m (33 pies) del equipo de LAN inalámbrica.
 - Desconecte la alimentación del equipo de LAN inalámbrica cuando esté utilizando su dispositivo BLUETOOTH dentro de 10 metros (33 pies).
 - Utilice este sistema y el dispositivo BLUETOOTH lo más cerca posible el uno del otro.
- Las ondas de radio emitidas por este sistema pueden interferir con la operación de algunos dispositivos médicos. Como esta interferencia puede resultar en un mal funcionamiento, desconecte siempre la alimentación de este sistema y del dispositivo BLUETOOTH en los lugares siguientes:
 - En hospitales, en trenes, en aviones, en gasolineras, y en cualquier lugar donde puedan haber presentes gases inflamables
 - Cerca de puertas automáticas o alarmas de incendios

- Este sistema admite funciones de seguridad que cumplen con las especificaciones BLUETOOTH para garantizar la seguridad en las conexiones durante la comunicación utilizando tecnología BLUETOOTH. Sin embargo, esta seguridad podrá ser insuficiente dependiendo del contenido de los ajustes y de otros factores, por lo que siempre deberá tener cuidado cuando realice comunicación utilizando tecnología BLUETOOTH.
- Sony no se hace responsable de ninguna forma de daños u otras pérdidas que puedan resultar por fugas de información durante la comunicación utilizando tecnología BLUETOOTH.
- La comunicación BLUETOOTH no está necesariamente garantizada con todos los dispositivos BLUETOOTH que tengan el mismo perfil que este sistema.
- Los dispositivos BLUETOOTH conectados con este sistema deben cumplir con la especificación BLUETOOTH prescrita por Bluetooth SIG, Inc., y deben estar certificados para cumplir. Sin embargo, aun cuando un dispositivo cumpla con la especificación BLUETOOTH, podrá haber casos donde las características o especificaciones del dispositivo BLUETOOTH hagan que sea imposible conectar, o que resulte en diferentes métodos de control, visualización u operación.
- Es posible que se produzca ruido o que se corte el audio dependiendo del dispositivo BLUETOOTH conectado con este sistema, el entorno de las comunicaciones, o las condiciones circundantes.

Especificaciones

ESPECIFICACIONES DE LA POTENCIA DE AUDIO

POTENCIA DE SALIDA Y DISTORSIÓN ARMÓNICA TOTAL:

(El modelo para Estados Unidos de América solamente)

Canal izquierdo/derecho:

Con cargas de 3 ohm ambos canales inducidos de 120 – 10 000 Hz potencia eficaz RMS mínima de 30 W nominales por canal, con no más del 0,7% de distorsión armónica total desde 250 mW a la salida nominal.

Sección de altavoces

Sistema de altavoces:

Agudos + Graves

Agudos Izq./Der.:

50 mm (2 pulg.), tipo cónico

Graves:

200 mm (7 7/8 pulg.), tipo cónico

Entradas

AUDIO/PARTY CHAIN IN L/R:

Tensión 2 V impedancia 10 kilohm

MIC 1, MIC 2:

Sensibilidad 1 mV impedancia 10 kilohm

Salidas

AUDIO/PARTY CHAIN OUT L/R:

Tensión 2 V impedancia 600 ohm

Sección del reproductor de discos

Sistema:

Sistema de discos compactos y audio digital

Propiedades del diodo láser

Duración de la emisión: Continua

Salida láser*: Menos de 44,6 μ W

* Esta salida es el valor medido a una distancia de 200 mm de la superficie de la lente del objetivo del bloque del captador óptico con una apertura de 7 mm

Sección USB

Puerto Ψ (USB):

Tipo A, corriente máxima de 1 A

Formatos de audio admitidos (discos MP3 y dispositivos USB solamente)

Velocidades de bits compatibles:

MP3 (MPEG1 Audio Layer-3):

32 kbps – 320 kbps, VBR

WMA*: 32 kbps – 192 kbps, VBR

Frecuencias de muestreo:

MP3 (MPEG1 Audio Layer-3):

32/44,1/48 kHz

WMA*: 44,1 kHz

* Dispositivos USB solamente

Sección del sintonizador

FM estéreo

Sintonizador superheterodino FM

Antena:

Antena de cable de FM

Sección del sintonizador de FM:

Gama de sintonía:

Modelo para Norteamérica:

87,5 MHz – 108,0 MHz (pasos de 100 kHz)

Otros modelos: 87,5 MHz –

108,0 MHz (pasos de 50 kHz)

Sección BLUETOOTH

Sistema de comunicación:

BLUETOOTH estándar versión 3.0

Salida:

BLUETOOTH Clase 2 potencia estándar

Potencia de salida máxima:

< 3,7 dBm

Cobertura de comunicación máxima:

Línea de visión aprox. 10 m (33 pies)¹⁾

Banda de frecuencia:

Banda de 2,4 GHz (2,4000 GHz – 2,4835 GHz)

Método de modulación:

FHSS (Freq Hopping Spread Spectrum) (Espectro ensanchado por salto de frecuencia)

Perfiles BLUETOOTH compatibles²⁾:

A2DP (Advanced Audio Distribution Profile) (Perfil de distribución de audio avanzada)

AVRCP (Audio Video Remote Control Profile) (Perfil de control remoto de audio/vídeo)

SPP (Serial Port Profile) (Perfil puerto serie)

Códecs admitidos:

SBC (Sub Band Codec) (Código de subbanda)

AAC (Advanced Audio Coding) (Codificación de audio avanzada)

LDAC

¹⁾ La cobertura real variará dependiendo de factores como obstáculos entre dispositivos, campos magnéticos alrededor de un horno microondas, electricidad estática, sensibilidad de recepción, rendimiento de la antena, sistema operativo, aplicación de software, etc.

²⁾ Los perfiles estándar BLUETOOTH indican la finalidad de la comunicación BLUETOOTH entre dispositivos.

Sección de NFC

Frecuencia de funcionamiento:

13,56 MHz

Generalidades

Requisitos de alimentación:

Modelo para Norteamérica: ca 120 V 60 Hz

Otros modelos: ca 120 V – 240 V 50/60 Hz

Consumo de potencia:

45 W

Consumo de alimentación en espera (en el modo de en espera):

0,5 W

Dimensiones (AN/AL/PR) (Aprox.):

290 mm × 600 mm × 265 mm

(11 1/2 pulg. × 23 5/8 pulg. ×

10 1/2 pulg.)

Peso (Aprox.):

10 kg (22 lb 1 oz)

Cantidad del sistema:

1 pieza

Accesorios suministrados:

Mando a distancia (1)

Pilas R03 (tamaño AAA) (2)

Antena de FM de cable (1)

Cable de alimentación de ca (1)

Adaptador de clavija de ca* (1)

(suministrado solamente para ciertas áreas)

* Adaptador de enchufe no apto para Chile, Paraguay y Uruguay. Por favor utilice este adaptador de enchufe en los países donde es requerido.

El diseño y las especificaciones están sujetos a cambios sin previo aviso.

Aviso sobre licencia y marcas comerciales

- Tecnología de codificación de audio MPEG Layer-3 y patentes bajo licencia de Fraunhofer IIS y Thomson.
- Windows Media es una marca comercial registrada o bien una marca comercial de Microsoft Corporation en los Estados Unidos y/u otros países.
- Este producto está protegido por determinados derechos de propiedad intelectual de Microsoft Corporation. El uso o distribución de esta tecnología fuera del presente producto sólo se permite con licencia de Microsoft o de una filial autorizada de Microsoft.
- La marca de la palabra BLUETOOTH® y logotipos son marcas comerciales registradas propiedad de Bluetooth SIG, Inc. y cualquier utilización de tales marcas por Sony Corporation está hecha bajo licencia. Otras marcas comerciales y nombres de marca son de sus propietarios respectivos.
- N Mark es una marca comercial o una marca comercial registrada de NFC Forum, Inc. en los Estados Unidos y en otros países.
- Android™ es una marca comercial de Google Inc.
- Google Play™ es una marca comercial de Google Inc.
- LDAC™ y el logotipo de LDAC son marcas comerciales de Sony Corporation.
- Apple, el logotipo de Apple, iPhone, y iPod touch son marcas comerciales de Apple Inc., registradas en los EE. UU. y en otros países. App Store es una marca de servicio de Apple Inc.
- El uso de la insignia Made for Apple significa que un accesorio ha sido diseñado para conectarse específicamente al producto o a los productos Apple identificados en la insignia, y ha sido certificado por el fabricante de que cumple las normas de rendimiento de Apple. Apple no se hace responsable por el funcionamiento de este dispositivo o su cumplimiento con normas de seguridad y regulatorias. Tenga en cuenta que el uso de este accesorio con el iPod o el iPhone puede afectar al rendimiento inalámbrico.
- Todas las demás marcas comerciales son marcas comerciales de sus respectivos propietarios. En este manual, no se especifican los símbolos ™ y ®.

Glosario

A

- **A2DP:** Perfil de distribución de audio avanzado
- **AAC:** Codificación de audio avanzada
- **AUDIO IN:** Entrada de audio
- **AUDIO OUT:** Salida de audio
- **AUTO:** Automático
- **AUTO STANDBY OFF:** Espera automática desactivada
- **AUTO STANDBY ON:** Espera automática activada
- **AVRCP:** Perfil de control remoto de audio y vídeo

B

- **BACK:** Atrás
- **BASS ON:** Graves activado
- **BLUETOOTH:** BLUETOOTH
- **BT AUDIO:** BLUETOOTH audio
- **BT OFF:** BLUETOOTH desactivado
- **BT ON:** BLUETOOTH activado
- **BT:CODEC:** BLUETOOTH:Códec
- **BT:STBY:** BLUETOOTH:En espera

C

- **CD:** Disco compacto
- **CD SYNC:** Grabación sincronizada de CD
- **CD-DA:** Formato de disco compacto de audio digital
- **CD-R:** Formato de disco compacto grabable
- **CD-ROM:** Formato de disco compacto de memoria de sólo lectura
- **CD-RW:** Formato de disco compacto regrabable
- **CD-TEXT:** Formato de disco compacto de texto
- **CLEAR:** Eliminar
- **COMPLETE:** Completo

D

- **DISCONNECT:** Desconectar
- **DISPLAY:** Visualización
- **DJ CONTROL:** Control DJ
- **DJ EFFECT:** Efecto DJ
- **DJ OFF:** DJ desactivado
- **DRM:** Gestión de derechos digitales
- **DSD:** Streaming digital directo
- **DualDisc:** Disco de dos caras
- **DVD:** Videodisco digital

E

- **EQ:** Ecuadorador
- **ERASE:** Borrar

F

- **FADE OFF:** Atenuador desactivado
- **FADE ON:** Atenuador activado
- **FAT:** Tabla de asignación de archivos
- **FILE:** Archivo
- **FLANGER:** Crear un sonido muy metalizado
- **FLDR:** Carpeta
- **FLDRSHUF:** Carpeta aleatoria
- **FM:** Frecuencia modulada
- **FM MODE:** Modo FM
- **FOLDER:** Carpeta
- **FUNCTION:** Función

I

- **IC:** Circuito integrado
- **IEEE:** Instituto de ingenieros eléctricos y electrónicos
- **ISO:** Organización internacional para la estandarización
- **ISOLATOR:** Efecto de aislamiento de sonido

K

- **KEY CONTROL:** Control del tono

L

- **L/R:** Izquierdo/derecho
- **LAN:** Red de área local
- **Layer:** Capa
- **LDAC:** LDAC
- **LOCK OFF:** Desbloqueado
- **LOCK ON:** Bloqueado
- **LOCKED:** Bloqueado
- **LP:** Larga Duración

M

- **MANUAL:** Manual
- **MEGA BASS:** Sistema que aumenta los sonidos bajos
- **MIC:** Micrófono
- **MIC ECHO:** Eco del micrófono
- **MIC LEVEL:** Nivel del micrófono
- **MIN:** Mínimo
- **MONO:** Monoaural
- **MP3:** Capa de audio 3
- **MPEG:** Grupo de expertos en imágenes animadas
- **MPEG1:** Grupo de expertos en imágenes animadas1
- **MUSIC:** Música

N

- **NFC:** Comunicación de campo cercano

O

- **OFF:** Apagado
- **ON:** Encendido
- **OPTIONS:** Opciones
- **OS:** Sistema operativo
- **OVER CURRENT:** Sobrecorriente

P

- **PAIRING:** Emparejamiento
- **PARTY CHAIN:** Fiesta en cadena
- **PARTY CHAIN HOST:** Anfitrión de fiesta en cadena
- **PARTY CHAIN IN:** Entrada de fiesta en cadena
- **PARTY CHAIN OUT:** Salida de fiesta en cadena
- **PLAY MODE:** Modo de reproducción
- **PRESET:** Presintonía
- **PROGRAM:** Programa
- **PROTECT:** Proteger

R

- **RDS:** Sistema de Datos por Radio
- **READING:** Leyendo
- **READY:** Listo
- **REC TO USB:** Grabar a USB
- **REC1:** Grabar1
- **REP ALL:** Repetir todo
- **REP FLDR:** Repetir carpeta
- **REP ONE:** Repetir uno
- **REPEAT:** Repetir
- **RESET:** Restaurar
- **RMS:** Raíz Media Cuadrática
- **ROOT:** Raíz

S

- **SBC:** Códec de subbanda
- **SEARCH:** Buscar
- **SHUF:** Reproducción aleatoria
- **SLEEP:** Temporizador para desconexión
- **SMARTPHONE:** Teléfono inteligente
- **SPEAKER LIGHT:** Luces de altavoces
- **STANDBY:** En espera

T

- **TUNER MEMORY:** Memoria del sintonizador
- **TUNING:** Sintonización
- **TUNING MODE:** Modo de sintonización
- **TV:** Televisión

U

- **USB:** Puerto Serial Universal
- **USB REC:** Grabar a USB

V

- **VBR:** Velocidad de bits variable
- **VOCAL FADER:** Atenuador vocal
- **VOL:** Volumen
- **VOLUME:** Volumen

W

- **WMA:** Windows Media Audio

WARNUNG

Um die Brandgefahr zu reduzieren, decken Sie die Ventilationsöffnung des Gerätes nicht mit Zeitungen, Tischdecken, Vorhängen usw. ab. Setzen Sie das Gerät keinen offenen Flammen (z. B. brennende Kerzen) aus.

Um die Brand- oder Stromschlaggefahr zu reduzieren, setzen Sie dieses Gerät keinem Tropf- oder Spritzwasser aus, und stellen Sie keine mit Flüssigkeiten gefüllten Gegenstände, wie z. B. Vasen, auf das Gerät.

Da der Netzstecker verwendet wird, um das Gerät vom Stromnetz zu trennen, schließen Sie das Gerät an eine leicht zugängliche Netzsteckdose an. Falls Sie eine Unregelmäßigkeit im Gerät feststellen, ziehen Sie den Netzstecker sofort von der Netzsteckdose ab.

Stellen Sie das Gerät nicht in einem engen Raum, wie z. B. einem Bücherregal oder Einbauschränk auf.

Batterien oder Geräte mit eingesetzten Batterien dürfen keiner übermäßigen Wärme, z. B. durch Sonnenbestrahlung und Feuer, ausgesetzt werden.

Das Gerät ist auch im ausgeschalteten Zustand nicht vollständig vom Stromnetz getrennt, solange der Netzstecker noch an der Netzsteckdose angeschlossen ist.

Nur für Inneneinsatz.

VORSICHT

Die Verwendung von optischen Instrumenten mit diesem Produkt erhöht die Gefahr für die Augen.

Für Kunden in Europa

CLASS 1 LASER PRODUCT
LASER KLASSE 1
LUOKAN 1 LASERLAITE
KLASS 1 LASERAPPARAT

Bei diesem Gerät handelt es sich um ein Laser- Produkt der Klasse 1. Dieser Markierungsschild befindet sich außen an der Geräterückwand.

Entsorgung von gebrauchten Batterien und Akkus und gebrauchten elektrischen und elektronischen Geräten (anzuwenden in den Ländern der Europäischen Union und anderen europäischen Ländern mit einem separaten Sammelsystem für diese Produkte)



Das Symbol auf der Batterie/ dem Akku, dem Produkt oder der Verpackung weist darauf hin, dass das Produkt oder die Batterie/der Akku nicht als normaler

Haushaltsabfall zu behandeln sind. Ein zusätzliches chemisches Symbol Pb (Blei) oder Hg (Quecksilber) unter der durchgestrichenen Mülltonne bedeutet, dass die Batterie/der Akku einen Anteil von mehr als 0,0005% Quecksilber oder 0,004% Blei enthält.

Durch Ihren Beitrag zum korrekten Entsorgen des Produktes und der Batterie schützen Sie die Umwelt und die Gesundheit Ihrer Mitmenschen. Umwelt und Gesundheit werden durch falsches Entsorgen gefährdet. Materialrecycling hilft, den Verbrauch von Rohstoffen zu verringern.

Bei Produkten, die auf Grund ihrer Sicherheit, der Funktionalität oder als Sicherung vor Datenverlust eine ständige Verbindung zur eingebauten Batterie benötigen, sollte die Batterie nur durch qualifiziertes Servicepersonal ausgetauscht werden.

Um sicherzustellen, dass das Produkt und die Batterie korrekt entsorgt werden, geben Sie das Produkt zwecks Entsorgung an einer Annahmestelle für das Recycling von elektrischen und elektronischen Geräten ab. Für alle anderen Batterien entnehmen Sie die Batterie bitte entsprechend dem Kapitel über die sichere Entfernung der Batterie. Geben Sie die Batterie an einer Annahmestelle für das Recycling von Batterien/Akkus ab.

Weitere Informationen über das Recycling dieses Produkts oder der Batterie erhalten Sie von Ihrer Gemeinde, den kommunalen Entsorgungsbetrieben oder dem Geschäft, in dem Sie das Produkt gekauft haben.

Hinweis für Lithiumbatterien: Bitte geben Sie nur entladene Batterien an den Sammelstellen ab. Wegen Kurzschlussgefahr überkleben Sie bitte die Pole der Batterie mit Klebestreifen. Sie erkennen Lithiumbatterien an den Abkürzungen Li oder CR.

Hinweis für Kunden: Die folgenden Informationen treffen nur für Geräte zu, die in Ländern verkauft werden, in denen EU-Direktiven gelten.

Dieses Produkt wurde von oder für Sony Corporation, 1-7-1 Konan Minato-ku Tokio, 108-0075 Japan hergestellt.

Bei Fragen zur Produktkonformität auf Grundlage der Gesetzgebung der Europäischen Union kontaktieren Sie bitte den Bevollmächtigten Sony Belgium, bijkantoor van Sony Europe Limited, Da Vincilaan 7-D1, 1935 Zaventem, Belgien. Für Kundendienst oder Garantieangelegenheiten wenden Sie sich bitte an die in den Kundendienst- oder Garantiedokumenten genannten Adressen.

Hiermit erklärt Sony Corporation, dass diese Funkanlage der Richtlinie 2014/53/EU entspricht.

Der vollständige Text der EU-Konformitätserklärung ist unter der folgenden Internetadresse verfügbar: <http://www.compliance.sony.de/>



Die Gültigkeit der CE-Markierung beschränkt sich auf Länder, in denen sie rechtlich durchgesetzt wird, hauptsächlich in Ländern des Europäischen Wirtschaftsraums (EWR).

Dieses Gerät wurde geprüft und erfüllt die Auflagen der EMV-Direktive für den Gebrauch von Verbindungskabeln, die kürzer als 3 m sind.

Hinweis zu DualDiscs

Eine DualDisc ist eine zweiseitig bespielte Disc, auf der DVD-Aufnahmen auf der einen und digitale Audiodaten auf der anderen Seite aufgezeichnet sind. Da jedoch die Audiomaterialseite nicht dem Compact Disc (CD)-Standard entspricht, kann einwandfreie Wiedergabe auf diesem Produkt nicht garantiert werden.

Musik-CDs mit Urheberrechtsschutzcodierung

Dieses Produkt ist auf die Wiedergabe von CDs ausgelegt, die dem Compact Disc-Standard (CD) entsprechen. Seit neuestem bringen einige Schallplattenfirmen Musik-CDs mit Kopierschutztechnologien auf den Markt. Beachten Sie bitte, dass einige dieser CDs nicht dem CD-Standard entsprechen und mit diesem Produkt möglicherweise nicht wiedergegeben werden können.

Dieses System ist für die folgenden Zwecke ausgelegt:

- Wiedergeben von Musikquellen auf Discs oder USB-Geräten
- Übertragen von Musik zu USB-Geräten
- Hören von Radiosendern
- Wiedergeben von Musikquellen auf BLUETOOTH-Geräten
- Genießen von geselligen Treffen mit der Funktion „Party Chain“

DE

Zur vorliegenden Anleitung

- Diese Anleitung beschreibt hauptsächlich mit der Fernbedienung ausgeführte Bedienungsvorgänge, doch die gleichen Bedienungsvorgänge können auch mit den Tasten am Gerät ausgeführt werden, welche die gleiche oder eine ähnliche Bezeichnung aufweisen.
- Manche Abbildungen werden als Konzeptzeichnungen präsentiert und können von den tatsächlichen Produkten abweichen.

Inhaltsverzeichnis

Zur vorliegenden Anleitung	3
Lage der Teile und Bedienelemente	6

Vorbereitungen

Sicherer Anschluss des Systems.....	10
Deaktivieren der Demonstration.....	11
Einlegen der Batterien.....	11
Tragen des Systems.....	11
Ändern des Anzeigemodus.....	12
Info zur Stromsparfunktion	12

Disc

Abspielen einer CD/MP3-Disc	13
-----------------------------------	----

Tuner

Hören von Radiosendungen	15
--------------------------------	----

USB-Gerät

Vor Gebrauch des USB-Gerätes.....	16
Übertragen von Musik von einer Disc	17
Wiedergabe einer Datei	18

BLUETOOTH

Info zur BLUETOOTH-Funktechnologie.....	20
Koppeln dieses Systems mit einem BLUETOOTH-Gerät.....	21
Hören von Musik auf einem BLUETOOTH-Gerät	22
One-Touch-BLUETOOTH-Verbindung durch NFC	22
Wiedergabe mit hochwertigem Sound-Codec (AAC/LDAC™)	23
Ein- oder Ausschalten des BLUETOOTH-Signals	24
Verwendung von „Sony Music Center“ über BLUETOOTH	25

Klangeinstellung

Einstellen des Klangs.....	26
Erzeugen einer Party-Atmosphäre (DJ EFFECT).....	26

Sonstige Operationen

Verwendung der Party Chain-Funktion	27
Mitsingen: Karaoke.....	30
Genießen von Musik bei eingeschalteter Lautsprecherbeleuchtung.....	30
Verwendung von optionalen Geräten	31
Umschalten der Informationen auf dem Display.....	31
Verwenden des Ausschalttimers	32
Deaktivieren der Tasten am Gerät (Kindersicherung)	32
Einstellen der automatischen Bereitschaftsfunktion	32

Zusatzinformationen

Informationen über kompatible Geräte.....	33
Störungsbehebung	33
Vorsichtsmaßnahmen	39
Technische Daten	41
Hinweis zu Lizenz und Markenzeichen	43

Lage der Teile und Bedienelemente

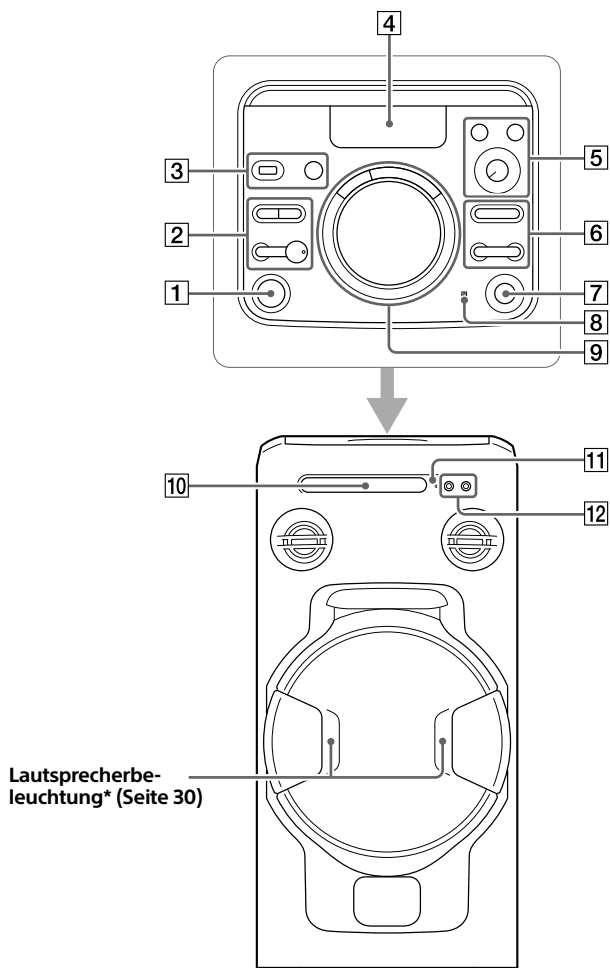

Sie können die Tasten außer  (Ein/Aus) am Gerät sperren, um versehentliche Betätigung zu verhindern (Seite 32).

Gerät



* Blicken Sie nicht direkt auf den lichtemittierenden Teil, wenn die Lautsprecherbeleuchtung eingeschaltet ist.

1 Taste  (Ein/Aus)
Drücken Sie diese Taste, um das System einzuschalten oder in den Bereitschaftsmodus zu versetzen.

2 Taste  (Wiedergabe)*
– Dient zum Starten der Wiedergabe.
– Wenn Sie diese Taste länger als 5 Sekunden gedrückt halten, wird die eingebaute Sound-Demonstration wiedergegeben. Drücken Sie  zum Stoppen der Demonstration.

Taste  (Stopp)
– Dient zum Stoppen der Wiedergabe. Durch zweimaliges Drücken kann die Wiedergabefortsetzung aufgehoben werden.
– Dient zum Stoppen der Übertragung während „Music Transfer“.
– Dient zum Stoppen der eingebauten Sound-Demonstration.

Taste BLUETOOTH – PAIRING
– Zur Wahl der BLUETOOTH-Funktion drücken.
– Zum Aktivieren von BLUETOOTH-Pairing in der BLUETOOTH-Funktion gedrückt halten.

BLUETOOTH-Anzeige (Seite 20)

Taste FUNCTION
Dient der Wahl einer Funktion.

3 Anschluss  (USB)
Dient dem Anschluss eines USB-Gerätes.

Taste MEGA BASS – PARTY CHAIN (Seite 26, 29)



4 Display

5 Taste VOCAL FADER (Seite 30)

Taste MIC ECHO (Seite 30)

Knopf MIC LEVEL (MIN/MAX) (Seite 30)

6 Taste  +/- (Ordner auswählen)
Dient der Wahl eines Ordners auf einer Datendisc oder einem USB-Gerät.

**Taste  /  /  (Rückwärtssprung/
Vorwärtssprung)**
Dient zum Auswählen eines Tracks oder einer Datei.

Taste TUNING+/- (Seite 15)

7 Taste  (Öffnen/Schließen)
Dient zum Öffnen oder Schließen der Disclade.

8  (N-Zeichen) (Seite 23)

9 Tasten DJ OFF, FLANGER, ISOLATOR (Seite 26)

VOLUME/DJ CONTROL-Knopf
– Drehen Sie diesen Regler zum Einstellen der Lautstärke. Dieser Knopf kann nicht zum Einstellen der Lautstärke verwendet werden, wenn DJ EFFECT gewählt wird.
– Drehen Sie diesen Knopf, um den FLANGER- und ISOLATOR-Effekt einzustellen (Seite 26).

10 Disclade

11 Fernbedienungssensor

12 Buchse MIC 1/2
Bis zu zwei Mikrofone können hier angeschlossen werden.

* Die Taste  am Gerät hat einen Tastpunkt. Benutzen Sie diesen Tastpunkt als Anhaltspunkt bei der Bedienung des Systems.

Fernbedienung

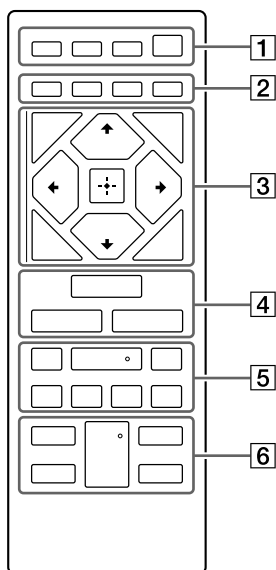

1 Taste SPEAKER LIGHT (Seite 30)

Taste DISPLAY

Dient zum Umschalten der im Display angezeigten Informationen.

Taste SLEEP (Seite 32)

Taste (Ein/Aus)

Drücken Sie diese Taste, um das System einzuschalten oder in den Bereitschaftsmodus zu versetzen.

2 Taste PLAY MODE (Seite 13, 19)

Taste REPEAT/FM MODE (Seite 13, 15, 19)

Taste CLEAR (Seite 15, 20)

Taste REC TO USB (Seite 17)

Dient der Übertragung von Musik von einer Disc zum angeschlossenen optionalen USB-Gerät.

3 Taste TUNING MODE (Seite 15)

Taste TUNER MEMORY (Seite 16)

Taste BACK

Drücken Sie diese Taste, um zur vorhergehenden Anzeige zurückzukehren.

Taste OPTIONS

Dient dem Aufrufen oder Beenden des Optionenmenüs.

Tasten ///

Drücken Sie diese Taste, um die Menüposten auszuwählen.

Tasten +/- (Ordner auswählen)

Dient der Wahl eines Ordners auf einer Datendisc oder einem USB-Gerät.

Taste

Dient der Eingabe/Bestätigung von Einstellungen.

4 Taste FUNCTION

Dient der Wahl einer Funktion.

Taste MEGA BASS (Seite 26)

Taste EQ (Seite 26)

- 5** Tasten ◀◀/▶▶ (Rückspulen/
Vorspulen) (Seite 13, 19)
Dient zum Aufsuchen eines Punkts
in einem Track oder einer Datei
während der Wiedergabe.

Tasten TUNING+/- (Seite 15)

Taste ▶ (Wiedergabe)*
Dient zum Starten der
Wiedergabe.

Tasten ◀◀/▶▶
**(Rückwärtssprung/
Vorwärtssprung)**
Dient zum Auswählen eines Tracks
oder einer Datei.

Tasten PRESET+/- (Seite 16)

Taste || (Pause)
Dient der Unterbrechung der
Wiedergabe. Zum Fortsetzen der
Wiedergabe drücken Sie ▶.

Taste ■ (Stopp)

- Dient zum Stoppen der
Wiedergabe. Durch
zweimaliges Drücken kann
die Wiedergabefortsetzung
aufgehoben werden.
- Dient zum Stoppen der
Übertragung während „Music
Transfer“.
- Dient zum Stoppen der
eingebauten Sound-
Demonstration.

- 6** Taste VOCAL FADER (Seite 30)

Taste MIC ECHO (Seite 30)

**Tasten KEY CONTROL #/b
(Seite 30)**

Taste VOL +/- *
Dient zum Einstellen der
Lautstärke.

* Die Tasten VOL + und ▶ an der
Fernbedienung haben einen Tastpunkt.
Benutzen Sie diesen Tastpunkt als
Anhaltspunkt bei der Bedienung des
Systems.

Sicherer Anschluss des Systems

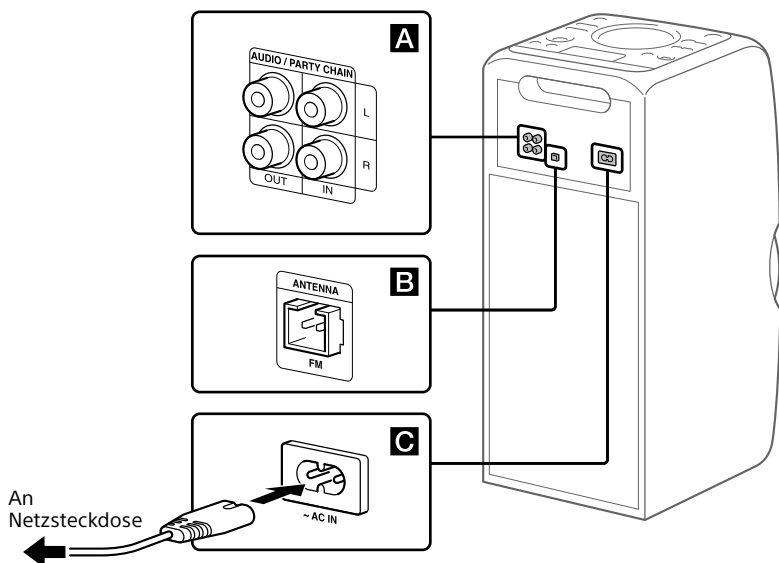

A Audio-Aus- und -Eingangsbuchsen

Verwenden Sie ein Audiokabel (nicht mitgeliefert), um beide Anschlüsse wie folgt vorzunehmen:

• Buchsen AUDIO/PARTY CHAIN OUT L/R

– Verbinden Sie diese Buchsen mit den Audio-Eingangsbuchsen eines optionalen Gerätes.

– Verbinden Sie die Buchsen mit einem anderen Audio-System, um in den Genuss der Party Chain-Funktion (Seite 27) zu kommen.

• Buchsen AUDIO/PARTY CHAIN IN L/R

– Verbinden Sie die Buchsen mit den Audio-Ausgangsbuchsen eines Fernsehgerätes oder eines Audio/Video-Gerätes. Die Tonausgabe erfolgt über dieses System.

– Verbinden Sie die Buchsen mit einem anderen Audio-System, um in den Genuss der Party Chain-Funktion (Seite 27) zu kommen.

B Antenne

Schließen Sie die FM-Wurfantenne (mitgeliefert) an.

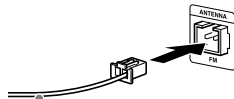

Spannen Sie die Antenne horizontal aus.

Tip

- Stellen Sie das System an einem Ort/in einer Position mit gutem Empfang auf.

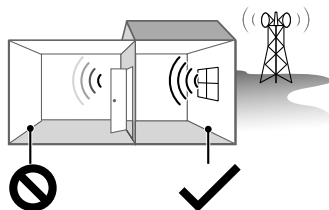

Bereiche mit schlechtem Empfang:
In größerer Entfernung von Fenstern usw.

Bereiche mit gutem Empfang:
In der Nähe von Fenstern usw.

- Vermeiden Sie die folgenden Ortstypen.

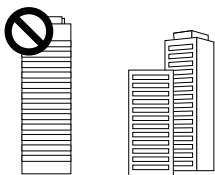

Zwischen Gebäuden



In der Nähe von
Mobiltelefonen,
Elektrogeräten

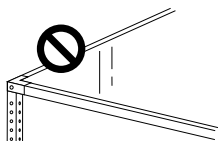

Auf Pulten oder Tischen
aus Stahl

- Halten Sie die Antenne vom Netzkabel und vom USB-Kabel fern, um Störbeflussung zu vermeiden.

C Netzeingang

Schließen Sie das Netzkabel (mitgeliefert) zuerst an das System, und dann an eine Netzsteckdose an. Sobald das Netzkabel angeschlossen wird, beginnt die Demonstration (Seite 12) automatisch. Wenn Sie das System durch Drücken von  einschalten, endet die Demonstration.

Deaktivieren der Demonstration

Um die Demonstration bei ausgeschaltetem System zu deaktivieren, drücken Sie SPEAKER LIGHT wiederholt zur Wahl des Bereitschaftsmodus (Seite 12).

Einlegen der Batterien

Legen Sie zwei R03-Batterien (Größe AAA) (mitgeliefert) unter Anpassung der Polaritäten ein, wie unten abgebildet.

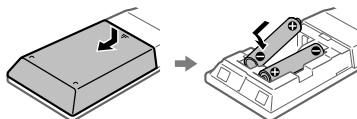

Hinweise

- Mischen Sie keine alte Batterie mit einer neuen oder Batterien unterschiedlicher Typen.
- Wenn Sie beabsichtigen, die Fernbedienung längere Zeit nicht zu benutzen, nehmen Sie die Batterien heraus, um mögliche Beschädigung durch Auslaufen und Korrosion zu vermeiden.

Tragen des Systems

Bevor Sie das System tragen, vergewissern Sie sich, dass keine Disc eingelegt und kein USB-Gerät angeschlossen ist, und trennen Sie alle Kabel ab.

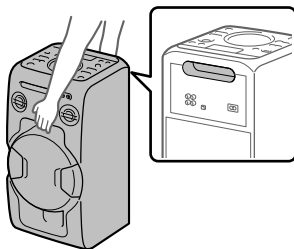

Hinweis

Korrekte Handhaltung beim Tragen des Systems ist sehr wichtig, um Personenschäden und/oder Sachschäden zu vermeiden.

Ändern des Anzeigemodus

Drücken Sie SPEAKER LIGHT wiederholt bei ausgeschaltetem System.

Mit jedem Drücken der Taste ändert sich der Anzeigemodus wie folgt.

Demonstration

Die Beleuchtung wird eingeschaltet.

Keine Anzeige (Bereitschaftsmodus)

Das Display und die Beleuchtung werden ausgeschaltet, um Strom zu sparen.

Info zur Stromsparfunktion

Dieses System ist standardmäßig so eingestellt, dass es sich nach etwa 15 Minuten automatisch ausschaltet, wenn keine Bedienung erfolgt und kein Audiosignal erkannt wird. Für Einzelheiten siehe „Einstellen der automatischen Bereitschaftsfunktion“ (Seite 32).

Abspielen einer CD/MP3-Disc

Tipp

Angaben zu abspielbaren Discs finden Sie unter „Vorsichtsmaßnahmen“ (Seite 39).

1 Drücken Sie FUNCTION wiederholt, bis „CD“ auf dem Display erscheint.

2 Legen Sie eine Disc ein.

Drücken Sie **▲** am Gerät, um die Disclade auszufahren, und legen Sie dann eine Disc mit der Etikettenseite nach oben in die Disclade.



Wenn Sie eine 8-cm-Disc, wie z. B. eine CD-Single, abspielen wollen, legen Sie die Disc in die innere Mulde der Disclade.

3 Drücken Sie **▲ am Gerät, um die Disclade einzufahren.**

Schieben Sie die Disclade zum Schließen nicht gewaltsam hinein, weil dadurch eine Funktionsstörung verursacht werden kann.

4 Drücken Sie **▶, um die Wiedergabe zu starten.**

Sonstige Bedienungsvorgänge

Operation	Bedienung
Wiedergabe unterbrechen	Drücken Sie . Zum Fortsetzen der Wiedergabe drücken Sie ▶ .
Wiedergabe stoppen	Drücken Sie ■ . Zum Fortsetzen der Wiedergabe drücken Sie ▶ . Um die Wiedergabefortsetzung aufzuheben, drücken Sie ■ zweimal.
Auswählen eines Ordners auf einer MP3-Disc	Drücken Sie □ +/– wiederholt.
Auswählen eines Tracks oder einer Datei	Drücken Sie ◀◀/▶▶ .
Aufsuchen eines Punkts in einem Track oder einer Datei	Halten Sie ◀◀/▶▶ während der Wiedergabe gedrückt, und lassen Sie die Taste am gewünschten Punkt los.
Wiederholungswiedergabe wählen	Drücken Sie REPEAT/FM MODE wiederholt, bis „REP ONE ¹⁾ “, „REP FLDR ²⁾ “, „REP ALL ³⁾ “ oder „REP OFF ⁴⁾ “ auf dem Display erscheint.
Ändern des Wiedergabemodus	Drücken Sie PLAY MODE wiederholt im Stoppzustand des Players. Sie können zwischen Normalwiedergabe („FLDR“ für alle MP3-Dateien im Ordner auf der Disc), Zufallswiedergabe („SHUF“ oder „FLDRSHUF“ für Ordner-Zufallswiedergabe) und Programmwiedergabe („PROGRAM“) wählen.

¹⁾ „REP ONE“: Der aktuelle Track bzw. die aktuelle Datei wird wiederholt.

²⁾ „REP FLDR“ (nur MP3-Disc): Der aktuelle Ordner wird wiederholt.

³⁾ „REP ALL“: Alle Tracks bzw. Dateien werden wiederholt.

⁴⁾ „REP OFF“: Schaltet Wiederholungswiedergabe aus.

Hinweise zur Wiedergabe von MP3-Discs

- Speichern Sie keine anderen Dateitypen oder unnötige Ordner auf einer Disc, die MP3-Dateien aufweist.
- Ordner, die keine MP3-Dateien enthalten, werden übersprungen.
- MP3-Dateien werden in der Reihenfolge wiedergegeben, in der sie auf der Disc aufgezeichnet wurden.
- Das System kann nur MP3-Dateien mit der Dateierweiterung „.mp3“ wiedergeben.
- Wenn die Datei ein anderes Format hat, obwohl ihr Dateiname die korrekte Erweiterung aufweist, kann durch die Wiedergabe dieser Datei ein lautes Geräusch erzeugt werden, das eine Funktionsstörung des Systems verursachen kann.
- Die folgenden Maximalzahlen sind möglich:
 - 256 Ordner (einschließlich Stammordner).
 - 999 MP3-Dateien.
 - 8 Ordner Ebenen (Baumstruktur von Dateien).
- Es kann keine Kompatibilität mit allen MP3-Codier-/Schreibsoftware-Programmen, Aufnahme geräten und Speichermedien garantiert werden. Inkompatible MP3-Discs verursachen u. U. Rauschen oder Tonaussetzer oder lassen sich möglicherweise überhaupt nicht abspielen.

Hinweis zur Wiedergabe von Multisession-Discs

Das System kann fortlaufende Sessions auf einer Disc abspielen, wenn sie im selben Sessionformat wie die erste Session aufgezeichnet wurden. Trifft das System auf eine Session, die in einem anderen Sessionformat aufgezeichnet wurde, können die betreffende Session und die nachfolgenden Sessions nicht abgespielt werden. Beachten Sie, dass manche Sessions selbst dann nicht abgespielt werden können, wenn die Sessions im selben Format aufgezeichnet wurden.

Erstellen eines eigenen Programms (Programmwiedergabe)

1 Drücken Sie FUNCTION wiederholt, bis „CD“ auf dem Display erscheint.

2 Wählen Sie den Wiedergabemodus.

Drücken Sie PLAY MODE wiederholt im Stoppzustand des Players, bis „PROGRAM“ auf dem Display erscheint.

3 Wählen Sie die gewünschte Track- oder Dateinummer.

Drücken Sie **◀◀/▶▶** wiederholt, bis die gewünschte Track- oder Dateinummer auf dem Display erscheint.

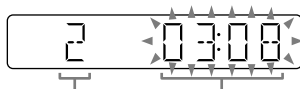

Ausgewählte Track- oder Dateinummer

Gesamtspielzeit des ausgewählten Tracks (nur CD-DA-Disc)

Wenn Sie MP3-Dateien in einem bestimmten Ordner programmieren, drücken Sie **☐ +/-** wiederholt, um den gewünschten Ordner auszuwählen, und wählen Sie dann die gewünschte Datei aus.

4 Programmieren Sie den ausgewählten Track bzw. die Datei.

Drücken Sie **☐ +/-**, um den ausgewählten Track bzw. die Datei einzugeben.

5 Wiederholen Sie die Schritte 3 und 4, um weitere Tracks oder Dateien (bis maximal 64) zu programmieren.

6 Um Ihr Programm von Tracks oder Dateien abzuspielen, drücken Sie ►.

Das Programm wird gelöscht, wenn Sie einen der folgenden Vorgänge durchführen:

- Ändern der Funktion.
- Ausschalten des Systems.
- Abziehen des Netzkabels.
- Öffnen der Disclade.

Um dasselbe Programm erneut abzuspielen, drücken Sie ►.

So schalten Sie die Programmwiedergabe ab

Drücken Sie PLAY MODE.

Dient zum Löschen des letzten Schritts in der Programmliste

Drücken Sie CLEAR bei gestoppter Wiedergabe.

Tuner

Hören von Radiosendungen

1 Drücken Sie **FUNCTION** wiederholt, bis „FM“ auf dem Display erscheint.

2 Führen Sie die Abstimmung durch.

Für automatischen Suchlauf

Drücken Sie TUNING MODE wiederholt, bis „AUTO“ auf dem Display erscheint, und drücken Sie dann TUNING+/- . Der Suchlauf hält automatisch an, wenn ein Sender eingefangen wird.

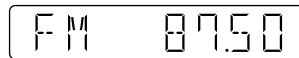

Falls der Suchlauf nicht anhält, drücken Sie ■, um den Suchlauf anzuhalten, und führen Sie dann eine manuelle Abstimmung durch (unten).

Für manuelle Abstimmung

Drücken Sie TUNING MODE wiederholt, bis „MANUAL“ auf dem Display erscheint, und drücken Sie dann TUNING+/- wiederholt, um den gewünschten Sender einzustellen.

Wenn Sie einen Sender einstellen, der RDS-Dienste anbietet, erscheint der Sendername auf dem Display (außer Nordamerika-Modell).

Tipp

Um statisches Rauschen bei einem schwachen FM-Stereo-Sender zu reduzieren, drücken Sie REPEAT/FM MODE wiederholt, bis „MONO“ auf dem Display erscheint, um den Stereo-Empfang abzuschalten. Der Stereoeffekt geht dadurch zwar verloren, aber der Empfang wird verbessert.

Abspeichern von Radiosendern

- 1 Stellen Sie den gewünschten Sender ein.
- 2 Drücken Sie **TUNER MEMORY** zur Wahl des **Tunerspeichermodus**.

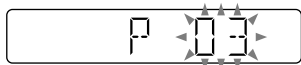

- 3 Drücken Sie **PRESET+/-** wiederholt zur Wahl der gewünschten **Speichernummer**.

Wenn bereits ein anderer Sender der gewählten Speichernummer zugeordnet ist, wird der gespeicherte Sender durch den neuen Sender ersetzt.

- 4 Drücken Sie **[+]**, um den Sender zu speichern.

- 5 Wiederholen Sie die Schritte 1 bis 4, um weitere Sender abzuspeichern.

Sie können bis zu 20 FM-Sender voreinstellen.
Die Festsender bleiben etwa einen halben Tag lang erhalten, selbst wenn das Netzkabel abgezogen wird oder ein Stromausfall auftritt.

So hören Sie einen Festsender

Drücken Sie **TUNING MODE** wiederholt, bis „PRESET“ auf dem Display erscheint, und drücken Sie dann **PRESET+/-** wiederholt, um die gewünschte Speichernummer auszuwählen.

USB-Gerät

Vor Gebrauch des USB-Gerätes

Angaben zu kompatiblen USB-Geräten finden Sie unter „Informationen über kompatible Geräte“ (Seite 33).

Wenn Sie Apple-Geräte mit diesem System verwenden, schließen Sie es über eine **BLUETOOTH**-Verbindung an (Seite 21). Der Anschluss von Apple-Geräten über eine **USB**-Verbindung wird nicht unterstützt.

Hinweise

- Wenn eine **USB**-Kabelverbindung notwendig ist, verwenden Sie das mit dem **USB**-Gerät gelieferte **USB**-Kabel. Einzelheiten über die Bedienungsweise entnehmen Sie bitte der Bedienungsanleitung des **USB**-Gerätes.
- Je nach dem Typ des angeschlossenen **USB**-Gerätes kann es lange dauern, bis „SEARCH“ auf dem Display erscheint.
- Verbinden Sie das System und das **USB**-Gerät nicht über einen **USB**-Hub.
- Sobald das **USB**-Gerät angeschlossen wird, liest das System alle Dateien auf dem **USB**-Gerät. Enthält das **USB**-Gerät viele Ordner oder Dateien, kann der Lesevorgang des **USB**-Gerätes lange Zeit in Anspruch nehmen.
- Bei manchen angeschlossenen **USB**-Geräten kann eine Verzögerung auftreten, bevor ein Vorgang von diesem System durchgeführt wird.
- Es kann keine Kompatibilität mit allen Codier-/Schreibsoftware-Programmen garantiert werden. Sind die Audiodateien in dem **USB**-Gerät ursprünglich mit inkompatibler Software codiert worden, besteht die Gefahr, dass diese Dateien Rauschen oder Tonaussetzer erzeugen oder überhaupt nicht wiedergegeben werden.
- Dieses System unterstützt nicht unbedingt alle in einem angeschlossenen **USB**-Gerät vorhandenen Funktionen.
- Trennen Sie das **USB**-Gerät nicht während des Übertragungs- oder Löschvorgangs ab. Anderenfalls können die Daten im **USB**-Gerät verfälscht werden, oder das **USB**-Gerät selbst kann beschädigt werden.

So benutzen Sie das System als Ladegerät

Sie können das System als Ladegerät für USB-Geräte verwenden, die einen wiederaufladbaren Akku enthalten.

Schließen Sie das USB-Gerät an die Buchse ψ (USB) an.

Der Ladevorgang beginnt, sobald das USB-Gerät an die Buchse ψ (USB) angeschlossen wird. Einzelheiten dazu entnehmen Sie bitte der Bedienungsanleitung Ihres USB-Gerätes.

Übertragen von Musik von einer Disc

Sie können Musik wie folgt von einer Disc (CD-DA-Disc oder MP3-Disc) zu einem USB-Gerät übertragen:

- **CD-SYNC-Übertragung:** Alle CD-DA-Tracks werden von der CD-DA-Disc übertragen.
- **MP3-Ordner-Übertragung:** MP3-Dateien in einem bestimmten Ordner werden von der MP3-Disc übertragen.
- **REC1-Übertragung:** Der momentan laufende Track oder eine MP3-Datei wird von der Disc übertragen.

1 Drücken Sie FUNCTION wiederholt, bis „CD“ auf dem Display erscheint.

2 Schließen Sie das USB-Gerät an die Buchse ψ (USB) an.

3 Legen Sie die zu übertragende Disc ein.

4 Treffen Sie Vorbereitungen für die Übertragung.

Fahren Sie im Falle von CD SYNC-Übertragung mit Schritt 5 fort.

Für MP3-Ordner-Übertragung

Um MP3-Dateien in einem bestimmten Ordner zu übertragen, drücken Sie \square +/- wiederholt zur Wahl des gewünschten Ordners. Starten Sie dann die Wiedergabe, und drücken Sie \blacksquare einmal. Vergewissern Sie sich, dass die Spielzeitanzeige auf dem Display gestoppt ist.

Für REC1-Übertragung

Drücken Sie \lll / \ggg zur Wahl des Tracks bzw. der MP3-Datei, den/die Sie übertragen möchten, und starten Sie dann die Wiedergabe. Um eine MP3-Datei in einem bestimmten Ordner zu übertragen, drücken Sie \square +/- wiederholt zur Wahl des gewünschten Ordners, und drücken Sie dann \lll / \ggg , um die zu übertragende MP3-Datei auszuwählen. Starten Sie dann die Wiedergabe.

5 Drücken Sie REC TO USB.

„READY“ erscheint auf dem Display.

6 Drücken Sie \square .

Die Übertragung beginnt, und dann erscheint „USB REC“ auf dem Display.

Trennen Sie das USB-Gerät nicht eher ab, bis die Übertragung abgeschlossen ist.

Wenn die Übertragung abgeschlossen ist, erscheint „COMPLETE“ auf dem Display, und Audiodateien im MP3-Format werden erzeugt.

So stoppen Sie die Übertragung

Drücken Sie \blacksquare .

Ordner- und Dateierzeugungsregeln

Bei der Übertragung zu einem USB-Gerät wird ein Ordner „MUSIC“ direkt unter „ROOT“ angelegt. Innerhalb dieses Ordners „MUSIC“ werden Ordner und Dateien entsprechend der Übertragungsmethode und der Quelle wie folgt erzeugt:

CD SYNC-Übertragung

Quelle	Ordnername	Dateiname
CD-DA	„CDDA001“*	„TRACK001“*

MP3-Ordner-Übertragung

Quelle	Ordnername	Dateiname
MP3	Identisch mit der Quelle	

REC1-Übertragung

Quelle	Ordnername	Dateiname
MP3	„MP3_REC1“	Identisch mit der Quelle
CD-DA	„CD_REC1“	„TRACK001“*

* Danach werden Ordner- und Dateinummern fortlaufend zugewiesen.

Hinweise

- CD-TEXT-Informationen werden nicht auf die erzeugten MP3-Dateien übertragen. Dieses System unterstützt den CD-TEXT-Standard nicht.
- Die Übertragung wird automatisch gestoppt, wenn:
 - der Speicherplatz im USB-Gerät während der Übertragung voll wird.
 - die Anzahl der Audiodateien und Ordner auf dem USB-Gerät die Grenze der vom System erkennbaren Zahl erreicht.
- Falls ein Ordner oder eine Datei, den (die) Sie übertragen wollen, bereits unter demselben Namen auf dem USB-Gerät existiert, wird eine Laufnummer an den Namen angehängt, ohne den Original-Ordner bzw. die Original-Datei zu überschreiben.
- Drücken Sie während der Übertragung keine Tasten an der Fernbedienung oder am Gerät, um eine Unterbrechung der Übertragung zu vermeiden.

Hinweis zu urheberrechtlich geschützten Inhalten

Die übertragene Musik ist auf Privatgebrauch beschränkt. Die Verwendung der Musik außerhalb dieser Beschränkung erfordert die Genehmigung der Urheberrechtinhaber.

Wiedergabe einer Datei

Die folgenden Audiodateiformate werden unterstützt:

- MP3: Dateierweiterung „.mp3“
- WMA: Dateierweiterung „.wma“

- 1 Drücken Sie FUNCTION wiederholt, bis „USB“ auf dem Display erscheint.**
- 2 Schließen Sie das USB-Gerät an die Buchse ψ (USB) an.**
- 3 Drücken Sie \blacktriangleright , um die Wiedergabe zu starten.**
- 4 Drücken Sie VOL +/- zum Einstellen der Lautstärke.**

Sonstige Bedienungsvorgänge

Operation	Bedienung
Wiedergabe unterbrechen	Drücken Sie \mathbb{I} . Zum Fortsetzen der Wiedergabe drücken Sie \blacktriangleright .
Wiedergabe stoppen	Drücken Sie \blacksquare . Zum Fortsetzen der Wiedergabe drücken Sie \blacktriangleright ¹⁾ . Um die Wiedergabe-fortsetzung aufzuheben, drücken Sie \blacksquare zweimal.
Ordner auswählen	Drücken Sie \square +/- wiederholt.
Datei auswählen	Drücken Sie \lll / \ggg .

Operation	Bedienung
Punkt in einer Datei aufsuchen	Halten Sie ◀◀/▶▶ während der Wiedergabe gedrückt, und lassen Sie die Taste am gewünschten Punkt los.
Wiederholungswiedergabe wählen	Drücken Sie REPEAT/FM MODE wiederholt, bis „REP ONE ²⁾ “, „REP FLDR ³⁾ “, „REP ALL ⁴⁾ “ oder „REP OFF ⁵⁾ “ auf dem Display erscheint.
Ändern des Wiedergabemodus	Drücken Sie PLAY MODE wiederholt im Stoppzustand des USB-Gerätes. Sie können zwischen Normalwiedergabe („FLDR“ für alle Dateien im Ordner des USB-Gerätes), Zufallswiedergabe („SHUF“ oder „FLDRSHUF“ für Ordner-Zufallswiedergabe) und Programmwiedergabe („PROGRAM“) wählen.

1) Wenn eine VBR MP3/WMA-Datei wiedergegeben wird, setzt das System die Wiedergabe eventuell an einem anderen Punkt fort.

2) „REP ONE“: Die aktuelle Datei wird wiederholt.

3) „REP FLDR“: Der aktuelle Ordner wird wiederholt.

4) „REP ALL“: Alle Dateien auf einem USB-Gerät werden wiederholt.

5) „REP OFF“: Schaltet Wiederholungswiedergabe aus.

Hinweise

- In den folgenden Fällen kann dieses System in einem USB-Gerät gespeicherte Audiodateien nicht wiedergeben:
 - wenn die Gesamtzahl der Audiodateien in einem USB-Gerät 999 überschreitet.
 - wenn die Anzahl der Ordner in einem USB-Gerät 256 überschreitet (einschließlich des Ordners „ROOT“ und leerer Ordner).

Diese Zahlen können je nach der Datei- oder Ordnerstruktur unterschiedlich sein. Speichern Sie keine anderen Dateitypen oder unnötige Ordner auf einem USB-Gerät, das Audiodateien enthält.

- Das System kann Stücke nur bis zu einer Tiefe von 8 Ordnern wiedergeben.

- Dateien und Ordner werden in der Reihenfolge ihrer Erzeugung auf dem USB-Gerät angezeigt.
- Ordner, die keine Audiodateien enthalten, werden übersprungen.
- Beachten Sie, dass selbst Dateien mit der korrekten Dateierweiterung Rauschen oder eine Funktionsstörung des Systems verursachen können, wenn die betreffende Datei ein anderes Format besitzt.

So löschen Sie Audiodateien oder Ordner vom USB-Gerät

- Drücken Sie FUNCTION wiederholt, bis „USB“ auf dem Display erscheint.
- Schließen Sie das USB-Gerät an die Buchse Ψ (USB) an.
- Drücken Sie ◀◀/▶▶ oder \square +/- wiederholt, um die Audiodatei bzw. den Ordner, die (den) Sie löschen wollen, auszuwählen, und starten Sie dann die Wiedergabe.
- Drücken Sie OPTIONS.
- Drücken Sie \uparrow / \downarrow wiederholt zur Wahl von „ERASE“, und drücken Sie dann \square .
- Drücken Sie \uparrow / \downarrow zur Wahl von „FOLDER“ oder „FILE“, und drücken Sie dann \square . „ERASE??“ blinkt auf dem Display.
- Drücken Sie \square . Wenn der Löschvorgang abgeschlossen ist, erscheint „COMPLETE“ auf dem Display.

Erstellen eines eigenen Programms (Programmwiedergabe)

- Drücken Sie FUNCTION wiederholt, bis „USB“ auf dem Display erscheint.
- Wählen Sie den Wiedergabemodus. Drücken Sie PLAY MODE wiederholt im Stoppzustand des Players, bis „PROGRAM“ auf dem Display erscheint.

3 Wählen Sie die gewünschte Dateinummer.

Drücken Sie **◀◀/▶▶** wiederholt, bis die gewünschte Dateinummer auf dem Display erscheint.

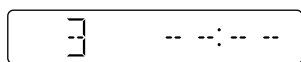

Gewählte Dateinummer

Wenn Sie MP3/WMA-Dateien in einem bestimmten Ordner programmieren, drücken Sie **□ +/-** wiederholt, um den gewünschten Ordner auszuwählen, und wählen Sie dann die gewünschte Datei aus.

4 Programmieren Sie die ausgewählte Datei.

Drücken Sie **+**, um die ausgewählte Datei einzugeben.

5 Wiederholen Sie die Schritte 3 bis 4, um zusätzliche Dateien bis zu einer Gesamtzahl von 64 zu programmieren.

6 Um Ihr Programm von Dateien abzuspielen, drücken Sie **▶**.

Das Programm wird gelöscht, wenn Sie einen der folgenden Vorgänge durchführen:

- Ändern der Funktion.
- Ausschalten des Systems.
- Abziehen des Netzkabels.

Um dasselbe Programm erneut abzuspielen, drücken Sie **▶**.

So schalten Sie die Programmwiedergabe ab

Drücken Sie **PLAY MODE**.

Dient zum Löschen des letzten Schritts in der Programmliste

Drücken Sie **CLEAR** bei gestoppter Wiedergabe.

BLUETOOTH

Info zur BLUETOOTH-Funktechnologie

BLUETOOTH-Funktechnologie ermöglicht drahtlose Datenübertragung zwischen Digitalgeräten über kurze Distanz. Die BLUETOOTH-Funktechnologie hat einen Wirkungsradius von etwa 10 m.

Unterstützte BLUETOOTH-Version, -Profile und -Codecs

Für Einzelheiten siehe „BLUETOOTH-Teil“ (Seite 42).

Info zur BLUETOOTH-Anzeige

Die BLUETOOTH-Anzeige am Gerät leuchtet auf oder blinkt in Blau, um den BLUETOOTH-Status anzuzeigen.

Systemstatus	Anzeigenstatus
BLUETOOTH-Bereitschaft	Blinkt langsam
BLUETOOTH-Pairing	Blinkt schnell
BLUETOOTH-Verbindung ist hergestellt	Leuchtet auf

Koppeln dieses Systems mit einem BLUETOOTH-Gerät

Pairing ist ein Vorgang, bei dem BLUETOOTH-Geräte sich vorher gegenseitig registrieren. Wenn der Pairing-Vorgang einmal durchgeführt worden ist, braucht er nicht wiederholt zu werden.

Handelt es sich bei Ihrem Gerät um ein NFC-kompatibles Smartphone, ist der manuelle Pairing-Vorgang nicht notwendig. (Siehe „One-Touch-BLUETOOTH-Verbindung durch NFC“ (Seite 22).)

1 Bringen Sie das BLUETOOTH-Gerät in die Nähe (innerhalb 1 m) des Systems.

2 Drücken Sie BLUETOOTH am Gerät, um die BLUETOOTH-Funktion zu wählen.

„BT AUDIO“ erscheint auf dem Display.

Tipps

- Wenn keine Pairing-Daten am System vorhanden sind (z. B. wenn Sie die BLUETOOTH-Funktion nach dem Kauf zum ersten Mal benutzen), blinkt „PAIRING“ auf dem Display, und das System schaltet automatisch auf den Pairing-Modus um. Gehen Sie in diesem Fall zu Schritt 4 über.
- Falls die BLUETOOTH-Verbindung hergestellt wird, beenden Sie die BLUETOOTH-Verbindung (Seite 22).

3 Halten Sie BLUETOOTH am Gerät länger als 3 Sekunden gedrückt.

„PAIRING“ blinkt auf dem Display.

4 Führen Sie den Pairing-Vorgang am BLUETOOTH-Gerät durch.

Einzelheiten dazu finden Sie in der Bedienungsanleitung Ihres BLUETOOTH-Gerätes.

5 Wählen Sie „MHC-V11“ auf dem Display des BLUETOOTH-Gerätes aus.

Hinweis

Falls ein Passkey am BLUETOOTH-Gerät erforderlich ist, geben Sie „0000“ ein. Der „Passkey“ kann auch „Passcode“, „PIN-Code“, „PIN-Nummer“ oder „Passwort“ genannt werden.

6 Stellen Sie die BLUETOOTH-Verbindung am BLUETOOTH-Gerät her.

Wenn der Pairing-Vorgang abgeschlossen und die BLUETOOTH-Verbindung hergestellt ist, erscheint „BT AUDIO“ auf dem Display.

Je nach dem BLUETOOTH-Gerät kann die Verbindung nach Abschluss des Pairing-Vorgangs automatisch beginnen.

Hinweise

- Sie können bis zu 8 BLUETOOTH-Geräte koppeln. Falls ein 9. BLUETOOTH-Gerät gekoppelt wird, wird das älteste gekoppelte Gerät gelöscht.
- Wenn Sie das System mit einem anderen BLUETOOTH-Gerät koppeln möchten, wiederholen Sie die Schritte 1 bis 6.

So brechen Sie den Pairing-Vorgang ab

Drücken Sie BLUETOOTH am Gerät.

Löschen sämtlicher Pairing-Registrierungsdaten

Um sämtliche Pairing-Registrierungsdaten zu löschen, muss das System auf die Werksvorgaben zurückgesetzt werden. Siehe „Rücksetzen des Systems“ (Seite 38).

Hören von Musik auf einem BLUETOOTH-Gerät

Sie können ein BLUETOOTH-Gerät bedienen, indem Sie das System und das BLUETOOTH-Gerät über das AVRCP-Profil verbinden.

Überprüfen Sie die folgenden Punkte, bevor Sie Musik abspielen:

— Die BLUETOOTH-Funktion des BLUETOOTH-Gerätes wird eingeschaltet.

— Der Pairing-Vorgang ist abgeschlossen worden (Seite 21).

Sobald das System und das BLUETOOTH-Gerät verbunden sind, können Sie die Wiedergabe durch Drücken von ►, II, ■ und ◀◀/▶▶ steuern.

1 Drücken Sie BLUETOOTH am Gerät, um die BLUETOOTH-Funktion zu wählen.

„BT AUDIO“ erscheint auf dem Display.

2 Stellen Sie die Verbindung mit dem BLUETOOTH-Gerät her.

Die Verbindung mit dem zuletzt verbundenen BLUETOOTH-Gerät wird automatisch hergestellt.

Stellen Sie die BLUETOOTH-Verbindung vom BLUETOOTH-Gerät aus her, falls das Gerät nicht verbunden wird.

3 Drücken Sie ►, um die Wiedergabe zu starten.

Je nach dem BLUETOOTH-Gerät, — müssen Sie ► u. U. zweimal drücken.

— müssen Sie u. U. die Wiedergabe einer Tonquelle auf dem BLUETOOTH-Gerät starten.

4 Stellen Sie die Lautstärke ein.

Stellen Sie zuerst die Lautstärke des BLUETOOTH-Gerätes ein. Falls der Lautstärkepegel noch immer zu niedrig ist, stellen Sie den Lautstärkepegel am System mithilfe von VOL +/- ein.

Hinweis

Wenn Sie versuchen, ein anderes BLUETOOTH-Gerät mit dem System zu verbinden, wird das gegenwärtig verbundene BLUETOOTH-Gerät abgetrennt.

So beenden Sie die BLUETOOTH-Verbindung

1 Drücken Sie **OPTIONS**.

2 Drücken Sie **↕/↕** wiederholt zur Wahl von „DISCONNECT“, und drücken Sie dann **[+]**.

Je nach dem BLUETOOTH-Gerät wird die BLUETOOTH-Verbindung u. U. automatisch beendet, wenn Sie die Wiedergabe stoppen.

One-Touch-BLUETOOTH-Verbindung durch NFC

NFC (Near Field Communication) ist eine Technologie, die auf kurze Distanz eine drahtlose Kommunikation zwischen verschiedenen Geräten, wie z. B. Smartphones und IC-Tags, ermöglicht.

Wenn Sie das System mit einem NFC-kompatiblen Smartphone berühren, geschieht Folgendes automatisch:

— Das System wird in der BLUETOOTH-Funktion eingeschaltet.

— Pairing und BLUETOOTH-Verbindung werden durchgeführt.

Kompatible Smartphones

Smartphones mit eingebauter NFC-Funktion (Betriebssystem: Android™ 2.3.3 oder später, außer Android 3.x)

Hinweise

- Das System kann nur jeweils ein NFC-kompatibles Smartphone erkennen und verbinden. Wenn Sie versuchen, ein anderes NFC-kompatibles Smartphone mit dem System zu verbinden, wird das gegenwärtig verbundene NFC-kompatible Smartphone abgetrennt.
- Je nach Ihrem NFC-kompatiblen Smartphone müssen Sie eventuell die NFC-Funktion Ihres Smartphones zuvor einschalten. Einzelheiten dazu finden Sie in der Bedienungsanleitung des Smartphones.

1 Halten Sie das mobile Gerät, z. B. ein Smartphone oder Tablet, an das N-Zeichen am Gerät, bis das mobile Gerät vibriert.



Stellen Sie die Verbindung gemäß den auf dem Smartphone angezeigten Anweisungen her. Wenn die BLUETOOTH-Verbindung hergestellt ist, hört die BLUETOOTH-Anzeige auf zu blinken und leuchtet ständig. „BT AUDIO“ erscheint auf dem Display.

2 Starten Sie die Wiedergabe einer Tonquelle auf dem Smartphone.

Einzelheiten dazu finden Sie in der Bedienungsanleitung Ihres BLUETOOTH-Gerätes.

Tipp

- Falls das Pairing und die BLUETOOTH-Verbindung fehlschlagen, gehen Sie wie folgt vor.
- Nehmen Sie das Smartphone aus dem Etui heraus, falls Sie ein im Handel erhältliches Smartphone-Etui verwenden.
 - Halten Sie das Smartphone erneut an das N-Zeichen des Gerätes.

So beenden Sie die BLUETOOTH-Verbindung

Halten Sie das Smartphone erneut an das N-Zeichen des Gerätes.

Wiedergabe mit hochwertigem Sound-Codec (AAC/LDAC™)

Dieses System kann Daten im AAC- oder LDAC-Codec-Format von einem BLUETOOTH-Gerät empfangen. Dies bietet Wiedergabe mit höherer Klangqualität.

Die Standardeinstellung dieses Systems ist „AUTO“. Um die Änderungen der Einstellung anzuwenden, müssen Sie die BLUETOOTH-Verbindung einmal beenden (Seite 22), und dann müssen Sie die BLUETOOTH-Verbindung wieder herstellen.

1 Drücken Sie BLUETOOTH am Gerät, um die BLUETOOTH-Funktion zu wählen.

„BT AUDIO“ erscheint auf dem Display.

2 Drücken Sie OPTIONS.

3 Drücken Sie \uparrow/\downarrow wiederholt zur Wahl von „BT:CODEC“, und drücken Sie dann $\boxed{+}$.

4 Drücken Sie \uparrow/\downarrow wiederholt zur Wahl der Einstellung, und drücken Sie dann $\boxed{+}$.

- AUTO: Das System erkennt den am Quellengerät verwendeten Codec und wählt automatisch den optimalen Codec unter „SBC“, „AAC*“ oder „LDAC*“ aus.
- SBC: „SBC“ wird immer angewendet, ohne Rücksicht darauf, welcher Codec am Quellengerät verwendet wird.

* Nur verfügbar, wenn der Codec von Ihrem BLUETOOTH-Gerät unterstützt wird.

Hinweis

Sie können eine höhere Klangqualität genießen, wenn das Quellengerät mit AAC/LDAC kompatibel ist und diese Funktion auf „AUTO“ gesetzt wird. Je nach den Bedingungen der BLUETOOTH-Kommunikation kann es jedoch zu Tonunterbrechungen kommen. Falls dies eintritt, setzen Sie die Funktion auf „SBC“.

LDAC ist eine von Sony entwickelte Audio-Codier-Technologie, die die Übertragung von High-Resolution (Hi-Res)-Audioinhalten selbst über eine BLUETOOTH-Verbindung ermöglicht. Im Gegensatz zu anderen BLUETOOTH-kompatiblen Codier-Technologien, wie SBC, arbeitet sie ohne jegliche Abwärtskonvertierung des Hi-Res Audio-Inhalts¹⁾. Sie gestattet außerdem die Übertragung von ca. dreimal mehr Daten²⁾ als die anderen Technologien über ein BLUETOOTH-Drahtlosnetzwerk mit beispielloser Klangqualität unter Verwendung effizienter Codierung und optimierter Datenbündelung.

¹⁾ DSD-Format-Inhalte ausgeschlossen.

²⁾ Im Vergleich zu SBC (Sub Band Codec) bei Wahl einer Bitrate von 990 kbps (96/48 kHz) bzw. 909 kbps (88,2/44,1 kHz).

Ein- oder Ausschalten des BLUETOOTH-Signals

Sie können in allen Funktionen eine Verbindung mit dem System über ein gekoppeltes BLUETOOTH-Gerät herstellen, wenn das BLUETOOTH-Signal des Systems eingeschaltet ist. Das BLUETOOTH-Signal ist standardmäßig eingeschaltet.

Verwenden Sie die Tasten am Gerät, um diesen Vorgang durchzuführen.

Halten Sie \blacksquare und TUNING– etwa 5 Sekunden lang gedrückt.

„BT ON“ oder „BT OFF“ erscheint auf dem Display.

Hinweis

Die folgenden Vorgänge können nicht durchgeführt werden, wenn das BLUETOOTH-Signal ausgeschaltet wird:

- Pairing und/oder Verbinden mit einem BLUETOOTH-Gerät
- Einstellen der BLUETOOTH Audio-Codecs
- Verwendung von „Sony | Music Center“ über BLUETOOTH

Verwendung von „Sony | Music Center“ über BLUETOOTH

Info zur App



Die kostenlose App „Sony | Music Center“, die bei Google Play und im App Store erhältlich ist, ermöglicht die Steuerung des Systems. Suchen Sie nach „Sony | Music Center“, oder scannen Sie den nachstehenden zweidimensionalen Code ein, und laden Sie dann die App herunter, um mehr über die praktischen Funktionen zu erfahren.



Hinweise

- Falls die Applikation „Sony | Music Center“ nicht ordnungsgemäß funktioniert, beenden Sie die BLUETOOTH-Verbindung (Seite 22), und stellen Sie dann die BLUETOOTH-Verbindung wieder her, so dass die BLUETOOTH-Verbindung normal funktioniert.
- Was Sie mit „Sony | Music Center“ steuern können, hängt vom verbundenen Gerät ab.
- Änderungen der Spezifikationen und des Designs der Applikation bleiben vorbehalten.

Einstellen des Klangs

Operation	Bedienung
Einstellen der Lautstärke	Drücken Sie VOL +/-.
Erzeugen eines dynamischeren Klangs	Drücken Sie MEGA BASS wiederholt, bis „BASS ON“ auf dem Display erscheint.
Einstellen des Klangeffekts	Drücken Sie EQ wiederholt, bis der gewünschte Klangeffekt angezeigt wird.

Erzeugen einer Party-Atmosphäre (DJ EFFECT)

DJ EFFECT kann nicht benutzt werden, während ein Mikrofon am Gerät angeschlossen ist. Falls ein Mikrofon angeschlossen ist, entfernen Sie es vor der Benutzung von DJ EFFECT. Verwenden Sie die Tasten am Gerät, um diesen Vorgang durchzuführen.

1 Drücken Sie die folgende Taste zur Wahl des Effekttyps.

- **FLANGER:** Erzeugt einen tiefen Flanger-Effekt ähnlich dem Dröhnen eines Düsenflugzeugs.
- **ISOLATOR:** Isoliert ein spezielles Frequenzband durch Einstellen der anderen Frequenzbänder. Diese Funktion ist praktisch, wenn Sie den Schwerpunkt auf die Stimmen legen wollen.

2 Drehen Sie den VOLUME/DJ CONTROL-Knopf zum Einstellen des Effektpegels.

So schalten Sie den Effekt aus

Drücken Sie DJ OFF.

Hinweise

- Der DJ EFFECT wird automatisch ausgeschaltet, wenn Sie:
 - das System ausschalten.
 - die Party Chain-Funktion aktivieren oder deaktivieren.
 - schließen Sie ein Mikrofon an die Buchse MIC 1 oder MIC 2 des Gerätes an.
- Der DJ EFFECT hat keinen Einfluss auf die übertragenen Audiodateien. Übertragene Audiodateien werden ohne den DJ EFFECT erzeugt, selbst wenn Sie den Effekt aktiviert haben.
- Sie können VOLUME/DJ CONTROL am Gerät nicht zum Einstellen der Lautstärke benutzen, wenn der DJ EFFECT aktiviert ist. Drücken Sie VOL +/- an der Fernbedienung, um die Lautstärke einzustellen.

Verwendung der Party Chain-Funktion

Sie können mehrere Audio-Systeme in einer Kette verbinden, um eine interessantere Party-Atmosphäre zu erzeugen und eine höhere Klangleistung zu erzielen.

Ein aktiviertes System in der Kette ist der „Party Host“ und verteilt die Musik. Andere Systeme werden zu „Party Guests“ und geben dieselbe Musik wieder, die vom „Party Host“ abgespielt wird.

Einrichten der Party Chain

Richten Sie eine Party Chain ein, indem Sie alle Systeme über Audiokabel (nicht mitgeliefert) verbinden.

Ziehen Sie unbedingt das Netzkabel ab, bevor Sie irgendwelche Kabel anschließen.

A Wenn alle Systeme mit der Party Chain-Funktion ausgestattet sind

Beispiel: Wenn dieses System das erste System der Kette ist

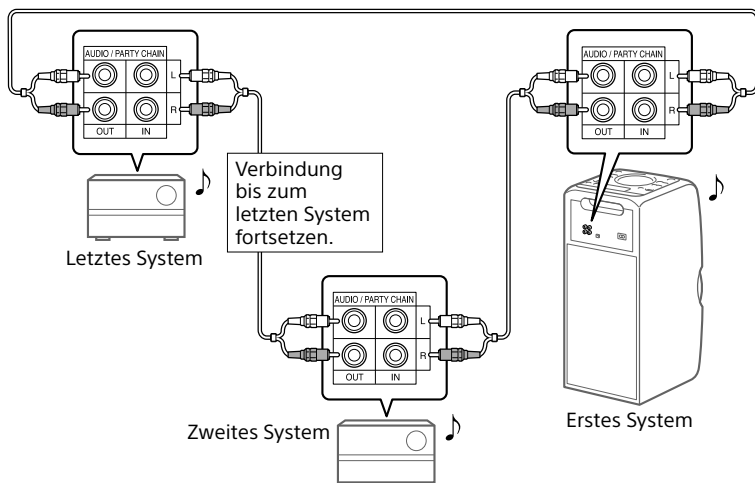

- Das letzte System muss mit dem ersten System verbunden sein.
- Jedes System kann zum Party Host werden.
- Sie können ein anderes System in der Kette als Party Host bestimmen. Für Einzelheiten siehe „So wählen Sie einen neuen Party Host“ (Seite 29).
- Vergewissern Sie sich, dass eine andere Funktion als die Audio-Eingangsfunktion gewählt wird. Wenn die Audio-Eingangsfunktion ausgewählt ist, kann die Party Chain-Funktion nicht aktiviert werden.

B Wenn eines der Systeme nicht mit der Party Chain-Funktion ausgestattet ist

Beispiel: Wenn dieses System das erste System der Kette ist

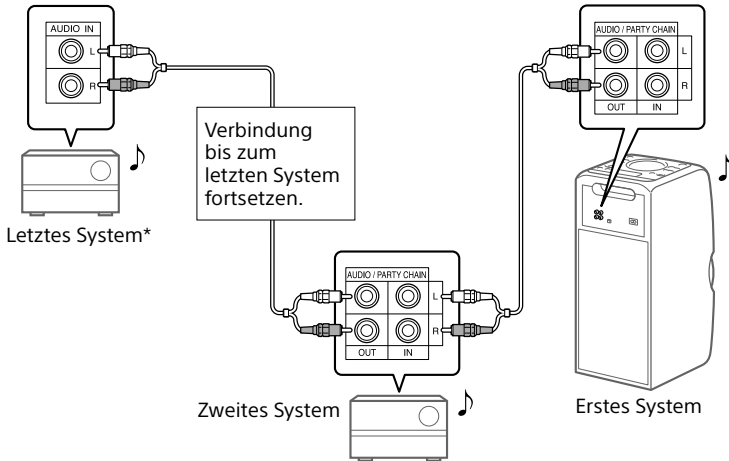

* Schließen Sie das System, das nicht mit der Party Chain-Funktion ausgestattet ist, an das letzte System an. Wählen Sie unbedingt die Audio-Eingangsfunktion an diesem letzten System.

- Das letzte System wird nicht mit dem ersten System verbunden.
- Sie müssen das erste System als Party Host festlegen, so dass alle Systeme dieselbe Musik wiedergeben, wenn die Party Chain-Funktion aktiviert wird.

Genießen der Party Chain

- 1 Stecken Sie das Netzkabel ein, und schalten Sie alle Systeme ein.**
- 2 Stellen Sie die Lautstärke an jedem System ein.**
- 3 Aktivieren Sie die Party Chain-Funktion an dem System, das als Party Host verwendet werden soll.**

Beispiel: Wenn dieses System als Party Host verwendet wird

- ① Drücken Sie **FUNCTION** wiederholt, um die gewünschte Funktion auszuwählen. Wenn Sie die Verbindung mit **A** (Seite 27) herstellen, wählen Sie nicht die Audio-Eingangsfunktion. Wird diese Funktion gewählt, kann die Party Chain-Funktion nicht aktiviert werden.

- ② Starten Sie die Wiedergabe, und halten Sie dann **MEGA BASS** am Gerät gedrückt, bis „PARTY CHAIN HOST“ auf dem Display erscheint. Der Party Host startet die Party Chain, und die übrigen Systeme werden automatisch zu Party Guests. Alle Systeme geben dieselbe Musik wieder, die vom Party Host abgespielt wird.

Hinweise

- Je nachdem, wie viele Systeme Sie verbunden haben, benötigen die Party Guests einige Zeit, um die Musikwiedergabe zu starten.
- Eine Änderung des Lautstärkepegels und des Klangeffekts am Party Host hat keinen Einfluss auf die Party Guests.
- Wenn Sie das Mikrofon am Party Host benutzen, wird der Mikrofonton nicht von den Party Guests ausgegeben.

- Wenn eines der Systeme in der Kette eine USB-Übertragung durchführt, warten Sie, bis das System die Übertragung abschließt oder stoppt, bevor Sie die Party Chain-Funktion aktivieren.
- Einzelheiten zur Bedienung der anderen Systeme entnehmen Sie bitte den entsprechenden Bedienungsanleitungen.

So wählen Sie einen neuen Party Host

Wiederholen Sie Schritt 3 von „Genießen der Party Chain“ an dem System, das als neuer Party Host verwendet werden soll. Der aktuelle Party Host wird automatisch zum Party Guest. Alle Systeme geben dieselbe Musik wieder, die vom neuen Party Host abgespielt wird.

Hinweise

- Sie können ein anderes System erst dann als neuen Party Host auswählen, nachdem die Party Chain-Funktion aller Systeme in der Kette aktiviert worden ist.
- Falls das ausgewählte System nach wenigen Sekunden nicht der neue Party Host wird, wiederholen Sie Schritt 3 unter „Genießen der Party Chain“.

So deaktivieren Sie die Party Chain

Wenn Sie dieses System als Party Host verwenden, halten Sie **MEGA BASS** am Gerät gedrückt.

Wenn Sie ein anderes System als Party Host verwenden, halten Sie **PARTY CHAIN** am Party Host gedrückt.

Hinweis

Falls die Party Chain-Funktion nach wenigen Sekunden nicht deaktiviert wird, führen Sie den obigen Vorgang am Party Host erneut durch.

Mitsingen: Karaoke

Vorbereitung für Karaoke

- 1 Drehen Sie MIC LEVEL am Gerät auf MIN, um den Mikrofonpegel zu reduzieren.**

Mikrofonpegelbereich

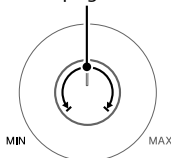

- 2 Schließen Sie ein optionales Mikrofon an die Buchse MIC 1 oder MIC 2 des Gerätes an.**
Schließen Sie ein zweites optionales Mikrofon an, wenn Sie im Duett singen wollen.
- 3 Starten Sie die Wiedergabe der Musik, und stellen Sie den Mikrofonpegel ein. Drücken Sie MIC ECHO wiederholt, um den Halleffekt einzustellen.**
- 4 Fangen Sie an, zur Musik mitzusingen.**

Hinweise

- Der Karaoke-Modus wird eingeschaltet, wenn das Mikrofon angeschlossen wird.
- Falls Heulen auftritt:
 - Vergrößern Sie den Abstand zwischen dem Mikrofon und dem System.
 - Ändern Sie die Richtung des Mikrofons.
 - Verringern Sie den Mikrofonpegel.
 - Drücken Sie VOL – zum Verringern des Lautstärkepegels, oder drücken Sie MIC ECHO wiederholt zum Einstellen des Hallpegels.
- Der Mikrofonton wird während der USB-Übertragung nicht zum USB-Gerät übertragen.
- DJ EFFECT kann nicht benutzt werden, während ein Mikrofon am Gerät angeschlossen ist (Seite 26).

Verwendung von „Vocal Fader“

Sie können den Ton der Singstimme in einer Stereo-Quelle reduzieren.

Drücken Sie VOCAL FADER wiederholt, bis „FADE ON“ auf dem Display erscheint.

Um den Vocal Fader-Effekt aufzuheben, drücken Sie VOCAL FADER wiederholt, bis „FADE OFF“ auf dem Display erscheint.

Hinweis

Um den Vocal Fader in der Funktion CD oder USB zu benutzen, schalten Sie den Karaoke-Modus durch Anschließen des Mikrofons ein.

Ändern der Tonhöhe (Tonhöhenregelung)

Drücken Sie KEY CONTROL #/b, um die Tonhöhe im Karaoke-Modus Ihrer Stimmlage anzupassen.

Genießen von Musik bei eingeschalteter Lautsprecherbeleuchtung

Drücken Sie SPEAKER LIGHT.

Die Lautsprecherbeleuchtung wird eingeschaltet.

So schalten Sie die Lautsprecherbeleuchtung aus

Drücken Sie SPEAKER LIGHT erneut.

Hinweis

Falls die Beleuchtungshelligkeit zu grell ist, schalten Sie die Raumbeleuchtung ein oder die Lautsprecherbeleuchtung aus.

Verwendung von optionalen Geräten

- 1 Schließen Sie ein optionales Gerät mit einem Audiokabel (nicht mitgeliefert) an die Buchsen AUDIO IN L/R des Gerätes an.**
- 2 Drücken Sie FUNCTION wiederholt, bis „AUDIO IN“ auf dem Display erscheint.**
- 3 Starten Sie die Wiedergabe am angeschlossenen Gerät.**
- 4 Stellen Sie die Lautstärke ein.**
Stellen Sie zuerst die Lautstärke des angeschlossenen Gerätes ein. Falls der Lautstärkepegel noch immer zu niedrig ist, stellen Sie den Lautstärkepegel am System mithilfe von VOL +/- ein.

Hinweis

Das System schaltet u. U. automatisch in den Bereitschaftsmodus, falls der Lautstärkepegel des angeschlossenen Gerätes zu niedrig ist. Erhöhen Sie in diesem Fall den Lautstärkepegel des Gerätes. Angaben zum Ausschalten der automatischen Bereitschaftsfunktion finden Sie unter „Einstellen der automatischen Bereitschaftsfunktion“ (Seite 32).

Umschalten der Informationen auf dem Display

Sie können Informationen, wie z. B. Tracknummer, Datei-/Ordnername, Albumname und Interpretename, anzeigen.

Drücken Sie DISPLAY wiederholt bei eingeschaltetem System.

Hinweise zu den Displayinformationen

- Zeichen, die nicht angezeigt werden können, werden durch ein „_“ ersetzt.
- Die folgenden Informationen werden nicht angezeigt:
 - Gesamtspielzeit für eine MP3-Disc und ein USB-Gerät.
 - Restspielzeit für eine MP3/WMA-Datei.
- Die folgenden Informationen werden nicht korrekt angezeigt:
 - verstrichene Spielzeit einer mit VBR (variable Bitrate) codierten MP3/WMA-Datei.
 - Ordner- und Dateinamen, die weder ISO9660 Level 1 noch Level 2 im Erweiterungsformat folgen.

Verwenden des Ausschalttimers

Das System schaltet sich nach der vorgegebenen Zeit automatisch aus.

Drücken Sie SLEEP wiederholt, um die gewünschte Zeit auszuwählen.

Um den Ausschalttimer aufzuheben, drücken Sie SLEEP wiederholt zur Wahl von „OFF“.

Hinweis

Durch Öffnen und Schließen der Discclade kann die Restzeit bis zum Ausschalten des Systems verlängert werden.

Tipps

- Um die Restzeit bis zum Ausschalten des Systems zu überprüfen, drücken Sie SLEEP.
- Wenn Sie „AUTO“ wählen, schaltet sich die Anlage nach dem Ende der Wiedergabe der aktuellen Disc oder des USB-Gerätes oder innerhalb von 100 Minuten automatisch aus.

Deaktivieren der Tasten am Gerät (Kindersicherung)

Sie können die Tasten am Gerät deaktivieren (außer ) , um Fehlbedienung, z. B. durch Kinder-Unfug, zu verhindern.

Halten Sie DJ OFF und ■ am Gerät länger als 3 Sekunden gedrückt.

„LOCK ON“ erscheint auf dem Display. Nun können Sie das System nur noch mit den Tasten an der Fernbedienung bedienen.

Um die Kindersicherung zu deaktivieren, halten Sie DJ OFF und ■ am Gerät länger als 3 Sekunden gedrückt, bis „LOCK OFF“ auf dem Display erscheint.

Einstellen der automatischen Bereitschaftsfunktion

Dieses System ist standardmäßig so eingestellt, dass es sich nach etwa 15 Minuten automatisch ausschaltet, wenn keine Bedienung erfolgt oder kein Audiosignal ausgegeben wird.

Um die Funktion auszuschalten, halten Sie bei eingeschaltetem System gedrückt, bis „AUTO STANDBY OFF“ auf dem Display erscheint.

Um die Funktion einzuschalten, wiederholen Sie den Vorgang, bis „AUTO STANDBY ON“ auf dem Display erscheint.

Hinweise

- „STANDBY“ beginnt vor Aktivierung des Bereitschaftsmodus auf dem Display zu blinken.
- In den folgenden Fällen ist die automatische Bereitschaftsfunktion nicht verfügbar:
 - während der Tuner-Funktion.
 - wenn der Ausschalttimer aktiviert ist.

Informationen über kompatible Geräte

Info zu unterstützten USB-Geräten

- Dieses System unterstützt nur USB Mass Storage Class.
- Dieses System unterstützt nur FAT-formatierte USB-Geräte (außer exFAT).
- Manche USB-Geräte funktionieren eventuell nicht mit diesem System.

Info zu BLUETOOTH-Kommunikation für iPhone- und iPod-Modelle

Made for

- iPhone 6
- iPhone 6 Plus
- iPhone 5s
- iPhone 5c
- iPhone 5
- iPhone 4s
- iPod touch (6. Generation)
- iPod touch (5. Generation)

Websites für kompatible Geräte

Überprüfen Sie die folgenden Websites nach neuesten Informationen über kompatible USB- und BLUETOOTH-Geräte.

Für Kunden in den USA:
<http://esupport.sony.com/>

Für Kunden in Kanada:
<http://esupport.sony.com/CA>

Für Kunden in Europa:
<http://www.sony.eu/support>

Für Kunden in Lateinamerika:
<http://esupport.sony.com/LA>

Für Kunden in anderen Ländern/Regionen:
<http://www.sony-asia.com/support>

Störungsbehebung

Falls während der Bedienung der Anlage ein Problem auftritt, führen Sie zunächst die nachstehend beschriebenen Schritte aus, bevor Sie Ihren nächsten Sony-Händler konsultieren. Falls eine Fehlermeldung erscheint, notieren Sie sich den Inhalt zur Bezugnahme.

1 Prüfen Sie, ob das Problem in diesem Abschnitt der „Störungsbehebung“ aufgeführt ist.

2 Prüfen Sie die folgenden Kundensupport-Websites.

Für Kunden in den USA:
<http://esupport.sony.com/>

Für Kunden in Kanada:
<http://esupport.sony.com/CA>

Für Kunden in Europa:
<http://www.sony.eu/support>

Für Kunden in Lateinamerika:
<http://esupport.sony.com/LA>

Für Kunden in anderen Ländern/Regionen:
<http://www.sony-asia.com/support>

Auf diesen Websites finden Sie die neuesten Support-Informationen und Antworten auf häufig gestellte Fragen.

Beachten Sie, dass während der Reparatur vom Wartungspersonal ausgetauschte Teile einbehalten werden können.

Falls „PROTECT“ auf dem Display erscheint

Ziehen Sie sofort das Netzkabel ab, und überprüfen Sie die folgenden Punkte, nachdem „PROTECT“ ausgeblendet wurde.

- Werden die Lüftungsöffnungen des Systems durch irgend etwas blockiert?
- Ist der USB-Anschluss kurzgeschlossen?

Nachdem Sie die obigen Punkte überprüft und für gut befunden haben, schließen Sie das Netzkabel wieder an, und schalten Sie das System ein. Sollte das Problem bestehen bleiben, wenden Sie sich an Ihren Sony-Händler.

Allgemeines

Das System lässt sich nicht einschalten.

- Prüfen Sie, ob das Netzkabel einwandfrei angeschlossen ist.

Das System lässt sich nicht ausschalten, obwohl gedrückt wird.

- Möglicherweise haben Sie den Anzeigemodus unbeabsichtigt auf den Demonstrationsmodus eingestellt. Drücken Sie SPEAKER LIGHT wiederholt zur Wahl des Bereitschaftsmodus (Seite 12).

Das System hat auf den Bereitschaftsmodus umgeschaltet.

- Dies ist keine Funktionsstörung. Das System schaltet nach etwa 15 Minuten automatisch auf den Bereitschaftsmodus um, wenn keine Bedienung erfolgt oder kein Audiosignal ausgegeben wird (Seite 32).

Kein Ton.

- Stellen Sie die Lautstärke ein.
- Überprüfen Sie den Anschluss der optionalen Geräte, falls vorhanden (Seite 10).
- Schalten Sie das angeschlossene Gerät ein.
- Ziehen Sie das Netzkabel ab, schließen Sie es wieder an, und schalten Sie das System ein.

Kein Mikrofon.

- Stellen Sie den Mikrofonpegel ein.
- Vergewissern Sie sich, dass das Mikrofon korrekt an die Buchse MIC 1 oder MIC 2 am Gerät angeschlossen ist.
- Vergewissern Sie sich, dass das Mikrofon eingeschaltet ist.

Starkes Brummen oder Rauschen ist vorhanden.

- Stellen Sie das System weiter entfernt von Störquellen auf.
- Schließen Sie das System an eine andere Netzsteckdose an.
- Bringen Sie einen Störschutzfilter (im Fachhandel erhältlich) am Netzkabel an.
- Schalten Sie in der Nähe befindliche Elektrogeräte aus.
- Das vom Kühlgebläse des Systems erzeugte Geräusch kann hörbar sein, wenn sich das System im Bereitschaftsmodus befindet, oder während der Wiedergabe. Dies ist keine Funktionsstörung.

Die Fernbedienung funktioniert nicht.

- Entfernen Sie etwaige Hindernisse zwischen der Fernbedienung und dem Gerät.
- Verkleinern Sie den Abstand zwischen Fernbedienung und System.
- Richten Sie die Fernbedienung auf den Sensor des Systems.
- Tauschen Sie die Batterien aus (R03/ Größe AAA).
- Stellen Sie das System in größerem Abstand von Leuchtstofflampen auf.

Akustische Rückkopplung tritt auf.

- Verringern Sie die Lautstärke.
- Vergrößern Sie den Abstand zwischen dem Mikrofon und dem System, oder ändern Sie die Richtung des Mikrofons.

Außer funktioniert keine Taste des Gerätes, und „LOCK ON“ erscheint auf dem Display.

- Deaktivieren Sie die Kindersicherung (Seite 32).

„SEARCH“, „READING“ oder „TUNING“ erscheint auf dem Display.

- Bedienen Sie das System, nachdem die Meldung ausgeblendet worden ist.

Discplayer

Die Discade öffnet sich nicht, und „LOCKED“ erscheint auf dem Display.

- Wenden Sie sich an Ihren Sony-Händler oder eine lokale autorisierte Sony-Kundendienststelle.



Die Wiedergabe beginnt nicht.

- Wischen Sie die Disc sauber (Seite 39).
- Legen Sie die Disc neu ein.
- Legen Sie eine Disc ein, die von diesem System abgespielt werden kann (Seite 39).
- Nehmen Sie die Disc heraus, wischen Sie sie trocken, und lassen Sie dann das System einige Stunden lang eingeschaltet, bis die Feuchtigkeit verdunstet ist.

Tonaussetzer treten auf.

- Wischen Sie die Disc sauber (Seite 39).
- Legen Sie die Disc neu ein.
- Verlagern Sie das System zu einem Ort ohne Vibrationen.

Die Wiedergabe beginnt nicht am ersten Track.

- Stellen Sie den Wiedergabemodus auf den Normalwiedergabemodus ein (Seite 13).
- Wiedergabefortsetzung ist gewählt worden. Drücken Sie  zweimal. Drücken Sie dann , um die Wiedergabe zu starten.

Wiedergabestart dauert länger als gewöhnlich.

- Die folgenden Discs können die Zeit bis zum Wiedergabestart verlängern:
 - eine Disc mit komplexer Ordner-Baumstruktur.
 - eine im Multi-Session-Modus bespielte Disc.
 - eine nicht finalisierte Disc (eine Disc, zu der Daten hinzugefügt werden können).
 - eine Disc mit zahlreichen Ordnern.

USB-Gerät

Das angeschlossene USB-Gerät kann nicht geladen werden.

- Vergewissern Sie sich, dass das USB-Gerät einwandfrei angeschlossen ist.

Das USB-Gerät funktioniert nicht richtig.

- Bei Anschluss eines nicht unterstützten USB-Gerätes können die folgenden Probleme auftreten. Siehe „Informationen über kompatible Geräte“ (Seite 33).
 - Das USB-Gerät wird nicht erkannt.
 - Datei- oder Ordnernamen werden auf diesem System nicht angezeigt.
 - Wiedergabe ist nicht möglich.
 - Tonaussetzer treten auf.
 - Rauschen ist vorhanden.
 - Tonverzerrungen treten auf.

Kein Ton.

- Das USB-Gerät ist nicht richtig angeschlossen. Schalten Sie das System aus, und schließen Sie das USB-Gerät wieder an. Schalten Sie dann das System wieder ein, und prüfen Sie, ob „USB“ auf dem Display erscheint.

Rauschen, Tonaussetzer oder Tonverzerrungen treten auf.

- Sie benutzen ein nicht unterstütztes USB-Gerät. Siehe „Informationen über kompatible Geräte“ (Seite 33).
- Schalten Sie das System aus, schließen Sie das USB-Gerät wieder an, und schalten Sie dann das System wieder ein.
- Die Musikdaten selbst enthalten Rauschen, oder der Ton ist verzerrt. Rauschen ist möglicherweise während des Übertragungsvorgangs induziert worden. Löschen Sie die Datei, und versuchen Sie, die Übertragung zu wiederholen.
- Die bei der Codierung einer Audiodatei verwendete Bitrate war niedrig. Übertragen Sie eine Audiodatei mit höherer Bitrate zum USB-Gerät.

„SEARCH“ wird längere Zeit angezeigt, oder bis zum Wiedergabestart vergeht eine lange Zeit.

- In den folgenden Fällen kann der Lesevorgang lange Zeit in Anspruch nehmen.
 - Das USB-Gerät enthält viele Ordner oder Dateien.
 - Die Dateistruktur ist sehr kompliziert.
 - Die Speicherkapazität ist übermäßig groß.
 - Der interne Speicher ist fragmentiert.

„OVER CURRENT“ erscheint auf dem Display

- Eine Störung im Spannungspegel der Buchse Ψ (USB) ist erkannt worden. Schalten Sie das System aus, und trennen Sie das USB-Gerät von der Buchse Ψ (USB). Vergewissern Sie sich, dass keine Störung im USB-Gerät vorliegt. Sollte dieses Anzeigemuster bestehen bleiben, wenden Sie sich an Ihren Sony-Händler.

Fehlerhafte Anzeige

- Zeichen, die nicht angezeigt werden können, werden durch ein „_“ ersetzt.

Das USB-Gerät wird nicht erkannt.

- Schalten Sie das System aus, schließen Sie das USB-Gerät wieder an, und schalten Sie dann das System wieder ein.
- Sie benutzen ein nicht unterstütztes USB-Gerät. Siehe „Informationen über kompatible Geräte“ (Seite 33).
- Das USB-Gerät funktioniert nicht richtig. Schlagen Sie bezüglich der Handhabung dieses Problems in der Bedienungsanleitung des USB-Gerätes nach.

Die Übertragung resultiert in einem Fehler.

- Sie benutzen ein nicht unterstütztes USB-Gerät. Siehe „Informationen über kompatible Geräte“ (Seite 33).
- Das USB-Gerät ist nicht korrekt formatiert. Schlagen Sie bezüglich des Formatierverfahrens in der Bedienungsanleitung des USB-Gerätes nach.
- Schalten Sie das System aus, und entfernen Sie das USB-Gerät. Wenn das USB-Gerät einen Ein-Aus-Schalter besitzt, schalten Sie das USB-Gerät aus und nach der Trennung vom System wieder ein. Führen Sie dann die Übertragung erneut durch.
- Wenn die Übertragungs- und Löschvorgänge mehrere Male wiederholt werden, wird die Dateistruktur im USB-Gerät fragmentiert. Schlagen Sie bezüglich der Handhabung dieses Problems in der Bedienungsanleitung des USB-Gerätes nach.
- Das USB-Gerät ist abgetrennt worden, oder die Stromversorgung ist während der Übertragung ausgeschaltet worden. Löschen Sie die teilweise übertragene Datei, und wiederholen Sie die Übertragung. Wird das Problem dadurch nicht behoben, ist das USB-Gerät möglicherweise defekt. Schlagen Sie bezüglich der Handhabung dieses Problems in der Bedienungsanleitung des USB-Gerätes nach.

Audiodateien oder Ordner im USB-Gerät können nicht gelöscht werden.

- Prüfen Sie, ob das USB-Gerät schreibgeschützt ist.
- Das USB-Gerät ist abgetrennt worden, oder die Stromversorgung ist während des Löschvorgangs ausgeschaltet worden. Löschen Sie die teilweise gelöschte Datei vollständig. Wird das Problem dadurch nicht behoben, ist das USB-Gerät möglicherweise defekt. Schlagen Sie bezüglich der Handhabung dieses Problems in der Bedienungsanleitung des USB-Gerätes nach.

Die Wiedergabe beginnt nicht.

- Schalten Sie das System aus, schließen Sie das USB-Gerät wieder an, und schalten Sie dann das System wieder ein.
- Sie benutzen ein nicht unterstütztes USB-Gerät. Siehe „Informationen über kompatible Geräte“ (Seite 33).

Die Wiedergabe beginnt nicht ab der ersten Datei.

- Stellen Sie den Wiedergabemodus auf den Normalwiedergabemodus ein (Seite 19).
- Wiedergabefortsetzung ist gewählt worden. Drücken Sie **■** zweimal. Drücken Sie dann **▶**, um die Wiedergabe zu starten.

Es können keine Dateien wiedergegeben werden.

- USB-Geräte, die mit einem anderen Dateisystem als FAT16 oder FAT32 formatiert wurden, werden nicht unterstützt.*
- Wenn Sie ein partitioniertes USB-Gerät verwenden, können nur Dateien in der ersten Partition wiedergegeben werden.
- Verschlüsselte oder durch ein Passwort geschützte Dateien können nicht wiedergegeben werden.

- Dateien mit dem Urheberrechtsschutz DRM (Digital Rights Management = Digitale Rechteverwaltung) können nicht mit diesem System wiedergegeben werden.
- * Dieses System unterstützt FAT16 und FAT32, doch manche USB-Speichergeräte unterstützen möglicherweise nicht beide FAT-Formate. Um weitere Einzelheiten zu erfahren, schlagen Sie in der Bedienungsanleitung des jeweiligen USB-Gerätes nach, oder wenden Sie sich an den Hersteller.

Tuner*

Starkes Brummen oder Rauschen ist vorhanden, oder es können keine Sender empfangen werden.

- Schließen Sie die Antenne vorschriftsmäßig an.
- Ändern Sie die Position oder Ausrichtung der Antenne, um guten Empfang zu erhalten.
- Halten Sie die Antenne vom Netzkabel fern, um Störbeeinflussung zu vermeiden.
- Schalten Sie in der Nähe befindliche Elektrogeräte aus.

* Je nach den Funkwellenbedingungen oder der Bebauung in Ihrem Gebiet ist eventuell kein Radioempfang möglich.

BLUETOOTH-Gerät

Pairing ist nicht durchführbar.

- Bringen Sie das BLUETOOTH-Gerät näher an das System heran.
- Pairing ist u. U. nicht möglich, falls andere BLUETOOTH-Geräte in der Nähe dieses Systems vorhanden sind. Schalten Sie in diesem Fall die anderen BLUETOOTH-Geräte aus.
- Achten Sie darauf, dass Sie den korrekten Passkey eingeben, wenn Sie den Namen des Systems (dieses System) am BLUETOOTH-Gerät wählen.

Das BLUETOOTH-Gerät kann das System nicht erkennen, oder „BT OFF“ erscheint auf dem Display.

- Stellen Sie das BLUETOOTH-Signal auf „BT ON“ (Seite 24) ein.

Verbindung ist nicht möglich.

- Das BLUETOOTH-Gerät, zu dem Sie eine Verbindung herstellen wollten, unterstützt das Profil A2DP nicht, und kann daher nicht mit dem System verbunden werden.
- Aktivieren Sie die BLUETOOTH-Funktion des BLUETOOTH-Gerätes.
- Stellen Sie die Verbindung vom BLUETOOTH-Gerät aus her.
- Die Pairing-Registrierungsdaten sind gelöscht worden. Führen Sie den Pairing-Vorgang erneut durch.
- Löschen Sie die Pairing-Registrierungsdaten des BLUETOOTH-Gerätes, indem Sie das System auf die Werksvorgaben (Seite 38) zurücksetzen, und führen Sie den Pairing-Vorgang erneut durch (Seite 21).

Es treten Tonaussetzer oder Tonschwankungen auf, oder die Verbindung wird unterbrochen.

- Der Abstand zwischen dem System und dem BLUETOOTH-Gerät ist zu groß.
- Falls Hindernisse zwischen dem System und Ihrem BLUETOOTH-Gerät vorhanden sind, sollten Sie diese beseitigen oder umgehen.
- Falls sich in der Nähe ein Gerät befindet, das elektromagnetische Wellen erzeugt (z. B. ein WLAN-Gerät, ein anderes BLUETOOTH-Gerät oder ein Mikrowellenofen), entfernen Sie das betreffende Gerät.

Der Ton Ihres BLUETOOTH-Gerätes wird nicht auf diesem System wiedergegeben.

- Erhöhen Sie zunächst die Lautstärke an Ihrem BLUETOOTH-Gerät, und stellen Sie dann die Lautstärke mit VOL +/- ein.

Starkes Brummen, Rauschen oder Tonverzerrungen treten auf.

- Falls Hindernisse zwischen dem System und Ihrem BLUETOOTH-Gerät vorhanden sind, sollten Sie diese beseitigen oder umgehen.
- Falls sich in der Nähe ein Gerät befindet, das elektromagnetische Wellen erzeugt (z. B. ein WLAN-Gerät, ein anderes BLUETOOTH-Gerät oder ein Mikrowellenofen), entfernen Sie das betreffende Gerät.
- Verringern Sie die Lautstärke am angeschlossenen BLUETOOTH-Gerät.

Party Chain

Die Party Chain-Funktion kann nicht aktiviert werden.

- Überprüfen Sie die Verbindungen (Seite 27).
- Vergewissern Sie sich, dass die Audiokabel korrekt angeschlossen sind.
- Wählen Sie eine andere Funktion außer der Audio-Eingangsfunktion (Seite 29).

Die Party Chain-Funktion funktioniert nicht richtig.

- Schalten Sie das System aus. Schalten Sie es dann wieder ein, um die Party Chain-Funktion zu aktivieren.

Rücksetzen des Systems

Falls das System noch immer nicht einwandfrei funktioniert, setzen Sie es auf die Werksvorgabe zurück.

1 Klemmen Sie das Netzkabel ab und wieder an, und schalten Sie dann das System ein.

2 Halten Sie  und  – am Gerät gedrückt, bis „RESET“ auf dem Display erscheint.

Alle benutzerkonfigurierten Einstellungen, wie z. B. die Festsender und die Pairing-Registrierungsdaten, werden auf die Werksvorgaben zurückgesetzt.

Meldungen

Während des Vorgangs kann eine der folgenden Meldungen auf dem Display erscheinen oder blinken.

DISC ERR

Sie haben eine nicht abspielbare Disc eingelegt.

ERROR

Sie können keine Musik zu dem USB-Gerät übertragen, weil das USB-Gerät schreibgeschützt oder der Speicher des USB-Gerätes voll ist.

FULL

Sie haben versucht, mehr als 64 Schritte zu programmieren.

NO FILE

Es sind keine abspielbaren Dateien auf den CD-R/CD-RW-Discs oder im USB-Gerät vorhanden.

NO STEP

Alle programmierten Schritte sind gelöscht worden.

NO USB

Es ist kein oder ein nicht unterstütztes USB-Gerät angeschlossen.

PARTY CHAIN GUEST

Das System ist zu einem Party Guest geworden, da die Party Chain-Funktion von einem Party Host aktiviert worden ist.

PARTY CHAIN HOST

Das System hat die Party Chain-Funktion aktiviert und ist der Party Host geworden.

PLS STOP

Sie haben versucht, einen Vorgang durchzuführen, der nur bei gestoppter Wiedergabe durchgeführt werden kann.

Vorsichtsmaßnahmen

Auf diesem System ABSPIELBARE Discs

- Audio-CD
- CD-R/CD-RW (Audiodateien/MP3-Dateien)

Auf diesem System NICHT ABSPIELBARE Discs

- CD-ROM
- Andere CD-R/CD-RW-Discs als die im Audio-CD-Format bespielten, die ISO9660 Level 1/Level 2 entsprechen
- CD-R/CD-RW-Discs, die im Multi-Session-Betrieb bespielt und nicht durch „Schließen der Session“ finalisiert wurden
- CD-R/CD-RW von schlechter Aufnahmequalität, verkratzte oder verschmutzte CD-R/CD-RW, oder mit einem inkompatiblen Aufnahmegerät bespielte CD-R/CD-RW
- Eine falsch finalisierte CD-R/CD-RW-Disc
- Discs, die andere Dateien außer MPEG1 Audio Layer-3 (MP3) enthalten
- Discs mit ungewöhnlicher Form (z. B. herzförmig, rechteckig, sternförmig)
- Discs, an denen Klebeband, Papier oder Aufkleber haften
- Leihdiscs oder gebrauchte Discs mit Aufklebern, deren Klebstoff ausgelaufen ist
- Discs, deren Aufkleber mit einer Tinte bedruckt sind, die sich klebrig anfühlt

Hinweise zu Discs

- Wischen Sie die Disc vor dem Abspielen mit einem Reinigungstuch von der Mitte zum Rand hin ab.
- Verwenden Sie keine Lösungsmittel (z. B. Benzin, Verdünner), handelsübliche Reinigungsmittel oder für Vinyl-LPs vorgesehene Antistatiksprays zum Reinigen von Discs.
- Setzen Sie Discs keinem direkten Sonnenlicht oder Wärmequellen (z. B. Warmluftauslässen) aus, und lassen Sie sie auch nicht in einem in der prallen Sonne geparkten Auto liegen.

Zur Sicherheit

- Ziehen Sie das Netzkabel vollständig von der Netzsteckdose ab, wenn das Gerät längere Zeit nicht benutzt werden soll. Ziehen Sie beim Abtrennen des Netzkabels immer am Stecker. Niemals am Kabel selbst ziehen.
- Sollten Fremdkörper oder Flüssigkeiten in das System gelangen, ziehen Sie das Netzkabel ab, und lassen Sie das System von qualifiziertem Fachpersonal überprüfen, bevor Sie es wieder benutzen.
- Das Netzkabel darf nur von einer qualifizierten Kundendienststelle ausgetauscht werden.

Zur Aufstellung

- Stellen Sie das System nicht in geneigter Position oder an Orten auf, die sehr heiß, kalt, staubig, schmutzig, feucht, unzureichend belüftet oder Vibrationen, direktem Sonnenlicht oder heller Beleuchtung ausgesetzt sind.
- Lassen Sie Vorsicht walten, wenn Sie das System auf Oberflächen stellen, die speziell behandelt wurden (z. B. mit Wachs, Öl, Politur), da es sonst zu einer Verschmutzung oder Verfärbung der Oberfläche kommen kann.
- Wenn das System direkt von einem kalten zu einem warmen Ort gebracht oder in einen sehr feuchten Raum gestellt wird, kann sich Feuchtigkeit auf der Linse im System niederschlagen und eine Funktionsstörung des Systems verursachen. Nehmen Sie in einer solchen Situation die Disc heraus, und lassen Sie das System etwa eine Stunde lang eingeschaltet, bis die Feuchtigkeit verdunstet ist.

Hinweise zum Wärmestau

- Eine gewisse Erwärmung des Systems während des Betriebs ist normal und kein Grund zur Besorgnis.
- Vermeiden Sie eine Berührung des Gehäuses, wenn das Gerät längere Zeit bei hoher Lautstärke benutzt worden ist, weil dann das Gehäuse heiß ist.
- Verdecken Sie nicht die Lüftungsöffnungen.

Hinweis zum Lautsprechersystem

Das eingebaute Lautsprechersystem ist nicht magnetisch abgeschirmt, so dass das Bild von nahe liegenden Fernsehgeräten magnetisch verzerrt werden kann. Schalten Sie in diesem Fall das Fernsehgerät aus, und warten Sie 15 bis 30 Minuten, bevor Sie es wieder einschalten.

Falls keine Besserung eintritt, vergrößern Sie den Abstand zwischen dem System und dem Fernsehgerät.

Reinigung des Gehäuses

Reinigen Sie dieses System mit einem weichen Tuch, das Sie leicht mit einer milden Reinigungslösung angefeuchtet haben. Verwenden Sie keine Schleifkissen, Scheuerpulver oder Lösungsmittel, wie Verdünnern, Benzin oder Alkohol.

Info zu BLUETOOTH-Kommunikation

- BLUETOOTH-Geräte sollten innerhalb von ca. 10 m (hindernisfreie Entfernung) voneinander verwendet werden. Unter den folgenden Bedingungen kann sich die effektive Kommunikationsreichweite verkürzen.
 - Wenn sich eine Person, ein Metallgegenstand, eine Wand oder ein anderes Hindernis zwischen den Geräten einer BLUETOOTH-Verbindung befindet
 - Orte, an denen ein Drahtlos-LAN installiert ist
 - In der Nähe von in Betrieb befindlichen Mikrowellenöfen
 - Orte, an denen andere elektromagnetische Wellen erzeugt werden
- BLUETOOTH-Geräte und WLAN-Geräte (IEEE 802.11b/g) verwenden das gleiche Frequenzband (2,4 GHz). Wenn Sie Ihr BLUETOOTH-Gerät in der Nähe eines WLAN-Gerätes benutzen, können elektromagnetische Störungen auftreten. Dies kann zu niedrigeren Datenübertragungsraten, Rauschen oder einer Beeinträchtigung der Verbindung führen. Probieren Sie in diesem Fall die folgenden Abhilfemaßnahmen aus:
 - Halten Sie mindestens 10 m Abstand zwischen diesem System und dem WLAN-Gerät.
 - Schalten Sie das WLAN-Gerät aus, wenn Sie Ihr BLUETOOTH-Gerät innerhalb von 10 m benutzen.
 - Benutzen Sie dieses System und das BLUETOOTH-Gerät möglichst nah beieinander.
- Die von diesem System abgegebenen Funkwellen können die Funktion mancher medizinischer Geräte beeinträchtigen. Da diese Beeinträchtigung zu einer Funktionsstörung führen kann, sollten Sie dieses System und BLUETOOTH-Geräte an den folgenden Orten ausschalten:
 - In Krankenhäusern, Zügen, Flugzeugen sowie an Tankstellen und anderen Orten, an denen brennbare Gase vorhanden sein können
 - In der Nähe von automatischen Türen oder Feuermeldern

- Dieses System unterstützt Sicherheitsfunktionen, die den BLUETOOTH-Spezifikationen entsprechen, um sichere Verbindungen während der Kommunikation unter Einsatz der BLUETOOTH-Technologie zu gewährleisten. Da diese Sicherheit jedoch unter bestimmten Einstellungsinhalten und anderen Faktoren unzureichend sein kann, sollten Sie bei der Durchführung der Kommunikation mit BLUETOOTH-Technologie stets Sorgfalt walten lassen.
- Sony übernimmt keinerlei Haftung für Schäden oder andere Verluste, die aus Datenlecks während der Kommunikation mit der BLUETOOTH-Technologie entstehen.
- Einwandfreie BLUETOOTH-Kommunikation kann nicht unbedingt mit allen BLUETOOTH-Geräten garantiert werden, die das gleiche Profil wie dieses System verwenden.
- Die mit diesem System verbundenen BLUETOOTH-Geräte müssen den von Bluetooth SIG, Inc. vorgeschriebenen BLUETOOTH-Spezifikationen entsprechen und demgemäß zertifiziert sein. Doch selbst wenn ein Gerät den BLUETOOTH-Spezifikationen entspricht, kann es Fälle geben, in denen die Eigenschaften oder Spezifikationen des BLUETOOTH-Gerätes eine Verbindung unmöglich machen oder zu ungewöhnlichen Steuermethoden, Anzeigen oder Bedienungsvorgängen führen.
- Je nach dem mit diesem System verbundenen BLUETOOTH-Gerät, der Kommunikationsumgebung oder den Umweltbedingungen können Rauschstörungen oder Tonunterbrechungen auftreten.

Technische Daten

Lautsprecherteil

Lautsprechersystem:

Hochtöner + Tieftöner

Hochtöner L/R:

50 mm, Konustyp

Tieftöner:

200 mm, Konustyp

Eingänge

AUDIO/PARTY CHAIN IN L/R:

Spannung 2 V, Impedanz 10 kOhm

MIC 1, MIC 2:

Empfindlichkeit 1 mV, Impedanz

10 kOhm

Ausgänge

AUDIO/PARTY CHAIN OUT L/R:

Spannung 2 V, Impedanz 600 Ohm

Displayer-Teil

System:

CD- und Digital-Audiosystem

Laserdioden-Eigenschaften

Emissionsdauer: kontinuierlich

Laser-Ausgangsleistung*: Weniger als 44,6 μ W

* Diese Ausgangsleistung wurde in 200 mm Abstand von der Linsenoberfläche des optischen Abtastblocks mit 7 mm Blende gemessen.

USB-Teil

Anschluss Ψ (USB):

Typ A, maximale Stromstärke 1 A

Unterstützte Audioformate (nur MP3-Discs und USB-Geräte)

Unterstützte Bitrate:

MP3 (MPEG1 Audio Layer-3):

32 kbps – 320 kbps, VBR

WMA*: 32 kbps – 192 kbps, VBR

Abtastfrequenzen:

MP3 (MPEG1 Audio Layer-3):

32/44,1/48 kHz

WMA*: 44,1 kHz

* nur USB-Geräte

Tuner-Teil

FM-Stereo

FM-Superhet-Tuner

Antenne:

FM-Wurfantenne

FM-Tuner-Teil:

Empfangsbereich:

Nordamerika-Modell: 87,5 MHz – 108,0 MHz (100-kHz-Raster)

Übrige Modelle: 87,5 MHz – 108,0 MHz (50-kHz-Raster)

BLUETOOTH-Teil

Kommunikationssystem:

BLUETOOTH-Standardversion 3.0

Ausgang:

BLUETOOTH-Standard

Leistungsklasse 2

Maximale Ausgangsleistung:

< 3,7 dBm

Maximale Kommunikationsreichweite:

Ca. 10 m auf der Sichtlinie¹⁾

Frequenzband:

2,4-GHz-Band (2,4000 GHz – 2,4835 GHz)

Modulationsmethode:

FHSS (Freq Hopping Spread Spectrum)

Kompatible BLUETOOTH-Profil²⁾:

A2DP (Advanced Audio Distribution Profile)

AVRCP (Audio Video Remote Control Profile)

SPP (Serial Port Profile)

Unterstützte Codecs:

SBC (Sub Band Codec)

AAC (Advanced Audio Coding)

LDAC

¹⁾ Die tatsächliche Reichweite hängt von solchen Faktoren wie Hindernisse zwischen den Geräten, Magnetfelder um einen Mikrowellenofen, statische Elektrizität, Empfangsempfindlichkeit, Antennenleistung, Betriebssystem, Software-Anwendung usw. ab.

²⁾ BLUETOOTH-Standardprofile zeigen den Zweck der BLUETOOTH-Kommunikation zwischen Geräten an.

NFC-Teil

Betriebsfrequenz:

13,56 MHz

Allgemeines

Stromversorgung:

Nordamerika-Modell:

120 V Wechselstrom, 60 Hz

Übrige Modelle:

120 V – 240 V Wechselstrom, 50/60 Hz

Leistungsaufnahme:

45 W

Leistungsaufnahme bei Bereitschaft (im Bereitschaftsmodus):

0,5 W

Abmessungen (B/H/T) (ca.):

290 mm × 600 mm × 265 mm

Gewicht (ca.):

10 kg

Stückzahl des Systems:

1 Stück

Mitgeliefertes Zubehör:

Fernbedienung (1)

R03-Batterien (Größe AAA) (2)

FM-Wurfantenne (1)

Netzkabel (1)

Netzsteckeradapter* (1) (nur in bestimmten Gebieten mitgeliefert)

* Dieser Steckeradapter kann nicht in Chile, Paraguay und Uruguay benutzt werden. Benutzen Sie diesen Steckeradapter in den Ländern, wo er notwendig ist.

Änderungen, die dem technischen Fortschritt dienen, bleiben vorbehalten.

Hinweis zu Lizenz und Markenzeichen

- MPEG Layer-3
Audiocodierttechnologie und Patente lizenziert von Fraunhofer IIS und Thomson.
- Windows Media ist ein eingetragenes Markenzeichen bzw. ein Markenzeichen der Microsoft Corporation in den Vereinigten Staaten und/oder in anderen Ländern.
- Dieses Produkt ist durch bestimmte geistige Eigentumsrechte der Microsoft Corporation geschützt. Die Verwendung und Weitergabe dieser Technologie in anderer Form als im Zusammenhang mit diesem Produkt ist ohne eine entsprechende Lizenz von Microsoft oder einer autorisierten Microsoft-Tochterfirma untersagt.
- Der BLUETOOTH®-Schriftzug und die Logos sind eingetragene Markenzeichen im Besitz der Bluetooth SIG, Inc., und jeder Gebrauch dieser Zeichen durch die Sony Corporation erfolgt unter Lizenz. Die übrigen Markenzeichen und Handelsnamen sind Eigentum der jeweiligen Inhaber.
- Das Zeichen N ist ein Markenzeichen oder eingetragenes Markenzeichen von NFC Forum, Inc. in den USA und in anderen Ländern.
- Android™ ist ein Markenzeichen von Google Inc.
- Google Play™ ist ein Markenzeichen von Google Inc.
- LDAC™ und das LDAC-Logo sind Markenzeichen der Sony Corporation.
- Apple, das Apple-Logo, iPhone und iPod touch sind Markenzeichen von Apple Inc., die in den USA und anderen Ländern registriert sind. App Store ist ein Servicezeichen von Apple Inc.
- Die Verwendung des „Made for Apple“-Markenemblems bedeutet, dass ein Zubehör speziell für den Anschluss an das(die) Apple-Produkt(e) entwickelt wurde, die im Markenemblem bezeichnet sind, und vom Entwickler für die Erfüllung der Apple-Leistungsstandards zertifiziert wurde. Apple übernimmt keine Verantwortung für den Betrieb dieses Geräts oder dessen Einhaltung von Sicherheits- und gesetzlichen Standards. Bitte beachten Sie, dass die Verwendung dieses Zubehörs mit einem iPod oder iPhone die Qualität der Funkverbindung beeinträchtigen kann.
- Alle anderen Markenzeichen und eingetragenen Markenzeichen sind Markenzeichen oder eingetragene Markenzeichen der jeweiligen Eigentümer. In dieser Anleitung sind die Markenzeichen nicht mit dem Zeichen ™ bzw. ® gekennzeichnet.

WAARSCHUWING

Om de kans op brand te verkleinen, mag u de ventilatieopeningen van het apparaat niet afdekken met een krant, tafelkleed, gordijn, enz.

Stel het apparaat niet bloot aan open vuur (bijvoorbeeld brandende kaarsen).

Om de kans op brand of elektrische schokken te verkleinen, mag u het apparaat niet blootstellen aan druppels of spetters, en mogen geen voorwerpen die met een vloeistof zijn gevuld, zoals een vaas, op het apparaat worden gezet.

Aangezien de hoofdstekker wordt gebruikt om het apparaat los te koppelen van het elektriciteitsnet, sluit u het apparaat aan op een gemakkelijk bereikbaar stopcontact. Mocht u een abnormale situatie van het apparaat ontdekken, dan trekt u de netstekker onmiddellijk uit het stopcontact.

Installeer de stereo-installatie niet in een krappe ruimte, zoals een boekenkast of ingebouwde kast.

Stel batterijen of apparaten waarin batterijen worden gebruikt niet bloot aan buitensporige hitte, zoals zonlicht of vuur.

Het apparaat is niet losgekoppeld van het elektriciteitsnet zolang de stekker in het stopcontact zit, ondanks dat het apparaat zelf is uitgeschakeld.

Alleen voor gebruik binnenshuis.

VOORZICHTIG

Het gebruik van optische instrumenten met dit apparaat zal de kans op oogbeschadiging vergroten.

Voor klanten in Europa

CLASS 1 LASER PRODUCT
LASER KLASSE 1
LUOKAN 1 LASERLAITE
KLASS 1 LASERAPPARAT

Dit apparaat is geclassificeerd als een KLASSE 1 LASER product. Deze aanduiding bevindt zich aan de achterkant van het apparaat.

Verwijdering van oude batterijen, elektrische en elektronische apparaten (van toepassing in de Europese Unie en andere Europese landen met afzonderlijke inzamelingsystemen)



Dit symbool op het product, de batterij of op de verpakking wijst erop dat het product en de batterij, niet als huishoudelijk afval behandeld mag worden. Op

sommige batterijen kan dit symbool gebruikt worden in combinatie met een chemisch symbool. Het chemisch symbool voor kwik (Hg) of lood (Pb) wordt toegevoegd wanneer de batterij meer dan 0,0005 % kwik of 0,004 % lood bevat. Door deze producten en batterijen op juiste wijze af te voeren, vermijdt u mogelijke negatieve gevolgen voor mens en milieu die zouden kunnen veroorzaken worden in geval van verkeerde afvalbehandeling. Het recyclen van materialen draagt bij tot het behoud van natuurlijke bronnen.

In het geval dat de producten om redenen van veiligheid, prestaties dan wel in verband met data-integriteit een permanente verbinding met een ingebouwde batterij vereisen, mag deze batterij enkel door gekwalificeerd servicepersoneel vervangen worden. Om ervoor te zorgen dat de batterij, het elektrisch en het elektronische apparaat op een juiste wijze zal worden behandeld, dienen deze producten aan het eind van zijn levenscyclus overhandigd te worden aan het desbetreffende inzamelingspunt voor de recyclage van elektrisch en elektronisch materiaal. Voor alle andere batterijen verwijzen we u naar het hoofdstuk over hoe de batterij veilig uit het product te verwijderen. Overhandig de batterij aan het desbetreffende inzamelingspunt voor de recyclage van batterijen. Voor meer details in verband met het recyclen van dit product of batterij, kan u contact opnemen met de gemeentelijke instanties, de organisatie belast met de verwijdering van huishoudelijk afval of de winkel waar u het product of batterij hebt gekocht.

Kennisgeving aan klanten: de volgende informatie is alleen van toepassing op apparaten verkocht in landen waarin de EU-richtlijnen geldig zijn.

Dit product werd geproduceerd door of in opdracht van Sony Corporation, 1-7-1 Konan Minato-ku Tokyo, 108-0075 Japan. Vragen met betrekking tot product conformiteit gebaseerd op EU-wetgeving kunnen worden gericht aan de gemachtigde vertegenwoordiger, Sony Belgium, bijkantoor van Sony Europe Limited, Da Vincilaan 7-D1, 1935 Zaventem, België. Voor service- of garantie zaken verwijzen wij u door naar de adressen in de afzonderlijke service of garantie documenten.

Hierbij verklaart Sony Corporation dat deze radioapparatuur conform is met Richtlijn 2014/53/EU.

De volledige tekst van de EU-conformiteitsverklaring kan worden geraadpleegd op het volgende internetadres:

<http://www.compliance.sony.de/>



De geldigheid van de CE-markering is beperkt tot alleen die landen waarin dit wettelijk verplicht is, hoofdzakelijk in de EEA-landen (European Economic Area).

Na te zijn getest is gebleken dat dit apparaat voldoet aan de eisen die gesteld worden in de EMC-richtlijn voor het gebruik van een aansluitkabel korter dan 3 meter.

Bericht over DualDiscs

Een DualDisc is een tweezijdige disc, waarop aan de ene kant DVD-materiaal is opgenomen en aan de andere kant digitaal audiomateriaal. Echter, aangezien de kant met het audiomateriaal niet voldoet aan de Compact Disc (CD)-norm, wordt een juiste weergave op dit apparaat niet gegarandeerd.

Muziekdiscs die zijn gecodeerd met copyright-beveiligingstechnologieën

Dit product is ontworpen voor het afspelen van discs die voldoen aan de CD-norm (Compact Disc). Onlangs hebben platenmaatschappijen muziekdiscs op de markt gebracht die zijn gecodeerd met copyright-beveiligingstechnologieën. Houd er rekening mee dat sommige van deze discs niet voldoen aan de CD-norm en wellicht niet met dit product kunnen worden afgespeeld.

Het systeem is ontworpen om te worden gebruikt voor de volgende doeleinden:

- Weergeven van muziekbronnen op discs en USB-apparaten
- Overbrengen van muziek naar USB-apparaten
- Luisteren naar een radiozender
- Weergeven van muziekbronnen op BLUETOOTH-apparaten
- Genieten van sociale ontmoetingen met de "Party Chain"-functie

NL

Deze handleiding

- Deze gebruiksaanwijzing beschrijft de bediening hoofdzakelijk met behulp van de afstandsbediening, maar u kunt de bedieningen ook uitvoeren met behulp van de toetsen op het apparaat die dezelfde of een soortgelijke naam hebben.
- Sommige afbeeldingen worden gepresenteerd als concepttekeningen en kunnen verschillen van het werkelijke apparaat.

Inhoudsopgave

Deze handleiding	3
Overzicht van de onderdelen en bedieningsorganen	6

Vorbereidingen

Het systeem goed aansluiten	10
De demonstratie uitschakelen.....	11
Batterijen plaatsen	11
Het systeem verplaatsen.....	11
De displayfunctie veranderen.....	12
Over het energiebeheer	12

Disc

Een cd/MP3-disc weergeven ...	13
-------------------------------	----

Tuner

Luisteren naar de radio	15
-------------------------------	----

USB-apparaat

Alvorens een USB-apparaat te gebruiken.....	16
Muziek overbrengen vanaf een disc.....	17
Een bestand weergeven	19

BLUETOOTH

Over de draadloze BLUETOOTH-technologie	21
Dit systeem paren met een BLUETOOTH-apparaat	21
Luisteren naar muziek op een BLUETOOTH-apparaat	22
One-touch BLUETOOTH- verbinding met NFC.....	23
Weergeven met codec voor geluid van hoge kwaliteit (AAC/LDAC™)	24
Het BLUETOOTH-signaal in- en uitschakelen.....	25
"Sony Music Center" gebruiken via BLUETOOTH	26

Geluidsinstellingen

Regeling van het geluid	26
Een feest sfeer creëren (DJ EFFECT).....	27

Overige bedieningen

De Party Chain-functie gebruiken.....	28
Meezingen: Karaoke	31
Naar muziek luisteren met de Speaker Lights ingeschakeld	31
Een optioneel apparaat gebruiken.....	32
De informatie op het display veranderen.....	32
De slaaptimer gebruiken.....	32
De toetsen op het apparaat uitschakelen (kinderslot).....	33
De automatische stand- byfunctie instellen.....	33

Aanvullende informatie

Informatie over compatibele apparaten	34
Verhelpen van storingen.....	34
Voorzorgsmaatregelen.....	41
Technische gegevens	43
Licentie en handelsmerken	45

Overzicht van de onderdelen en bedieningsorganen

U kunt de toetsen op het apparaat, behalve  (aan/uit), vergrendelen om te voorkomen dat ze per ongeluk worden bediend (pagina 33).

Apparaat

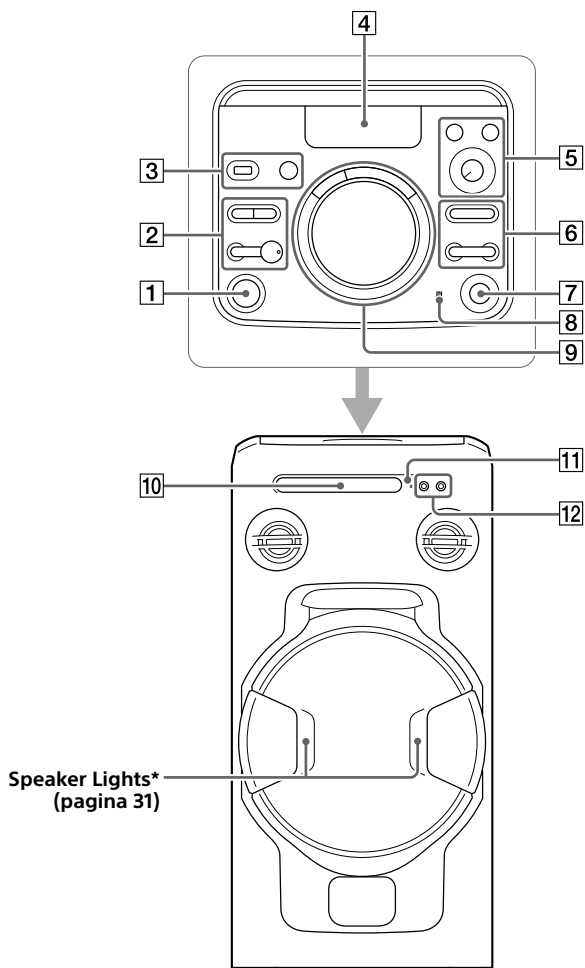

* Kijk niet rechtstreeks in de lichtgevende onderdelen wanneer de Speaker Lights zijn ingeschakeld.

1  (aan/uit)-toets

Druk hierop om het systeem in te schakelen of in de stand-bystand te zetten.

2  (weergave)* toets

- Druk hierop om de weergave te starten.
- Wanneer u deze toets ingedrukt houdt gedurende langer dan 5 seconden, wordt de ingebouwde geluidsdemonstratie weergegeven. Druk op  om de demonstratie te stoppen.

 (stop)-toets

- Druk hierop om de weergave te stoppen. Als u twee keer hierop drukt, wordt de hervattingsweergave geannuleerd.
- Druk hierop om de overdracht te stoppen tijdens het overbrengen van muziek.
- Druk hierop om de ingebouwde geluidsdemonstratie te stoppen.

BLUETOOTH – PAIRING-toets

- Druk hierop om de BLUETOOTH-functie te selecteren.
- Houd ingedrukt om BLUETOOTH-paren te activeren in de BLUETOOTH-functie.

BLUETOOTH-lampje (pagina 21)

FUNCTION-toets

Druk hierop om een functie te selecteren.

3  (USB)-aansluiting

Gebruik dit om een USB-apparaat aan te sluiten.

MEGA BASS – PARTY CHAIN-toets (pagina 26 en 30)

4 Display



5 VOCAL FADER-toets (pagina 31)

MIC ECHO-toets (pagina 31)

MIC LEVEL (MIN/MAX)-knop (pagina 31)

6  +/- (map selecteren) toets

Druk hierop om een map te selecteren op een datadisc of een USB-apparaat.

   (achteruit-/vooruit)-toets

Druk hierop om een track of bestand te selecteren.

TUNING+/-toets (pagina 15)

7  (openen/sluiten)-toets

Druk hierop om de disclade te openen of te sluiten.

8  (N-markering) (pagina 24)

9 DJ OFF, FLANGER, ISOLATOR-toetsen (pagina 27)

VOLUME/DJ CONTROL-knop

- Draai hieraan om het volumeniveau in te stellen. U kunt deze knop niet gebruiken om het volumeniveau in te stellen wanneer DJ EFFECT is geselecteerd.
- Draai hieraan om het FLANGER- en ISOLATOR-effect in te stellen (pagina 27).

10 Disclade

11 Afstandsbedieningssensor

12 MIC 1/2-aansluiting

Gebruik dit om de microfoon(s) aan te sluiten.

* De -toets op het apparaat is voorzien van een voetstip. Gebruik de voetstip als referentiepunt bij de bediening van het systeem.

Afstandsbediening

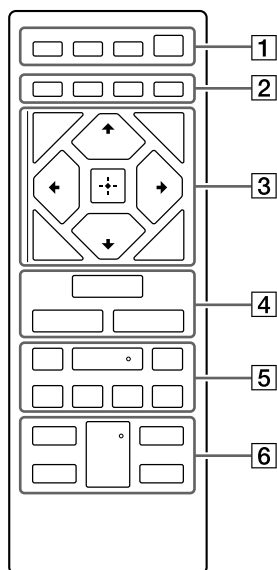

1 SPEAKER LIGHT-toets (pagina 31)

DISPLAY-toets

Druk hierop om de informatie op het display te veranderen.

SLEEP-toets (pagina 32)

⏻ (aan/uit)-toets

Druk hierop om het systeem in te schakelen of in de stand-bystand te zetten.

2 PLAY MODE-toets (pagina 13 en 19)

REPEAT/FM MODE-toets (pagina 13, 15 en 19)

CLEAR-toets (pagina 15 en 20)

REC TO USB-toets (pagina 17)

Druk hierop om muziek vanaf een disc over te brengen naar het aangesloten, optionele USB-apparaat.

3 TUNING MODE-toets (pagina 15)

TUNER MEMORY-toets (pagina 16)

BACK-toets

Druk hierop om terug te keren naar het vorige scherm.

OPTIONS-toets

Druk hierop om het optiemenu op te roepen of te verlaten.

⬆/⬇/⬅/➡-toetsen

Druk hierop om een menuonderdeel te selecteren.

📁 +/- (map selecteren) toetsen

Druk hierop om een map te selecteren op een datadisc of USB-apparaat.

⏸-toets

Druk hierop om de instellingen in te voeren/vast te leggen.

4 FUNCTION-toets

Druk hierop om een functie te selecteren.

MEGA BASS-toets (pagina 26)

EQ-toets (pagina 26)

5 **◀◀/▶▶** (achteruitspoel-/vooruitspoel-)toetsen (pagina 13 en 19)

Druk hierop om een punt in een track of bestand te zoeken tijdens het weergeven.

TUNING+/--toetsen (pagina 15)

▶ (weergave-)* toets

Druk hierop om de weergave te starten.

◀◀/▶▶ (achteruit-/voortuit-)toetsen

Druk hierop om een track of bestand te selecteren.

PRESET+/--toetsen (pagina 16)

|| (pauze-)toets

Druk hierop om de weergave te pauzeren. Om de weergave te hervatten, drukt u op **▶**.

■ (stop-)toets

- Druk hierop om de weergave te stoppen. Als u twee keer hierop drukt, wordt de hervattingsweergave geannuleerd.
- Druk hierop om de overdracht te stoppen tijdens het overbrengen van muziek.
- Druk hierop om de ingebouwde geluids demonstratie te stoppen.

6 **VOCAL FADER**-toets (pagina 31)

MIC ECHO-toets (pagina 31)

KEY CONTROL #/b toetsen (pagina 31)

VOL +/-*-toets

Druk hierop om het volumenniveau in te stellen.

* De VOL + en **▶** toetsen op de afstandsbediening zijn voorzien van een voelstip. Gebruik de voelstip als referentiepunt bij de bediening van het systeem.

Het systeem goed aansluiten

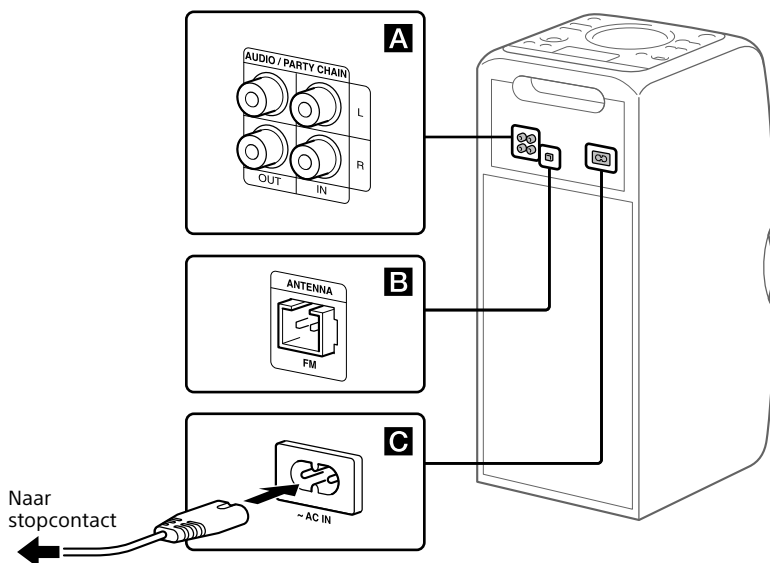

A Audio-uitgangsaansluitingen en -ingangsaansluitingen

Gebruik een audiokabel (niet bijgeleverd) om beide aansluitingen als volgt te maken:

- **AUDIO/PARTY CHAIN OUT L/R-aansluitingen**
 - Sluit aan op de audio-ingangsaansluitingen van een optioneel apparaat.
 - Sluit aan op een ander audiosysteem om te genieten van de Party Chain-functie (pagina 28).
- **AUDIO/PARTY CHAIN IN L/R-aansluitingen**
 - Sluit aan op de audio-uitgangsaansluitingen van een televisie of een audio-videoapparaat. Het geluid wordt uitgevoerd via dit systeem.
 - Sluit aan op een ander audiosysteem om te genieten van de Party Chain-functie (pagina 28).

B Antenne

Sluit de FM-draadantenne (bijgeleverd) aan.

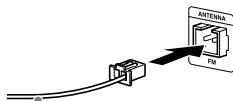

Trek de antenne horizontaal uit.

Tip

- Stel het systeem op in een locatie/richting met een goede ontvangst.

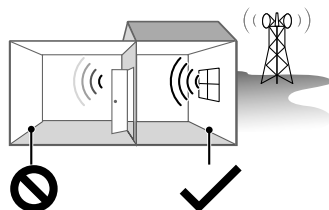

Plaatsen met een slechte ontvangst: Ver van een raam, enz.

Plaatsen met een goede ontvangst: Vlakbij een raam, enz.

- Vermijd de volgende soorten plaatsen:

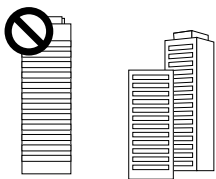

Tussen gebouwen



Vlakbij mobiele telefoons
of elektrische apparaten

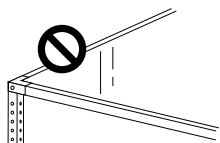

Op een metalen bureau
of tafel

- Houd de antenne uit de buurt van het netsnoer en de USB-kabel om te voorkomen dat ruis wordt opgevangen.

C Voeding

Sluit het netsnoer (bijgeleverd) aan op het systeem en daarna op het stopcontact.

Nadat het netsnoer is aangesloten, start de demonstratie (pagina 12) automatisch. Als u op  drukt om het systeem in te schakelen, stopt de demonstratie.

De demonstratie uitschakelen

Om de demonstratie uit te schakelen terwijl het systeem is uitgeschakeld, drukt u herhaaldelijk op SPEAKER LIGHT om de stand-bystand te selecteren (pagina 12).

Batterijen plaatsen

Plaats de twee R03-batterijen (AAA-formaat) (bijgeleverd) met de polen in de juiste richting, zoals hieronder aangegeven.

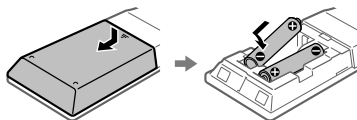

Opmerkingen

- Gebruik niet tegelijkertijd een oude en een nieuwe batterij, of verschillende typen batterijen.
- Als u de afstandsbediening gedurende een lange tijd niet gaat gebruiken, haalt u de batterijen eruit om schade als gevolg van een lekkende batterij en corrosie te voorkomen.

Het systeem verplaatsen

Alvorens het systeem te verplaatsen, controleert u dat geen disc is geplaatst en geen USB-apparaat is aangesloten, en koppelt u alle snoeren los.

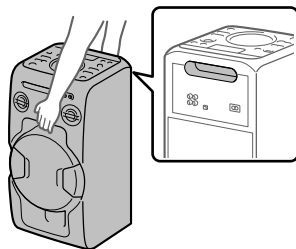

Opmerking

Een correcte plaatsing van uw handen tijdens het verplaatsen van het systeem is zeer belangrijk om persoonlijk letsel en schade aan eigendommen te voorkomen.

De displayfunctie veranderen

Druk herhaaldelijk op SPEAKER LIGHT terwijl het systeem is uitgeschakeld.

Bij iedere druk op de toets, verandert de displayfunctie als volgt:

Demonstratie

De verlichting is ingeschakeld.

Geen aanduidingen (Stand-bystand)

Het display en de verlichting worden uitgeschakeld om energie te besparen.

Over het energiebeheer

Standaard is dit systeem ingesteld om automatisch uitgeschakeld te worden na ongeveer 15 minuten, wanneer geen bediening plaatsvindt en geen geluidssignaal wordt gedetecteerd. Raadpleeg voor meer informatie "De automatische stand-byfunctie instellen" (pagina 33).

Een cd/MP3-disc weergeven

Tip

Zie "Voorzorgsmaatregelen" (pagina 41) voor de discs die kunnen worden weergegeven.

1 Druk herhaaldelijk op **FUNCTION** totdat "CD" wordt afgebeeld op het display.

2 Plaats een disc.

Druk op **▲** op het apparaat om de disclade te openen, plaats vervolgens een disc op de disclade met de labelkant naar boven gericht.



Als u een disc met een diameter van 8 cm weergeeft, bijvoorbeeld een cd-single, plaatst u deze in de binnenste cirkel van de disclade.

3 Druk op **▲** op het apparaat om de disclade te sluiten.

Duw de disclade niet met kracht dicht omdat hierdoor een storing kan optreden.

4 Druk op **▶** om de weergave te starten.

Andere bedieningsmogelijkheden

Om	Doet u het volgende
De weergave te pauzeren	Druk op . Om de weergave te hervatten, drukt u op ▶ .
De weergave te stoppen	Druk op ■ . Om de weergave te hervatten, drukt u op ▶ . Om de hervattingsweergavefunctie te annuleren, drukt u twee keer op ■ .
Een map op een MP3-disc te selecteren	Druk herhaaldelijk op □ +/- .
Een track of bestand te kiezen	Druk op ◀◀/▶▶ .
Een punt in een track of bestand te zoeken	Houd tijdens weergave ◀◀/▶▶ ingedrukt en laat de toets op het gewenste punt los.
Herhaalde weergave te kiezen	Druk herhaaldelijk op REPEAT/FM MODE tot "REP ONE ¹⁾ ", "REP FLDR ²⁾ ", "REP ALL ³⁾ " of "REP OFF ⁴⁾ " wordt afgebeeld op het display.
De weergavefunctie te veranderen	Druk herhaaldelijk op PLAY MODE terwijl de speler in de stopstand staat. U kunt de normale weergave ("FLDR" voor alle MP3-bestanden in de map op de disc), willekeurige weergave ("SHUF" of "FLDRSHUF" voor willekeurige weergave van de map) en geprogrammeerde weergave ("PROGRAM") selecteren.

¹⁾ "REP ONE": De huidige track of het huidige bestand wordt herhaald.

²⁾ "REP FLDR" (alleen MP3-disc): De huidige map wordt herhaald.

³⁾ "REP ALL": Alle tracks of bestanden worden herhaald.

⁴⁾ "REP OFF": De herhaalde weergave wordt uitgeschakeld.

Opmerkingen over het weergeven van MP3-discs

- Sla geen andere typen bestanden of overbodige mappen op een disc op waarop MP3-bestanden staan.
- Mappen die geen MP3-bestanden bevatten, worden overgeslagen.
- De MP3-bestanden worden weergegeven in de volgorde waarin ze op de disc zijn opgenomen.
- Het systeem kan alleen MP3-bestanden weergeven met de bestandsextensie ".mp3".
- Zelfs als de bestandsnaam de juiste bestandsextensie heeft, als het werkelijke bestand anders is, kan het weergeven van dit bestand een hard geluid genereren waardoor een storing in het apparaat kan optreden.
- Het maximumaantal:
 - mappen is 256 (inclusief de rootmap).
 - MP3-bestanden is 999.
 - mapniveaus (de boomstructuur van bestanden) is 8.
- Het is niet mogelijk compatibiliteit te garanderen met alle MP3-codeer-/MP3-schrijfssoftwareprogramma's, opnameapparaten en opnamedia. Incompatibele MP3-discs kunnen ruis veroorzaken of het geluid onderbreken of in het geheel niet worden weergegeven.

Opmerking over het weergeven van discs waarop meerdere sessies zijn opgenomen

Het systeem kan continue sessies op een disc weergeven wanneer ze zijn opgenomen in hetzelfde sessieformaat als de eerste sessie. Wanneer een sessie opgenomen in een andere sessieformaat wordt gevonden, kunnen die sessie en alle daaropvolgende sessies niet worden weergegeven. Merk op dat zelfs wanneer de sessies in hetzelfde formaat zijn opgenomen, sommige sessies mogelijk niet worden weergegeven.

Uw eigen programma samenstellen (geprogrammeerde-weergavefunctie)

- 1 Druk herhaaldelijk op FUNCTION totdat "CD" wordt afgebeeld op het display.**
- 2 Selecteer de weergavefunctie.**
- 3 Selecteer het gewenste track- of bestandsnummer.**

Druk herhaaldelijk op **◀◀/▶▶** totdat het gewenste track- of bestandsnummer wordt afgebeeld op het display.

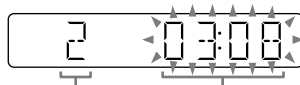

Gekozen track- of bestandsnummer

Totale weergaveduur van de geselecteerde track (alleen CD-DA-disc)

Druk bij het programmeren van MP3-bestanden in een bepaalde map herhaaldelijk op **◻ +/-** om de gewenste map te selecteren, en selecteer daarna het gewenste bestand.

- 4 Programmeer het geselecteerde track- of bestandsnummer.**
- 5 Herhaal de stappen 3 t/m 4 om aanvullende tracks of bestanden te programmeren tot een maximum van 64 tracks of bestanden.**

6 Om uw eigen programma van tracks en bestanden weer te geven, drukt u op ►.

Het programma wordt gewist wanneer u een van de volgende bedieningen uitvoert:

- de functie veranderen.
- het systeem uitschakelen.
- de stekker van het netsnoer uit het stopcontact trekken.
- de disclade openen.

Om hetzelfde programma nogmaals weer te geven, drukt u op ►.

Uitschakelen van de geprogrammeerde-weergavefunctie

Druk op PLAY MODE.

De laatste stap op de programmalijst wissen

Druk in de stopstand op CLEAR.

Tuner

Luisteren naar de radio

1 Druk herhaaldelijk op **FUNCTION** totdat "FM" wordt afgebeeld op het display.

2 Stem af.

Voor automatisch scannen

Druk herhaaldelijk op TUNING MODE totdat "AUTO" wordt afgebeeld op het display, en druk daarna op TUNING+/- . Het scannen stopt automatisch nadat een zender is gevonden.

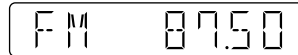

Als het scannen niet stopt, drukt u op ■ om het scannen te stoppen, en stemt u vervolgens handmatig af (zie hieronder).

Voor handmatige afstemming

Druk herhaaldelijk op TUNING MODE totdat "MANUAL" wordt afgebeeld op het display, en druk daarna herhaaldelijk op TUNING+/- om op de gewenste zender af te stemmen.

Als u hebt afgestemd op een radiozender die RDS-diensten aanbiedt, wordt de zendernaam afgebeeld op het display (behalve het model voor Noord-Amerika).

Tip

Om de statische ruis van een zwakke FM-stereo-zender te verlagen, drukt u herhaaldelijk op REPEAT/FM MODE totdat "MONO" wordt afgebeeld op het display om de stereo-ontvangst uit te schakelen. U verliest het stereo-effect, maar de ontvangst is beter.

Voorprogrammeren van radiozenders

- 1 Stem af op de gewenste zender.
- 2 Druk op **TUNER MEMORY** om de tuner-geheugenfunctie te selecteren.

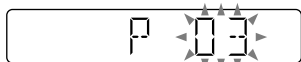

- 3 Druk herhaaldelijk op **PRESET+/-** om het gewenste voorkeuzendernummer te selecteren.

Als reeds een andere zender is toegewezen aan het geselecteerde voorkeuzendernummer, wordt deze zender vervangen door de nieuwe zender.

- 4 Druk op **[+]** om de zender op te slaan.

- 5 Herhaal de stappen 1 t/m 4 om andere zenders in het geheugen vast te leggen.

U kunt maximaal 20 FM-voorkeuzenders instellen. Wanneer de stekker uit het stopcontact wordt getrokken of indien een stroomonderbreking optreedt, blijven de voorgeprogrammeerde zenders nog ongeveer een halve dag in het geheugen bewaard.

Naar een voorkeuzender luisteren

Druk herhaaldelijk op **TUNING MODE** totdat "PRESET" wordt afgebeeld op het display, en druk daarna herhaaldelijk op **PRESET+/-** om op de gewenste voorkeuzender te selecteren.

USB-apparaat

Alvorens een USB-apparaat te gebruiken

Zie "Informatie over compatibele apparaten" voor de compatibele USB-apparaten (pagina 34).

Wanneer u Apple-apparaten gebruikt met dit systeem, sluit u deze aan via een **BLUETOOTH**-verbinding (pagina 21). Het gebruik van Apple-apparaten via een **USB**-verbinding wordt niet ondersteund.

Opmerkingen

- Als een **USB**-kabelverbinding noodzakelijk is, gebruikt u de **USB**-kabel die bij het **USB**-apparaat werd geleverd. Raadpleeg de bedieningsinstructies die bij het **USB**-apparaat werd geleverd voor informatie over de bedieningsmethode.
- Het kan lang duren voordat "SEARCH" wordt afgebeeld op het display, afhankelijk van het type aangesloten **USB**-apparaat.
- Sluit het systeem en het **USB**-apparaat niet aan via een **USB**-hub.
- Nadat het **USB**-apparaat is aangesloten, leest het systeem alle bestanden op het **USB**-apparaat. Als er veel mappen of bestanden op het **USB**-apparaat staan, kan het lezen ervan erg lang duren.
- Bij sommige aangesloten **USB**-apparaten kan een vertraging optreden voordat de bediening wordt uitgevoerd door dit systeem.
- Compatibiliteit met alle codeer-/schrijfssoftware kan niet worden gegarandeerd. Als audiobestanden op het **USB**-apparaat oorspronkelijk werden gecodeerd met incompatibele software, kunnen dergelijke bestanden ruis of onderbroken geluid voortbrengen, of in het geheel niet kunnen worden weergegeven.
- Dit systeem ondersteunt niet noodzakelijkerwijs alle functies van het aangesloten **USB**-apparaat.
- Verwijder het **USB**-apparaat niet tijdens het overbrengen of wissen. Als u dit doet, kunnen de gegevens op het **USB**-apparaat beschadigd worden of kan het **USB**-apparaat zelf beschadigd worden.

Het systeem gebruiken als een acculader

U kunt het systeem gebruiken als een oplader voor USB-apparaten die een oplaadbare functionaliteit hebben.

Sluit het USB-apparaat aan op de ψ (USB-)poort.

Het opladen begint zodra het USB-apparaat is aangesloten op de ψ (USB-)poort van het systeem. Voor meer informatie, raadpleegt u de gebruiksaanwijzing van uw USB-apparaat.

Muziek overbrengen vanaf een disc

U kunt muziek overbrengen vanaf een disc (CD-DA-disc of MP3-disc) naar een USB-apparaat op de volgende manier:

- **CD SYNC-overdracht:** Brengt alle CD-DA-tracks vanaf de CD-DA-disc over.
- **MP3-mapoverdracht:** Brengt MP3-bestanden in een bepaalde map vanaf de MP3-disc over.
- **REC1-overdracht:** Brengt de track of het MP3-bestand die/dat op dit moment wordt weergegeven vanaf de disc over.

- 1 Druk herhaaldelijk op FUNCTION totdat "CD" wordt afgebeeld op het display.**
- 2 Sluit het USB-apparaat aan op de ψ (USB-)poort.**
- 3 Plaats de disc die u wilt overbrengen.**

4 Bereid het overbrengen voor.

Ga door naar stap 5 in geval van CD SYNC-overdracht.

Voor MP3-mapoverdracht

Om de MP3-bestanden in een bepaalde map over te brengen, drukt u herhaaldelijk op \square +/- om de gewenste map te selecteren. Start daarna de weergave en druk eenmaal op \blacksquare .

Controleer of de verstreken weergaveduur is gestopt op het display.

Voor REC1-overdracht

Druk op \lll / \ggg om de track of het MP3-bestand te selecteren die/dat u wilt overbrengen, en start daarna de weergave.

Om een MP3-bestand in een bepaalde map over te brengen, drukt u herhaaldelijk op \square +/- om de gewenste map te selecteren, en drukt u daarna op \lll / \ggg om het MP3-bestand te selecteren dat u wilt overbrengen. Start tenslotte de weergave.

5 Druk op REC TO USB.

"READY" wordt afgebeeld op het display.

6 Druk op \square .

Het overbrengen start en daarna wordt "USB REC" afgebeeld op het display.

Verwijder het USB-apparaat niet totdat het overbrengen voltooid is. Nadat het overbrengen voltooid is, wordt "COMPLETE" afgebeeld op het display en worden audiobestanden in MP3-formaat aangemaakt.

Het overbrengen stoppen

Druk op \blacksquare .

Regels voor het aanmaken van mappen en bestanden

Wanneer wordt overgebracht naar een USB-apparaat, wordt rechtstreeks onder de map "ROOT" een map "MUSIC" aangemaakt. Mappen en bestanden worden als volgt in deze map "MUSIC" aangemaakt overeenkomstig de overdrachtsmethode en bron:

CD SYNC-overdracht

Bron	Mapnaam	Bestandsnaam
CD-DA	"CDDA001"*	"TRACK001"*

MP3-mapoverdracht

Bron	Mapnaam	Bestandsnaam
MP3	Hetzelfde als de bron	

REC1-overdracht

Bron	Mapnaam	Bestandsnaam
MP3	"MP3_REC1"	Hetzelfde als de bron
CD-DA	"CD_REC1"	"TRACK001"*

* De map- en bestandsnummers worden daarna op volgorde toegewezen.

Opmerkingen

- CD-TEXT-informatie wordt niet overgebracht in de aangemaakte MP3-bestanden. Dit systeem biedt geen ondersteuning voor de CD-TEXT-standaard.
- Het overbrengen stopt automatisch als:
 - de beschikbare ruimte op het USB-apparaat opraakt tijdens het overbrengen.
 - het aantal audiobestanden en mappen op het USB-apparaat het maximumaantal heeft bereikt dat het systeem kan herkennen.
- Als de map of het bestand die/dat u probeert over te brengen reeds op het USB-apparaat bestaat onder dezelfde naam, wordt een volgnummer toegevoegd aan de naam, zonder dat de originele map of het originele bestand wordt overschreven.
- Bedien de toetsen op de afstandsbediening of het apparaat niet tijdens het overbrengen om te voorkomen dat het overbrengen wordt gestopt.

Opmerking over auteursrechtelijk beschermde inhoud

De overgebrachte muziek is uitsluitend bedoeld voor privégebruik. Voor gebruik van de muziek buiten deze beperking is toestemming vereist van de auteursrechtenhouders.

Een bestand weergeven

De volgende audiobestandsformaten worden ondersteund:

- MP3: bestandsextensie ".mp3"
- WMA: bestandsextensie ".wma"

1 Druk herhaaldelijk op FUNCTION totdat "USB" wordt afgebeeld op het display.

2 Sluit het USB-apparaat aan op de ψ (USB-)poort.

3 Druk op \blacktriangleright om de weergave te starten.

4 Druk op VOL +/- om het volumeniveau in te stellen.

Andere bedieningsmogelijkheden

Om	Doet u het volgende
De weergave te pauzeren	Druk op \parallel . Om de weergave te hervatten, drukt u op \blacktriangleright .
De weergave te stoppen	Druk op \blacksquare . Om de weergave te hervatten, drukt u op \blacktriangleright ¹⁾ . Om de hervattingsweergave-functie te annuleren, drukt u twee keer op \blacksquare .
Een map te selecteren	Druk herhaaldelijk op \square +/-.
Een bestand te kiezen	Druk op \blacktriangleleft / \blacktriangleright .
Een punt in een bestand te zoeken	Houd tijdens weergave \blacktriangleleft / \blacktriangleright ingedrukt en laat de toets op het gewenste punt los.
Herhaalde weergave te kiezen	Druk herhaaldelijk op REPEAT/FM MODE tot "REP ONE" ²⁾ , "REP FLDR" ³⁾ , "REP ALL" ⁴⁾ of "REP OFF" ⁵⁾ wordt afgebeeld op het display.

Om	Doet u het volgende
De weergave-functie te veranderen	Druk herhaaldelijk op PLAY MODE terwijl het USB-apparaat in de stopstand staat. U kunt de normale weergave ("FLDR" voor alle bestanden in de map op het USB-apparaat), willekeurige weergave ("SHUF" of "FLDRSHUF" voor willekeurige weergave van de map) en geprogrammeerde weergave ("PROGRAM") selecteren.

- ¹⁾ Bij het weergeven van een MP3- of WMA-bestand met VBR, kan het apparaat de weergave hervatten vanaf een ander punt.
- ²⁾ "REP ONE": Het huidige bestand wordt herhaald.
- ³⁾ "REP FLDR": De huidige map wordt herhaald.
- ⁴⁾ "REP ALL": Alle bestanden op een USB-apparaat worden herhaald.
- ⁵⁾ "REP OFF": De herhaalde weergave wordt uitgeschakeld.

Opmerkingen

- Dit systeem kan geen audiobestanden op het USB-apparaat weergeven in de volgende gevallen:
 - wanneer het totaal aantal audiobestanden op een USB-apparaat hoger is dan 999.
 - wanneer het aantal mappen op een USB-apparaat hoger is als 256 (inclusief de "ROOT"-map en lege mappen).Deze aantallen kunnen verschillen afhankelijk van de bestands- en mapstructuur. Sla geen andere typen bestanden of overbodige mappen op een USB-apparaat op waarop audiobestanden staan.
- Het apparaat kan slechts weergeven tot 8 mapniveaus diep.
- Bestanden en mappen worden afgebeeld in de volgorde van aanmaken op het USB-apparaat.
- Mappen waarin geen audiobestanden zitten, worden overgeslagen.
- Merk op dat ook wanneer de bestandsnaam de juiste extensie heeft, maar het werkelijke bestand anders is, het systeem ruis kan voortbrengen of een storing kan ontstaan.

Audiobestanden of mappen wissen vanaf het USB-apparaat

- 1 Druk herhaaldelijk op FUNCTION totdat "USB" wordt afgebeeld op het display.
- 2 Sluit het USB-apparaat aan op de Ψ (USB-)poort.
- 3 Druk herhaaldelijk op \lll / \ggg of $\square +/-$ om het audiobestand of de map te selecteren dat/die u wilt wissen, en start daarna de weergave.
- 4 Druk op OPTIONS.
- 5 Druk herhaaldelijk op \uparrow/\downarrow om "ERASE" te selecteren, en druk daarna op $\square +$.
- 6 Druk op \uparrow/\downarrow om "FOLDER" of "FILE" te selecteren, en druk daarna op $\square +$. "ERASE??" knippert op het display.
- 7 Druk op $\square +$. Nadat het wissen voltooid is, wordt "COMPLETE" afgebeeld op het display.

Uw eigen programma samenstellen (geprogrammeerde weergave)

- 1 Druk herhaaldelijk op FUNCTION totdat "USB" wordt afgebeeld op het display.
- 2 **Selecteer de weergavefunctie.** Druk terwijl de speler in de stopstand staat herhaaldelijk op PLAY MODE totdat "PROGRAM" wordt afgebeeld op het display.

3 Selecteer het gewenste bestandsnummer.

Druk herhaaldelijk op \lll / \ggg totdat het gewenste bestandsnummer wordt afgebeeld op het display.

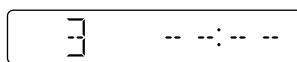

Geselecteerde bestandsnummer

Druk bij het programmeren van MP3/WMA-bestanden in een bepaalde map herhaaldelijk op $\square +/-$ om de gewenste map te selecteren, en selecteer daarna het gewenste bestand.

4 Programmeer het geselecteerde bestand.

Druk op $\square +$ om het geselecteerde bestand in te voeren.

5 Herhaal de stappen 3 en 4 om andere bestanden te programmeren tot een maximum van 64 bestanden.

6 Om uw eigen programma van bestanden weer te geven, drukt u op \blacktriangleright .

Het programma wordt gewist wanneer u een van de volgende bedieningen uitvoert:

- de functie veranderen.
- het systeem uitschakelen.
- de stekker van het netsnoer uit het stopcontact trekken.

Om hetzelfde programma nogmaals weer te geven, drukt u op \blacktriangleright .

Uitschakelen van de geprogrammeerde-weergavefunctie

Druk op PLAY MODE.

De laatste stap op de programmalijs wissen

Druk in de stopstand op CLEAR.

Over de draadloze BLUETOOTH-technologie

De draadloze BLUETOOTH-technologie is een kortereafstand-draadloze-technologie die draadloze datacommunicatie mogelijk maakt tussen digitale apparaten. Draadloze BLUETOOTH-technologie werkt binnen een bereik van ongeveer 10 meter.

Ondersteunde versie, profielen en codecs van BLUETOOTH

Raadpleeg voor meer informatie "BLUETOOTH-gedeelte" (pagina 44).

Over de BLUETOOTH-indicator

Het BLUETOOTH-lampje op het apparaat brandt of knippert blauw om de BLUETOOTH-status aan te geven.

Staat-toestand	Status-indicator
BLUETOOTH stand-by	Knippert langzaam
BLUETOOTH bezig met paren	Knippert snel
BLUETOOTH-verbinding tot stand gebracht	Brandt

Dit systeem paren met een BLUETOOTH-apparaat

Paar is een bediening waarmee BLUETOOTH-apparaten zich van tevoren bij elkaar registreren. Wanneer een paringsbediening eenmaal is uitgevoerd, hoeft dit niet opnieuw te worden gedaan.

Als uw apparaat een NFC-compatibele smartphone is, is de handmatige paringsprocedure niet noodzakelijk. (Zie "One-touch BLUETOOTH-verbinding met NFC" (pagina 23).)

1 Plaats het BLUETOOTH-apparaat binnen een afstand van 1 meter van het systeem.

2 Druk op BLUETOOTH op het apparaat om de BLUETOOTH-functie te selecteren.

"BT AUDIO" wordt afgebeeld op het display.

Tips

- Wanneer er geen paringsinformatie over het systeem is (bijvoorbeeld wanneer u de BLUETOOTH-functie voor het eerst na aanschaf gebruikt), knippert "PAIRING" op het display en roept het systeem automatisch de paringsfunctie op. Ga in dat geval verder met stap 4.
- Als de BLUETOOTH-verbinding tot stand is gebracht, verbreekt u de BLUETOOTH-verbinding (pagina 23).

3 Houd BLUETOOTH op het apparaat gedurende langer dan 3 seconden ingedrukt. "PAIRING" knippert op het display.

4 Voer de paringsprocedure uit op het BLUETOOTH-apparaat.

Voor meer informatie, raadpleegt u de gebruiksaanwijzing van uw BLUETOOTH-apparaat.

5 Selecteer "MHC-V11" op het display van het BLUETOOTH-apparaat.

Opmerking

Als een wachtwoord gevraagd wordt door het BLUETOOTH-apparaat, voert u "0000" in. "Wachtwoord" kan ook worden genoemd "Sleutel", "PIN-code", "PIN-nummer" of "Toegangscodes".

6 Breng de BLUETOOTH-verbinding tot stand op het BLUETOOTH-apparaat.

Nadat het paren voltooid is en de BLUETOOTH-verbinding tot stand is gebracht, wordt "BT AUDIO" afgebeeld op het display. Afhankelijk van het BLUETOOTH-apparaat, kan de verbinding automatisch starten nadat het paren is voltooid.

Opmerkingen

- U kunt maximaal 8 BLUETOOTH-apparaten paren. Wanneer het 9e BLUETOOTH-apparaat wordt gepaard, wordt het oudste gepaarde apparaat verwijderd.
- Als u een ander BLUETOOTH-apparaat wilt paren, herhaalt u de stappen 1 tot en met 6.

De paringsbediening annuleren

Druk op BLUETOOTH op het apparaat.

Alle paringsregistratie-informatie wissen

Om alle paringsregistratie-informatie te wissen, moet het systeem worden teruggesteld op de standaardinstellingen die in de fabriek werden ingesteld. Zie "Het systeem terugstellen" (pagina 40).

Luisteren naar muziek op een BLUETOOTH-apparaat

U kunt een BLUETOOTH-apparaat bedienen door het systeem en het BLUETOOTH-apparaat met elkaar te verbinden met behulp van AVRCP. Controleer het volgende voordat u muziek weergeeft:

- Is de BLUETOOTH-functie van het BLUETOOTH-apparaat ingeschakeld?
- Is het paren voltooid (pagina 21)?

Nadat het systeem en het BLUETOOTH-apparaat zijn verbonden, kunt u de weergave bedienen door op ►, II, ■ en ◀◀/▶▶ te drukken.

1 Druk op BLUETOOTH op het apparaat om de BLUETOOTH-functie te selecteren.

"BT AUDIO" wordt afgebeeld op het display.

2 Breng een verbinding tot stand met het BLUETOOTH-apparaat.

Het laatst verbonden BLUETOOTH-apparaat wordt automatisch weer verbonden. Breng de BLUETOOTH-verbinding tot stand vanaf het BLUETOOTH-apparaat als het apparaat niet wordt verbonden.

3 Druk op ► om de weergave te starten.

Afhankelijk van het BLUETOOTH-apparaat,
— mogelijk moet u twee keer op ► drukken.
— moet u mogelijk een geluidsbron op het BLUETOOTH-apparaat weergeven.

4 Stel het volumeniveau goed in.

Stel eerst het volumeniveau van het BLUETOOTH-apparaat in. Als het volumeniveau daarna nog steeds te laag is, stelt u het volumeniveau in op het systeem met behulp van VOL +/-.

Opmerking

Als u probeert om een ander BLUETOOTH-apparaat met het systeem te verbinden, wordt het huidige verbonden BLUETOOTH-apparaat losgekoppeld.

De BLUETOOTH-verbinding verbreken

- 1 Druk op **OPTIONS**.
- 2 Druk herhaaldelijk op **↑/↓** om "DISCONNECT" te selecteren, en druk daarna op **[+]**.

Afhankelijk van het BLUETOOTH-apparaat, kan de BLUETOOTH-verbinding automatisch worden verbroken wanneer u de weergave stopt.

One-touch BLUETOOTH-verbinding met NFC

NFC (Near Field Communication) is een technologie die draadloze communicatie over een korte afstand mogelijk maakt tussen verschillende apparaten, zoals smartphones en IC-tags.

Wanneer u het systeem aanraakt met een NFC-compatibele smartphone, zal het systeem automatisch:

- worden ingeschakeld in de BLUETOOTH-functie.
- het paren en de BLUETOOTH-verbinding voltooien.

Compatibele smartphones

Smartphones met een ingebouwde NFC functie (OS: Android™ 2.3.3 of hoger, exclusief Android 3.x)

Opmerkingen

- Het systeem kan slechts één NFC-compatibele smartphone tegelijkertijd herkennen en er verbinding mee maken. Als u probeert om een andere NFC-compatibele smartphone met het systeem te verbinden, wordt de huidige verbonden NFC-compatibele smartphone losgekoppeld.
- Afhankelijk van uw NFC-compatibele smartphone, kan het noodzakelijk zijn dat u van tevoren de NFC-functie van uw smartphone inschakelt. Raadpleeg voor meer informatie de gebruiksaanwijzing van de smartphone.

- 1 Raak met het mobiele apparaat, zoals een smartphone of tablet, de met **N** gemarkeerde plek op het apparaat aan tot het mobiele apparaat trilt.



Voltooi de verbinding door de instructies te volgen die worden afgebeeld op de smartphone. Nadat de BLUETOOTH-verbinding tot stand is gebracht, stopt het BLUETOOTH-lampje op het apparaat met knipperen en blijft branden. "BT AUDIO" wordt afgebeeld op het display.

- 2 Start de weergave van een geluidsbron op de smartphone.

Voor meer informatie, raadpleegt u de gebruiksaanwijzing van uw BLUETOOTH-apparaat.

Tip

Als het paren en de BLUETOOTH-verbinding mislukken, doet u het volgende:

- Haal de smartphone uit zijn hoesje als u een los aangeschaft telefoonhoesje gebruikt.
- Raak met de smartphone nogmaals N-markering op het apparaat aan.

De BLUETOOTH-verbinding verbreken

Raak met de smartphone nogmaals N-markering op het apparaat aan.

Weergeven met codec voor geluid van hoge kwaliteit (AAC/LDAC™)

Dit systeem kan gegevens ontvangen in het AAC- of LDAC-codec-formaat vanaf een BLUETOOTH-apparaat. Dit biedt weergave met een hogere geluidskwaliteit.

De standaardinstelling van dit systeem is "AUTO".

Om de gewijzigde instelling toe te passen, moet u de BLUETOOTH-verbinding verbreken (pagina 23), en daarna de BLUETOOTH-verbinding weer tot stand brengen.

- 1 Druk op **BLUETOOTH** op het apparaat om de **BLUETOOTH-functie te selecteren**.

"BT AUDIO" wordt afgebeeld op het display.

- 2 Druk op **OPTIONS**.

- 3 Druk herhaaldelijk op **↕/↕** om "**BT:CODEC**" te selecteren, en druk daarna op **↕**.

- 4 Druk herhaaldelijk op **↕/↕** om de instelling te selecteren, en druk daarna op **↕**.

- **AUTO**: Het systeem detecteert de codec die wordt gebruikt door het bronapparaat en selecteert automatisch de optimale codec uit "SBC", "AAC*" of "LDAC*".
- **SBC**: "SBC" wordt altijd toegepast, ongeacht welke codec wordt gebruikt op het bronapparaat.

* Alleen beschikbaar wanneer de codec wordt ondersteund door uw BLUETOOTH-apparaat.

Opmerking

U kunt genieten van een hogere geluidskwaliteit wanneer het bronapparaat compatibel is met AAC/LDAC en deze functie is ingesteld op "AUTO". Het is echter mogelijk dat het geluid wordt onderbroken, afhankelijk van de omstandigheden van de BLUETOOTH-communicatie. Als dit gebeurt, stelt u de functie in op "SBC".

LDAC is een audiocodeertechnologie ontwikkeld door Sony, waarmee het mogelijk is om High-Resolution (Hi-Res) Audio-content te zenden, zelfs over een BLUETOOTH-verbinding. Anders dan andere BLUETOOTH-compatibele codeertechnologieën, zoals SBC, werkt het zonder enige omzetting omlaag van de Hi-Res Audio-content¹⁾. Het maakt ongeveer drie keer zo veel gegevens²⁾ mogelijk dan de andere technologieën voor zenden via een draadloos BLUETOOTH-netwerk met een ongekende geluidskwaliteit door middel van efficiënt coderen en geoptimaliseerde gegevensbundeling.

¹⁾ Exclusief content in DSD-formaat.

²⁾ In vergelijking met SBC (Sub Band Codec), wanneer een bitsnelheid van 990 kbps (96/48 kHz) of 909 kbps (88,2/44,1 kHz) is geselecteerd.

Het BLUETOOTH-signaal in- en uitschakelen

Wanneer het BLUETOOTH-signaal van het systeem is ingeschakeld, kunt u in alle functies een verbinding met het systeem tot stand brengen vanaf een gepaard BLUETOOTH-apparaat. Het BLUETOOTH-signaal is standaard ingeschakeld.

Gebruik de toetsen op het apparaat om deze bediening uit te voeren.

Houd ■ en TUNING- gedurende ongeveer 5 seconden ingedrukt.

"BT ON" of "BT OFF" wordt op het display afgebeeld.

Opmerking

U kunt de volgende bedieningen niet uitvoeren wanneer u het BLUETOOTH-signaal uitschakelt:

- Paren en/of verbinden met een BLUETOOTH-apparaat
- De BLUETOOTH-audiocodex instellen
- "Sony | Music Center" gebruiken via BLUETOOTH

"Sony | Music Center" gebruiken via BLUETOOTH

Over de app



U kunt het systeem bedienen met behulp van de gratis app "Sony | Music Center" die verkrijgbaar is op zowel Google Play als in de App Store. Zoek naar "Sony | Music Center" of scan de tweedimensionale code hieronder en download de app om meer te weten te komen over de handige functies.



Opmerkingen

- Als de applicatie "Sony | Music Center" niet goed werkt, beëindigt u de BLUETOOTH-verbinding (pagina 23), en brengt u opnieuw een BLUETOOTH-verbinding tot stand zodat de BLUETOOTH-verbinding normaal werkt.
- Wat u kunt regelen met "Sony | Music Center" verschilt afhankelijk van het aangesloten apparaat.
- De specificaties en het ontwerp van de applicatie kunnen zonder voorafgaande kennisgeving worden gewijzigd.

Geluidsinstellingen

Regeling van het geluid

Om	Doet u het volgende
De geluidsterkte in te stellen	Druk op VOL +/-.
Een dynamischer geluid te genereren	Druk herhaaldelijk op MEGA BASS totdat "BASS ON" wordt afgebeeld op het display.
Een geluidseffect in te stellen	Druk herhaaldelijk op EQ tot het gewenste geluidseffect wordt afgebeeld.

Een feest sfeer creëren (DJ EFFECT)

DJ EFFECT kan niet worden gebruikt terwijl een microfoon is aangesloten op het apparaat. Als een microfoon is aangesloten, koppelt u deze los voordat u DJ EFFECT gebruikt. Gebruik de toetsen op het apparaat om deze bediening uit te voeren.

1 Druk op de volgende toets om het type effect te selecteren.

- **FLANGER:** Creëert een diep flanger-effect dat soortgelijk is aan het gebulder van een straaljagermotor.
- **ISOLATOR:** Isoleert een specifieke frequentieband door de andere frequentiebanden aan te passen. Dit is nuttig wanneer u wilt concentreren op de zang.

2 Draai de VOLUME/DJ CONTROL-knop om het effectniveau in te stellen.

Het effect uitschakelen

Druk op DJ OFF.

Opmerkingen

- Het DJ EFFECT wordt automatisch uitgeschakeld wanneer u:
 - het systeem uitschakelt.
 - de Party Chain-functie in- of uitschakelt.
 - sluit een microfoon aan op de MIC 1- of MIC 2-aansluiting van het apparaat.
- Het DJ EFFECT heeft geen invloed op de overgebrachte audiobestanden. Overgebrachte audiobestanden worden aangemaakt zonder het DJ EFFECT, zelfs wanneer dit is ingeschakeld.
- U kunt VOLUME/DJ CONTROL op het apparaat niet gebruiken om het volumeniveau in te stellen wanneer het DJ EFFECT is ingeschakeld. Druk op VOL +/- op de afstandsbediening om het volumeniveau in te stellen.

De Party Chain-functie gebruiken

U kunt meerdere audiosystemen in een keten aansluiten om een interessantere party-omgeving te creëren en een hoger uitgangsvermogen te produceren. Een geactiveerd systeem in de keten is de "groepgastheer" en deelt de muziek. Andere systemen worden de "groepgasten" en geven dezelfde muziek weer als wordt weergegeven door de "groepgastheer".

De Party Chain instellen

Stel een Party Chain in door alle systemen op elkaar aan te sluiten met audiokabels (niet bijgeleverd). Alvorens de kabels aan te sluiten, moet u de stekker van het netsnoer uit het stopcontact trekken.

A Als alle systemen zijn uitgerust met de Party Chain-functie

Voorbeeld: Bij gebruik van dit systeem als het eerste systeem

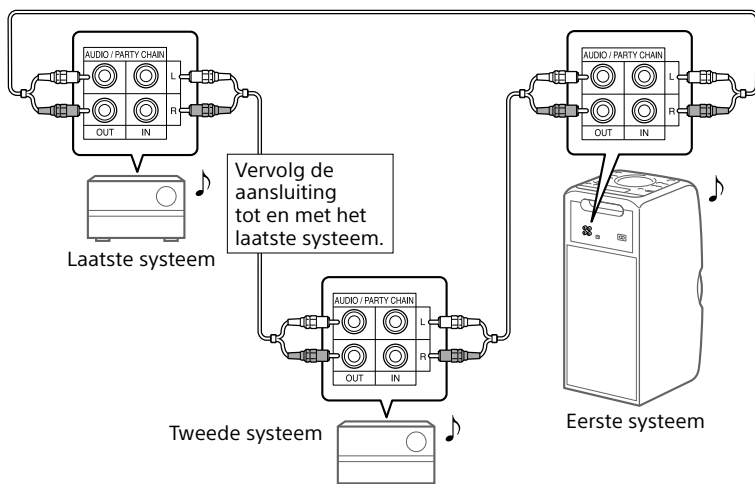

- Het laatste systeem moet zijn aangesloten op het eerste systeem.
- Elk systeem kan de groepgastheer worden.
- U kunt de groepgastheer veranderen naar een ander systeem in de keten. Raadpleeg voor meer informatie "Een nieuwe groepgastheer selecteren" (pagina 30).
- Zorg ervoor dat een andere functie dan de audio-ingangsfunctie is geselecteerd. Wanneer de audio-ingangsfunctie is geselecteerd, kan de Party Chain-functie niet worden ingeschakeld.

B Als een van de systemen niet is uitgerust met de Party Chain-functie

Voorbeeld: Bij gebruik van dit systeem als het eerste systeem

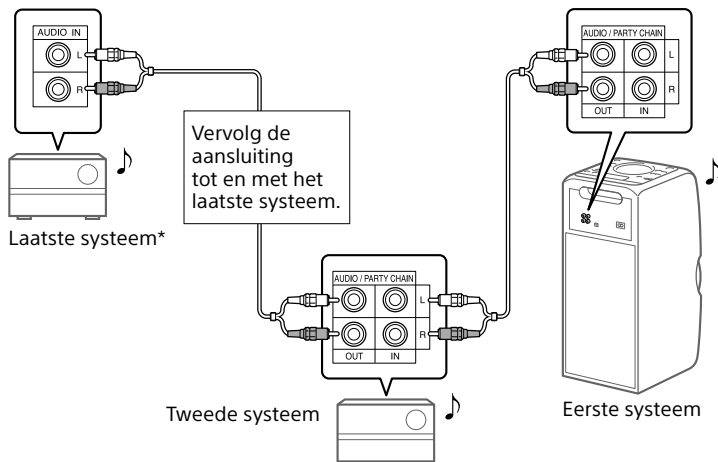

* Sluit het systeem dat niet is uitgerust met de Party Chain-functie aan als het laatste systeem. Zorg ervoor dat op dit laatste systeem de audio-ingangsfunctie is geselecteerd.

- Het laatste systeem is niet aangesloten op het eerste systeem.
- U moet het eerste systeem selecteren als groepgastheer zodat alle systemen dezelfde muziek weergeven wanneer de Party Chain-functie wordt ingeschakeld.

Luisteren naar de Party Chain

1 Steek de stekker van het netsnoer van alle systemen in het stopcontact en schakel ze in.

2 Stel het volumeniveau in op elk systeem.

3 Schakel de Party Chain-functie in op het systeem dat wordt gebruikt als de groepgastheer.

Voorbeeld: Bij gebruik van dit systeem als de groepgastheer

- ① Druk herhaaldelijk op **FUNCTION** om de gewenste functie te selecteren. Wanneer u verbinding maakt met behulp van **A** (pagina 28), mag u de audio-ingangsfunctie niet selecteren. Als u deze functie selecteert, kan de Party Chain-functie niet worden ingeschakeld.
- ② Start de weergave en houd daarna **MEGA BASS** op het apparaat ingedrukt totdat "**PARTY CHAIN HOST**" wordt afgebeeld op het display. De groepgastheer start de Party Chain en de andere systemen worden automatisch groepgasten. Alle systemen geven dezelfde muziek weer als wordt weergegeven door de groepgastheer.

Opmerkingen

- Afhankelijk van het totale aantal systemen dat is aangesloten, kan het enige tijd duren voordat een groepgast de muziek begint weer te geven.
- Als op de groepgastheer het volumeniveau of geluidseffect wordt veranderd, heeft dat geen effect op de uitvoer naar de groepgasten.
- Als u de microfoon op de groepgastheer gebruikt, wordt het geluid niet uitgevoerd door de groepgasten.

- Wanneer een van de systemen in de keten een USB-overdracht uitvoert, wacht u tot het systeem daarmee klaar is of breek het overbrengen af voordat u de Party Chain-functie inschakelt.
- Voor meer informatie over de bediening van de andere systemen, raadpleegt u de gebruiksaanwijzing van die systemen.

Een nieuwe groepgastheer selecteren

Herhaal stap 3 van "Luisteren naar de Party Chain" op het systeem dat de nieuwe groepgastheer moet worden. De huidige groepgastheer wordt automatisch een groepgast. Alle systemen geven dezelfde muziek weer als wordt weergegeven door de nieuwe groepgastheer.

Opmerkingen

- U kunt pas een ander systeem selecteren als de nieuwe groepgastheer nadat de Party Chain-functie op alle systemen in de keten is ingeschakeld.
- Als het geselecteerde systeem niet binnen enkele seconden de nieuwe groepgastheer wordt, herhaalt u stap 3 van "Luisteren naar de Party Chain".

De Party Chain-functie uitschakelen

Wanneer dit systeem als de groepgastheer wordt gebruikt, houdt u **MEGA BASS** op het apparaat ingedrukt.

Wanneer een ander systeem als de groepgastheer wordt gebruikt, houdt u **PARTY CHAIN** op de groepgastheer ingedrukt.

Opmerking

Als de Party Chain-functie niet binnen enkele seconden wordt uitgeschakeld, voert u opnieuw de bovenstaande bediening uit op de groepgastheer.

Meezingen: Karaoke

Vorbereiden op karaoke

- 1 Draai MIC LEVEL op het apparaat naar MIN om het volumeniveau van de microfoon te verlagen.

Volumebereik van microfoon

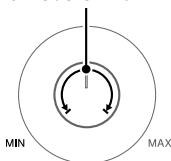

- 2 Sluit een optionele microfoon aan op de MIC 1- of MIC 2-aansluiting van het apparaat.

Sluit een andere optionele microfoon aan als u een duet wilt zingen.

- 3 Start de weergave van de muziek en stel het volumeniveau van de microfoon in. Druk herhaaldelijk op MIC ECHO om het echo-effect in te stellen.

- 4 Begin met de muziek mee te zingen.

Opmerkingen

- De karaokefunctie wordt ingeschakeld wanneer de microfoon wordt aangesloten.
- Als rondzingen optreedt:
 - houdt u de microfoon uit de buurt van het systeem.
 - verandert u de richting van de microfoon.
 - verlaagt u het volumeniveau van de microfoon.
 - drukt u op VOL – om het volumeniveau te verlagen of drukt u herhaaldelijk op MIC ECHO om het echoniveau in te stellen.
- Het microfoongeluid wordt niet overgebracht naar het USB-apparaat tijdens USB-overdracht.
- DJ EFFECT kan niet worden gebruikt terwijl een microfoon is aangesloten op het apparaat (pagina 27).

De zangonderdrukker gebruiken

U kunt het geluid van de zang in de stereobron onderdrukken.

Druk herhaaldelijk op VOCAL FADER totdat "FADE ON" wordt afgebeeld op het display.

Om het zangonderdrukkereffect te annuleren, drukt u herhaaldelijk op VOCAL FADER totdat "FADE OFF" wordt afgebeeld op het display.

Opmerking

Om de zangonderdrukker te gebruiken in de CD- of USB-functie, schakelt u de karaokefunctie in door een microfoon aan te sluiten.

De toonsoort aanpassen (klankregeling)

Druk op KEY CONTROL #/b overeenkomstig uw stembereik in de karaokefunctie.

Naar muziek luisteren met de Speaker Lights ingeschakeld

Druk op SPEAKER LIGHT.
De Speaker Lights zijn ingeschakeld.

Speaker Lights uitschakelen
Druk nogmaals op SPEAKER LIGHT.

Opmerking

Als de helderheid van de verlichting verblindt, doet u het licht in het vertrek aan of schakelt u de verlichting uit.

Een optioneel apparaat gebruiken

- 1 Sluit een optioneel apparaat aan met behulp van een audiokabel (niet bijgeleverd) op de AUDIO IN L/R-aansluitingen van het apparaat.**
- 2 Druk herhaaldelijk op FUNCTION totdat "AUDIO IN" wordt afgebeeld op het display.**
- 3 Start de weergave op het aangesloten apparaat.**
- 4 Stel het volumeniveau goed in.**

Stel eerst het volumeniveau in op het aangesloten apparaat. Als het volumeniveau daarna nog steeds te laag is, stelt u het volumeniveau in op het systeem met behulp van VOL +/-.

Opmerking

Het systeem kan automatisch in de stand-bystand worden gezet als het volumeniveau van de aangesloten apparaat te laag is. Verhoog in dat geval het volumeniveau van het apparaat. Om de automatische stand-bystand uit te schakelen, zie "De automatische stand-byfunctie instellen" (pagina 33).

De informatie op het display veranderen

U kunt informatie bekijken, zoals een tracknummer, bestands-/mapnaam, albumnaam en artiestennaam.

Druk herhaaldelijk op DISPLAY terwijl het systeem is ingeschakeld.

Opmerkingen over de informatie op het display

- Tekens die niet kunnen worden afgebeeld, worden afgebeeld als "_".
- Het volgende wordt niet afgebeeld:
 - de totale weergaveduur van een MP3-disc en een USB-apparaat.
 - de resterende weergaveduur van een MP3/WMA-bestand.
- Het volgende wordt niet juist afgebeeld:
 - de verstrekte weergaveduur van een MP3/WMA-bestand dat gecodeerd is met VBR (variabele overdrachtsnelheid).
 - de map- en bestandsnamen die zich niet houden aan ISO9660 Level 1/Level 2 in het uitbreidingsformaat.

De slaaptimer gebruiken

Het systeem wordt na de vooraf ingestelde tijd automatisch uitgeschakeld.

Druk herhaaldelijk op SLEEP om de gewenste tijd te selecteren.

Om de slaaptimer te annuleren, drukt u herhaaldelijk op SLEEP om "OFF" te selecteren.

Opmerking

Wanneer de disc wordt geopend en gesloten, kan de resterende tijdsduur totdat het systeem wordt uitgeschakeld, worden verlengd.

Tips

- Om de resterende tijd te controleren voordat het systeem wordt uitgeschakeld, drukt u op SLEEP.
- Als u "AUTO" selecteert, wordt het systeem automatisch uitgeschakeld nadat de weergave van de huidige disc of het huidige USB-apparaat is afgelopen, of binnen 100 minuten.

De toetsen op het apparaat uitschakelen (kinderslot)

U kunt de toetsen op het apparaat uitschakelen (behalve ) om onbedoelde bediening, bijvoorbeeld door kinderen, te voorkomen.

Houd DJ OFF en op het apparaat gedurende langer dan 3 seconden ingedrukt.

"LOCK ON" wordt afgebeeld op het display.

U kunt het systeem alleen bedienen met de toetsen op de afstandsbediening.

Om de kinderslotfunctie uit te schakelen, houdt u DJ OFF en  op het apparaat gedurende langer dan 3 seconden ingedrukt totdat "LOCK OFF" wordt afgebeeld op het display.

De automatische stand-byfunctie instellen

Standaard is dit systeem ingesteld om automatisch uitgeschakeld te worden na ongeveer 15 minuten, wanneer geen bediening plaatsvindt of geen geluidssignaal wordt uitgevoerd.

Om de functie uit te schakelen, houdt u ingedrukt terwijl het systeem is ingeschakeld, totdat "AUTO STANDBY OFF" wordt afgebeeld op het display.

Om de functie in te schakelen, herhaalt u de procedure totdat "AUTO STANDBY ON" wordt afgebeeld op het display.

Opmerkingen

- "STANDBY" knippert op het display voordat het systeem in de stand-bystand wordt gezet.
- De automatische stand-byfunctie werkt niet in de volgende gevallen:
 - tijdens de tunerfunctie.
 - wanneer de slaaptimer is ingeschakeld.

Informatie over compatibele apparaten

Over ondersteunde USB-apparaten

- Dit systeem ondersteunt alleen de USB-massaopslagklasse.
- Dit systeem ondersteunt alleen FAT-geformatteerde USB-apparaten (behalve exFAT).
- Het is mogelijk dat sommige USB-apparaten niet werken met dit systeem.

Over BLUETOOTH-communicatie voor iPhone- en iPod-modellen

Gemaakt voor

- iPhone 6
- iPhone 6 Plus
- iPhone 5s
- iPhone 5c
- iPhone 5
- iPhone 4s
- iPod touch (6e generatie)
- iPod touch (5e generatie)

Websites met compatibele apparaten

Raadpleeg de onderstaande websites voor de meest recente informatie over compatibele USB- en BLUETOOTH-apparaten.

Voor klanten in de VS:
<http://esupport.sony.com/>

Voor klanten in Canada:
<http://esupport.sony.com/CA>

Voor klanten in Europa:
<http://www.sony.eu/support>

Voor klanten in Latijns-Amerika:
<http://esupport.sony.com/LA>

Voor klanten in andere landen/gebieden:
<http://www.sony-asia.com/support>

Verhelpen van storingen

Als zich een probleem voordoet tijdens de bediening van het systeem, volgt u de hieronder beschreven stappen voordat u uw dichtstbijzijnde Sony-dealer om advies vraagt. Als een foutmededeling wordt afgebeeld, noteert u deze ter referentie.

1 Controleer of het probleem in dit gedeelte "Verhelpen van storingen" wordt beschreven.

2 Controleer de volgende websites voor klantenondersteuning.

Voor klanten in de VS:
<http://esupport.sony.com/>

Voor klanten in Canada:
<http://esupport.sony.com/CA>

Voor klanten in Europa:
<http://www.sony.eu/support>

Voor klanten in Latijns-Amerika:
<http://esupport.sony.com/LA>

Voor klanten in andere landen/gebieden:
<http://www.sony-asia.com/support>

U vindt de meest recente ondersteuningsinformatie en FAQ's met veelgestelde vragen op deze websites.

Denk eraan dat wanneer de reparateur tijdens de reparatie onderdelen vervangt, deze onderdelen kunnen worden ingenomen.

Als "PROTECT" op het display wordt afgebeeld

Trek onmiddellijk de stekker van het netsnoer uit het stopcontact en controleer de onderstaande punten zodra "PROTECT" uitgaat.

- Worden de ventilatieopeningen van het systeem door iets geblokkeerd?
- Zit er kortsluiting in de USB-aansluiting?

Nadat u bovenstaande punten hebt gecontroleerd en geen problemen hebt gevonden, sluit u het netsnoer weer aan en schakelt u het apparaat in. Als het probleem blijft bestaan, moet u contact opnemen met uw dichtstbijzijnde Sony-dealer.

Algemeen

Het systeem wordt niet ingeschakeld.

- Controleer of de stekker van het netsnoer stevig in het stopcontact is gestoken.

Het systeem kan niet worden uitgeschakeld, zelfs niet wanneer op wordt gedrukt.

- Mogelijk hebt u onbedoeld het display ingesteld op de demonstratiefunctie. Druk herhaaldelijk op SPEAKER LIGHT om de stand-bystand te selecteren (pagina 12).

Het systeem is in de stand-bystand gezet.

- Dit is geen defect. Dit systeem wordt automatisch in de stand-bystand gezet na ongeveer 15 minuten, wanneer geen bediening plaatsvindt of geen geluidssignaal wordt uitgevoerd (pagina 33).

Er is geen geluid.

- Stel het volumeniveau goed in.
- Controleer de aansluiting van het optionele apparaat, indien aanwezig (pagina 10).
- Schakel het aangesloten apparaat in.
- Trek de stekker van het netsnoer uit het stopcontact, steek hem er weer in en schakel het systeem in.

Er is geen microfoongeluid.

- Stel het volumeniveau van de microfoon in.
- Controleer of de microfoon goed is aangesloten op de MIC 1- of MIC 2-aansluiting op het apparaat.
- Controleer dat de microfoon is ingeschakeld.

Ernstig gebrom of ruis is hoorbaar.

- Plaats het systeem verder weg van bronnen van de ruis.
- Sluit het systeem aan op een ander stopcontact.
- Monteer een ruisfilter (verkrijgbaar in de winkel) aan het netsnoer.
- Schakel elektrische apparatuur in de buurt uit.
- Het geluid dat door de koelventilatoren van het systeem wordt gegenereerd, kan hoorbaar zijn wanneer het systeem in de stand-bystand staat of tijdens het weergeven. Dit is geen defect.

De afstandsbediening werkt niet.

- Verwijder de obstakels tussen de afstandsbediening en het apparaat.
- Houd de afstandsbediening dichter bij het systeem.
- Richt de afstandsbediening op de afstandsbedieningssensor op het apparaat.
- Vervang de batterijen (R03/AAA).
- Plaats het systeem verder weg van de tl-verlichting.

Er is akoestische weerkaatsing.

- Verlaag het volumeniveau.
- Houd de microfoon verder weg van het systeem of verander de richting van de microfoon.

Geen enkele toets op het apparaat werkt, behalve , en "LOCK ON" wordt afgebeeld op het display.

- Schakel de kinderslotfunctie uit (pagina 33).

"SEARCH", "READING" of "TUNING" wordt afgebeeld op het display.

- Bedien het systeem nadat de melding is uitgegaan.

Discspeler

De disclade opent niet en "LOCKED" wordt afgebeeld op de display.

- Neem contact op met uw dichtstbijzijnde Sony-dealer of het plaatselijke, erkende Sony-servicecentrum.

De weergave begint niet.

- Veeg de disc schoon (pagina 41).
- Plaats de disc opnieuw.
- Plaats een disc die door dit systeem kan worden weergegeven (pagina 41).
- Werp de disc uit en veeg het vocht van de disc af. Laat daarna het systeem enkele uren ingeschakeld staan totdat het vocht is verdampt.

Het geluid slaat over.

- Veeg de disc schoon (pagina 41).
- Plaats de disc opnieuw.
- Verplaats het systeem naar een plek zonder trillingen.

De weergave begint niet bij de eerste track.

- Stel de weergavefunctie in op de normale weergavefunctie (pagina 13).
- De hervattingsweergave is geselecteerd. Druk tweemaal op ■. Druk daarna op ► om de weergave te starten.

Het opstarten van de weergave duurt langer dan normaal.

- De volgende discs kunnen de benodigde voorbereidingstijd voor het weergeven verlengen:
 - een disc waarop een ingewikkelde boomstructuur is opgenomen.
 - een disc waarop meerdere sessies zijn opgenomen.
 - een disc die niet is afgesloten (een disc waaraan nog gegevens kunnen worden toegevoegd).
 - een disc waarop veel mappen staan.

USB-apparaat

Het aangesloten USB-apparaat kan niet worden opgeladen.

- Controleer dat het USB-apparaat op de juiste wijze is aangesloten.

Het USB-apparaat werkt niet goed.

- Als u een niet-ondersteund USB-apparaat aansluit, kunnen de volgende problemen optreden. Zie "Informatie over compatibele apparaten" (pagina 34).
 - Het USB-apparaat wordt niet herkend.
 - Bestands- en mapnamen worden niet afgebeeld op dit systeem.
 - Weergave is niet mogelijk.
 - Het geluid slaat over.
 - Ruis is hoorbaar.
 - Een vervormd geluid wordt voortgebracht.

Er is geen geluid.

- Het USB-apparaat is niet goed aangesloten. Schakel het systeem uit en sluit vervolgens het USB-apparaat weer aan. Schakel daarna het systeem weer in en controleer of "USB" wordt afgebeeld op het display.

Ruis is hoorbaar, het geluid slaat over of het is vervormd.

- U gebruikt een niet-ondersteund USB-apparaat. Zie "Informatie over compatibele apparaten" (pagina 34).
- Schakel het systeem uit, sluit vervolgens het USB-apparaat opnieuw aan en schakel tenslotte het systeem weer in.
- De muziekgegevens zelf bevatten ruis, of het geluid is vervormd. Tijdens het overbrengen kan ruis zijn ontstaan. Wis het bestand en probeer het overbrengen nogmaals.
- De bitsnelheid die werd gebruikt bij het coderen van een audiobestand was laag. Stuur een audiobestand met een hoge bitsnelheid naar het USB-apparaat.

"SEARCH" wordt langdurig afgebeeld, of het duurt erg lang voordat de weergave begint.

- De leesprocedure kan lang duren in de volgende gevallen.
 - Er staan veel bestanden of mappen op het USB-apparaat.
 - De bestandsstructuur is uitermate complex.
 - De geheugencapaciteit is extreem.
 - Het interne geheugen is gefragmenteerd.

"OVER CURRENT" wordt afgebeeld op het display

- Er is een probleem vastgesteld met betrekking tot het niveau van de elektrische stroom vanaf de ψ (USB-)poort. Schakel het apparaat uit en verwijder het USB-apparaat vanaf de ψ (USB-)poort. Verzeker u ervan dat er geen probleem met het USB-apparaat is. Als de aanduiding op het display afgebeeld blijft, neemt u contact op met uw dichtstbijzijnde Sony-dealer.

Foutief display

- Tekens die niet kunnen worden afgebeeld, worden afgebeeld als " _".

Het USB-apparaat wordt niet herkend.

- Schakel het systeem uit, sluit vervolgens het USB-apparaat opnieuw aan en schakel tenslotte het systeem weer in.
- U gebruikt een niet-ondersteund USB-apparaat. Zie "Informatie over compatibele apparaten" (pagina 34).
- Het USB-apparaat werkt niet goed. Raadpleeg de gebruiksaanwijzing van het USB-apparaat voor informatie over hoe u dit probleem kunt oplossen.

Het overbrengen leidt tot een fout.

- U gebruikt een niet-ondersteund USB-apparaat. Zie "Informatie over compatibele apparaten" (pagina 34).
- Het USB-apparaat is niet goed geformatteerd. Raadpleeg de gebruiksaanwijzing van het USB-apparaat voor informatie over het formatteren.
- Schakel het systeem uit en verwijder het USB-apparaat. Als het USB-apparaat een aan-uitschakelaar heeft, verwijdert u het uit het systeem en schakelt u vervolgens het USB-apparaat uit en weer in. Voer daarna het overbrengen nogmaals uit.
- Als het overbrengen en wissen meerdere keren worden uitgevoerd, wordt de bestandsstructuur binnenin het USB-apparaat gefragmenteerd. Raadpleeg de gebruiksaanwijzing van het USB-apparaat voor informatie over hoe u dit probleem kunt oplossen.
- Het USB-apparaat werd losgekoppeld of de voeding werd uitgeschakeld tijdens het overbrengen. Wis het gedeeltelijk overgebrachte bestand en voer het overbrengen opnieuw uit. Als hiermee het probleem niet is opgelost, kan het USB-apparaat kapot zijn. Raadpleeg de gebruiksaanwijzing van het USB-apparaat voor informatie over hoe u dit probleem kunt oplossen.

Audiobestanden of mappen op het USB-apparaat kunnen niet worden gewist.

- Controleer of het USB-apparaat schrijfveilig is.
- Het USB-apparaat werd losgekoppeld of de voeding werd uitgeschakeld tijdens het wissen. Verwijder het gedeeltelijk gewiste bestand. Als hiermee het probleem niet is opgelost, kan het USB-apparaat kapot zijn. Raadpleeg de gebruiksaanwijzing van het USB-apparaat voor informatie over hoe u dit probleem kunt oplossen.

De weergave begint niet.

- Schakel het systeem uit, sluit vervolgens het USB-apparaat opnieuw aan en schakel tenslotte het systeem weer in.
- U gebruikt een niet-ondersteund USB-apparaat. Zie "Informatie over compatibele apparaten" (pagina 34).

De weergave begint niet bij het eerste bestand.

- Stel de weergavefunctie in op de normale weergavefunctie (pagina 19).
- De hervattingsweergave is geselecteerd. Druk tweemaal op **■**. Druk daarna op **▶** om de weergave te starten.

De bestanden kunnen niet worden weergegeven.

- USB-apparaten die zijn geformatteerd in een ander bestandssysteem dan FAT16 of FAT32 worden niet ondersteund.*
- Als u een USB-apparaat met partities gebruikt, kunnen alleen de bestanden op de eerste partitie worden weergegeven.
- Bestanden die zijn versleuteld of beveiligd door een wachtwoord kunnen niet worden weergegeven.
- Bestanden voorzien van auteursrechtenbescherming (DRM, Digital Rights Management) kunnen niet worden weergegeven door dit systeem.

* Dit systeem ondersteunt de bestandssystemen FAT16 en FAT32, maar sommige USB-apparaten ondersteunen niet al deze bestandssystemen. Voor meer informatie raadpleegt u de gebruiksaanwijzing van ieder USB-opslagapparaat of neemt u contact op met de fabrikant.

Tuner*

Ernstig gebrom of ruis is hoorbaar, of zenders kunnen niet worden ontvangen.

- Sluit de antenne op de juiste wijze aan.
- Verander de locatie en richting van de antenne om een goede ontvangst te krijgen.
- Houd de antenne uit de buurt van het netsnoer om te voorkomen dat ruis wordt opgevangen.
- Schakel dichtbij geplaatste elektrische apparatuur uit.

* Radio-ontvangst kan onmogelijk zijn afhankelijk van de kwaliteit van de radiogolven en de bebouwing in uw omgeving.

BLUETOOTH-apparaat

Het paren kan niet worden uitgevoerd.

- Plaats het BLUETOOTH-apparaat dichterbij het systeem.
- Paren kan onmogelijk zijn als andere BLUETOOTH-apparaten aanwezig zijn in de buurt van het systeem. Schakel in dat geval de andere BLUETOOTH-apparaten uit.
- Zorg ervoor dat het correcte wachtwoord wordt ingevoerd bij het selecteren van de naam van het systeem (dit systeem) op het BLUETOOTH-apparaat.

Het BLUETOOTH-apparaat kan het systeem niet detecteren, of "BT OFF" wordt afgebeeld op het display.

- Stel het BLUETOOTH-signaal in op "BT ON" (pagina 25).

Aansluiten is niet mogelijk.

- Het BLUETOOTH-apparaat waarmee u een verbinding tot stand probeerde te brengen, biedt geen ondersteuning voor A2DP en kan niet worden verbonden met het systeem.
- Schakel de BLUETOOTH-functie van het BLUETOOTH-apparaat in.
- Breng een verbinding tot stand vanaf het BLUETOOTH-apparaat.
- De paringsregistratie-informatie is gewist. Voer de paringsbediening nogmaals uit.
- Wis de paringsregistratie-informatie van het BLUETOOTH-apparaat door het systeem terug te stellen op de standaardinstellingen die in de fabriek werden ingesteld (pagina 40) en voer de paringsbediening nogmaals uit (pagina 21).

Het geluid slaat over of fluctueert, of de verbinding wordt verbroken.

- Het systeem en het BLUETOOTH-apparaat zijn te ver van elkaar verwijderd.
- Als er obstakels zijn tussen het systeem en het BLUETOOTH-apparaat, verwijdert of omzeilt u de obstakels.
- Als er apparatuur in de buurt staat die elektromagnetische straling veroorzaakt, zoals een draadloos-LAN, een ander BLUETOOTH-apparaat of een magnetron, plaatst u deze verder weg.

Het geluid van het BLUETOOTH-apparaat is niet hoorbaar op dit systeem.

- Verhoog het volumeniveau eerst op uw BLUETOOTH-apparaat, en stel daarna het volumeniveau in met VOL +/-.

Ernstig gebrom, ruis of vervormd geluid is hoorbaar.

- Als er obstakels zijn tussen het systeem en het BLUETOOTH-apparaat, verwijdert of omzeilt u de obstakels.
- Als er apparatuur in de buurt staat die elektromagnetische straling veroorzaakt, zoals een draadloos-LAN, een ander BLUETOOTH-apparaat of een magnetron, plaatst u deze verder weg.
- Verlaag het volumeniveau van het BLUETOOTH-apparaat.

Party Chain

De Party Chain-functie kan niet worden ingeschakeld.

- Controleer de aansluitingen (pagina 28).
- Controleer of de audiokabels correct zijn aangesloten.
- Selecteer een andere functie dan de audio-ingangsfunctie (pagina 30).



De Party Chain-functie werkt niet goed.

- Schakel het systeem uit. Schakel het daarna weer in om de Party Chain-functie in te schakelen.

Het systeem terugstellen

Als het systeem nog steeds niet goed werkt, stelt u het systeem terug op de standaardinstellingen die in de fabriek werden ingesteld.

1 Haal de stekker uit het stopcontact, steek de stekker daarna weer terug in het stopcontact en schakel het systeem in.

2 Houd  en  - ingedrukt op het apparaat totdat "RESET" wordt afgebeeld op het display.

Alle door de gebruiker geconfigureerde instellingen, zoals voorkeuzenders en de paringsregistratie-informatie, worden teruggesteld op de standaardinstellingen die in de fabriek werden ingesteld.

Mededelingen

Een van de volgende mededelingen kan tijdens gebruik op het display worden afgebeeld of knipperen.

DISC ERR

U hebt een disc geplaatst die niet kan worden weergegeven.

ERROR

U kunt geen muziek overbrengen naar het USB-apparaat omdat het USB-apparaat schrijfbeveiligd is of omdat het geheugen van het USB-apparaat vol is.

FULL

U hebt geprobeerd meer dan 64 stappen te programmeren.

NO FILE

Er staan geen bestanden die weergegeven kunnen worden op de cd-r/cd-rw-disc of op het USB-apparaat.

NO STEP

Alle geprogrammeerde stappen zijn gewist.

NO USB

Er is geen USB-apparaat aangesloten of een niet-ondersteund USB-apparaat is aangesloten.

PARTY CHAIN GUEST

Het systeem is een groepgast geworden omdat de Party Chain-functie is geactiveerd door een groepgastheer.

PARTY CHAIN HOST

Het systeem heeft de Party Chain-functie geactiveerd en is een groepgastheer geworden.

PLS STOP

U probeerde een bediening uit te voeren die alleen kan worden uitgevoerd terwijl de weergave in de stopstand staat.

Voorzorgsmaatregelen

Discs die WEL met dit systeem kunnen worden weergegeven

- Audio-cd's
- Cd-r's en cd-rw's (audiodata/MP3-bestanden)

Discs die NIET met dit systeem kunnen worden weergegeven

- Cd-rom's
- Cd-r's en cd-rw's anders dan die zijn opgenomen in het muziek-cd-formaat die voldoen aan het ISO9660 Level 1/Level 2
- Cd-r's en cd-rw's opgenomen met meerdere sessies die niet zijn afgesloten door "sessie afsluiten"
- Cd-r's en cd-rw's met een slechte opnamekwaliteit, cd-r's en cd-rw's waarop krassen staan of die vuil zijn, en cd-r's en cd-rw's die zijn opgenomen op een incompatibel opnameapparaat
- Cd-r's en cd-rw's die niet juist zijn afgesloten
- Discs waarop andere bestanden staan dan MPEG1 Audio Layer-3 (MP3)-bestanden
- Discs met een andere dan de standaardvorm (bijv. hartvormig, vierkant, stervormig, enz.)
- Discs met plakband, papier of stickers erop
- Huurdiscs of gebruikte discs waarop stickers zitten waarvan de lijm onder de rand vandaan komt
- Discs waarop labels geprint zijn met inkt die bij aanraking kleverig aanvoelt

Opmerkingen over discs

- Veeg alvorens de disc weer te geven de disc schoon met een reinigingsdoekje vanuit het midden naar de rand.
- Reinig discs niet met oplosmiddelen, zoals benzine, thinner, in de winkel verkrijgbare schoonmaakmiddelen of antistatische spray bedoeld voor langspeelplaten.
- Stel een disc niet bloot aan direct zonlicht of warmtebronnen, zoals heteluchtkanalen, en laat deze niet achter in een auto die in de volle zon geparkeerd staat.

Voor uw veiligheid

- Trek de stekker van het netsnoer uit het stopcontact als het apparaat gedurende een lange tijd niet gebruikt gaat worden. Als u de stekker uit het stopcontact trekt, moet u altijd de stekker vastpakken. Trek nooit aan het snoer zelf.
- In het geval een voorwerp of vloeistof in het systeem terechtkomt, trekt u de stekker uit het stopcontact en laat u het systeem controleren door vakbekwaam servicepersoneel voordat u het weer gebruikt.
- Het netsnoer mag alleen worden vervangen door een vakbekwame reparateur.

Installeren

- Stel het systeem niet op een aflopend oppervlak op, of op plaatsen waar het extreem heet, koud, stoffig, vuil of vochtig is, of onvoldoende ventilatie is, of op plaatsen die worden blootgesteld aan trillingen, direct zonlicht of zeer helder licht.
- Wees voorzichtig wanneer u het systeem opstelt op oppervlakken die zijn behandeld (bijvoorbeeld met was, olie of polish) omdat vlekken in en verkleuring van het oppervlak kan optreden.
- Als het systeem rechtstreeks vanuit een koude naar een warme omgeving wordt overgebracht of in een zeer vochtig vertrek wordt geplaatst, kan vocht condenseren op de lens binnenin het systeem waardoor het systeem defect raakt. In dit geval moet u de disc verwijderen en het systeem, ingeschakeld, een uur laten staan totdat het vocht verdamp is.

Ontwikkeling van hitte

- Tijdens gebruik is warmteopbouw in het systeem normaal en geen reden tot bezorgdheid.
- Raak de behuizing niet aan als het apparaat continu op een hoog volumenniveau is gebruikt omdat de behuizing heet kan zijn geworden.
- Dek de ventilatieopeningen niet af.

Luidsprekersysteem

Het ingebouwde luidsprekersysteem is niet magnetisch afgeschermd waardoor het beeld op een televisie die in de buurt staat magnetisch vervormd kan raken. In dat geval schakelt u de televisie uit, wacht u 15 tot 30 minuten en schakelt u de televisie weer in.

Als geen verbetering optreedt, stelt u het systeem verder van de televisie op.

Reiniging van de behuizing

Maak het systeem schoon met een zachte doek die een beetje bevochtigd is met een oplossing van een licht schoonmaakmiddel in water. Gebruik nooit een schuursponsje, schuurpoeder, of een oplosmiddel zoals verdunner, wasbenzine of alcohol.

Over BLUETOOTH-communicatie

- BLUETOOTH-apparaten moeten worden gebruikt binnen een afstand van ongeveer 10 meter (vrij van obstakels) van elkaar. Het effectieve communicatiebereik kan korter zijn in de volgende situaties:
 - Wanneer een persoon, metalen voorwerp, muur of andere obstakel zich bevindt tussen de apparaten met een BLUETOOTH-verbinding
 - Locaties waar een draadloos-LAN aanwezig is
 - In de buurt van een magnetron die in gebruik is
 - Locaties waarin andere elektromagnetische straling wordt gegenereerd
- BLUETOOTH-apparaten en draadloos-LAN-apparaten (IEEE 802.11b/g) maken gebruik van dezelfde frequentieband (2,4 GHz). Wanneer u uw BLUETOOTH-apparaat gebruikt in de buurt van een apparaat met een draadloos-LAN-functie, kan elektromagnetische storing optreden. Dit kan leiden tot lagere gegevensoverdrachtsnelheden, ruis of problemen bij het maken van een verbinding. Als dit gebeurt, probeert u de volgende oplossingen:
 - Gebruik dit systeem op minstens 10 meter afstand van het draadloos-LAN-apparaat.
 - Schakel de stroom naar de draadloos-LAN-apparatuur uit wanneer u uw BLUETOOTH-apparaat dichterbij dan 10 meter gebruikt.
 - Plaats dit systeem en het BLUETOOTH-apparaat zo dicht mogelijk bij elkaar.
- De radiogolven die door dit systeem worden uitgezonden, kunnen de werking van sommige medische apparaten storen. Aangezien deze storing kan leiden tot een defect, schakelt u altijd dit systeem en het BLUETOOTH-apparaat uit op de volgende locaties:
 - In ziekenhuizen, treinen en vliegtuigen, bij benzinstations en op iedere plaats waar brandbare gassen aanwezig kunnen zijn
 - Vlakbij automatische deuren of brandalarmen
- Dit systeem ondersteunt beveiligingsfuncties die voldoen aan BLUETOOTH-specificaties om veilige communicatie met behulp van BLUETOOTH-technologie te garanderen. Echter, deze beveiliging kan onvoldoende zijn afhankelijk van de gemaakte instellingen en andere factoren, en dus moet u altijd voorzichtig te werk gaan wanneer u communiceert met behulp van BLUETOOTH-technologie.
- Sony kan op geen enkele manier aansprakelijk worden gesteld voor schade of ander verlies als gevolg van informatielekken tijdens communicatie met behulp van BLUETOOTH-technologie.
- BLUETOOTH-communicatie wordt niet noodzakelijkerwijs gegarandeerd met alle BLUETOOTH-apparaten die hetzelfde profiel hebben als dit systeem.
- BLUETOOTH-apparaten die zijn verbonden met dit systeem moeten voldoen aan de BLUETOOTH-specificatie voorgeschreven door Bluetooth SIG, Inc., en moeten aldus gecertificeerd zijn. Echter, wanneer een apparaat voldoet aan de BLUETOOTH-specificatie, kunnen zich gevallen voordoen waarin de eigenschappen of specificaties van het BLUETOOTH-apparaat het onmogelijk maken om een verbinding tot stand te brengen, of kunnen leiden tot andere bedieningsmethoden, displayweergaven of werking.
- Ruis kan optreden of het geluid kan worden onderbroken afhankelijk van het BLUETOOTH-apparaat dat is verbonden met dit systeem, de communicatieomgeving of omgevingsomstandigheden.

Technische gegevens

Luidspreker-gedeelte

Luidsprekersysteem:

Tweeter + woofer

Tweeter L/R:

50 mm, conustype

Woofer:

200 mm, conustype

Ingangen

AUDIO/PARTY CHAIN IN L/R:

Spanning 2 V, impedantie

10 kilo-ohm

MIC 1, MIC 2:

Gevoeligheid 1 mV, impedantie

10 kilo-ohm

Uitgangen

AUDIO/PARTY CHAIN OUT L/R:

Spanning 2 V, impedantie 600 ohm

Discspeler-gedeelte

Systeem:

Compactdisc- en digitaal
audiosysteem

Eigenschappen van de laserdiode

Emissieduur: continu

Laser-uitgangsvermogen*:

Minder dan 44,6 μ W

* Deze uitvoer is de waarde gemeten
op een afstand van 200 mm vanaf
het oppervlak van de objectieflens
op het optisch-opnameblok met een
diafragma van 7 mm.

USB-gedeelte

Ⓜ (USB-)poort:

Type A, maximale stroomsterkte
van 1 A

Ondersteunde audioformaten (alleen MP3-discs en USB- apparaten)

Ondersteunde bitsnelheid:

MP3 (MPEG1 Audio Layer-3):

32 kbps – 320 kbps, VBR

WMA*: 32 kbps – 192 kbps, VBR

Bemonsteringsfrequentie:

MP3 (MPEG1 Audio Layer-3):

32/44,1/48 kHz

WMA*: 44,1 kHz

* Alleen USB-apparaten

Tuner-gedeelte

FM-stereo

Superheterodyne FM-tuner

Antenne:

FM-draadantenne

FM-tuner-gedeelte:

Afstembereik:

Model voor Noord-Amerika:

87,5 MHz – 108,0 MHz

(frequentiestap van 100 kHz)

Overige modellen:

87,5 MHz – 108,0 MHz

(frequentiestap van 50 kHz)

BLUETOOTH-gedeelte

Communicatiesysteem:

BLUETOOTH-standaardversie 3.0

Uitgang:

BLUETOOTH-standaardvermogens-
klasse 2

Maximumuitgangsvermogen:

< 3,7 dBm

Maximaal communicatiebereik:

In rechte lijn ongeveer 10 m¹⁾

Frequentieband:

2,4 GHz-band (2,4000 GHz –
2,4835 GHz)

Modulatiemethode:

FHSS (Freq Hopping Spread
Spectrum)

Compatibele BLUETOOTH profielen²⁾:

A2DP (Advanced Audio Distribution
Profile)

AVRCP (Audio Video Remote Control
Profile)

SPP (Serial Port Profile)

Ondersteunde codecs:

SBC (Sub Band Codec)

AAC (Advanced Audio Coding)

LDAC

¹⁾ Het werkelijke bereik kan verschillen afhankelijk van factoren zoals obstakels tussen de apparaten, magnetische velden rondom een magnetron, statische elektriciteit, ontvangstgevoeligheid, prestaties van de antenne, besturingssysteem, softwareprogramma's, enz.

²⁾ BLUETOOTH-standaardprofielen geven het doel aan van BLUETOOTH-communicatie tussen de apparaten.

NFC-gedeelte

Gebruikte frequentie:

13,56 MHz

Algemeen

Stroomvoorziening:

Model voor Noord-Amerika: 120 V
wisselstroom, 60 Hz

Overige modellen: 120 V – 240 V
wisselstroom, 50/60 Hz

Energieverbruik:

45 W

Stand-by-stroomverbruik (in de stand-
bystand):

0,5 W

Afmetingen (b/h/d) (ong.):

290 mm × 600 mm × 265 mm

Gewicht (ong.):

10 kg

Aantal systemen:

1 stuk

Bijgeleverde accessoires:

Afstandsbediening (1)

R03-batterijen (AAA-formaat) (2)

FM-draadantenne (1)

Netsnoer (1)

Stekkeradapter* (1) (wordt alleen in
bepaalde gebieden bijgeleverd)

* Deze stekkeradapter is niet
voor gebruik in Chili, Paraguay
en Uruguay. Gebruik deze
stekkeradapter in de landen waarin
hij nodig is.

Het ontwerp en de technische gegevens
zijn onderhevig aan veranderingen
zonder voorafgaande kennisgeving.

Licentie en handelsmerken

- MPEG Layer-3 audio-codeertechnologie en -patenten gebruikt onder licentie van Fraunhofer IIS en Thomson.
- Windows Media is een gedeponeerd handelsmerk of een handelsmerk van Microsoft Corporation in de Verenigde Staten en/of andere landen.
- Dit product wordt beschermd door bepaalde intellectuele-eigendomsrechten van Microsoft Corporation. Gebruik of distributie van dergelijke technologie buiten dit product om is verboden zonder licentie van Microsoft of een geautoriseerde dochteronderneming van Microsoft.
- Het BLUETOOTH®-woordmerk en de BLUETOOTH®-logo's zijn gedeponeerde handelsmerken in eigendom van Bluetooth SIG, Inc. en ieder gebruik hiervan door Sony Corporation geschiedt onder licentie. Overige handelsmerken en handelsnamen zijn in eigendom van hun respectieve eigenaren.
- De N-markering is een handelsmerk of gedeponeerd handelsmerk van NFC Forum, Inc. in de Verenigde Staten en in andere landen.
- Android™ is een handelsmerk van Google Inc.
- Google Play™ is een handelsmerk van Google Inc.
- LDAC™ en het LDAC-logo zijn handelsmerken van Sony Corporation.
- Apple, het Apple-logo, iPhone en iPod touch zijn handelsmerken van Apple Inc., gedeponeerd in de VS en andere landen. App Store is een servicemerk van Apple Inc.
- Het gebruik van de Made for Apple-badge betekent dat een accessoire ontworpen is om specifiek aangesloten te worden met het/de Apple-product(en) dat/ die geïdentificeerd is/zijn in de badge, en gecertificeerd is door de ontwerper om te beantwoorden aan de prestatienormen van Apple. Apple is niet verantwoordelijk voor de werking van dit apparaat of naleving van veiligheidseisen en wettelijke standaarden. Merk op dat het gebruik van dit accessoire met een iPod of iPhone de draadloze prestaties kan beïnvloeden.
- Alle andere handelsmerken en gedeponeerde handelsmerken zijn het eigendom van hun respectieve houders. In deze handleiding worden de symbolen ™ en ® niet vermeld.

ATTENZIONE

Per ridurre il rischio di incendi, non coprire l'apertura per la ventilazione dell'apparecchio con giornali, tovaglie, tende, ecc.

Non esporre l'apparecchio a sorgenti di fiamma nuda (per esempio, le candele accese).

Per ridurre il rischio di incendi o scosse elettriche, non esporre questo apparecchio al gocciolamento o agli spruzzi e non mettere sull'apparecchio degli oggetti che contengono liquidi, come i vasi.

Poiché la spina principale viene usata per scollegare l'unità dalla rete di alimentazione, collegare l'unità ad una presa CA facilmente accessibile. Se si dovesse notare un'anormalità nell'unità, scollegare subito la spina principale dalla presa CA.

Non installare questo apparecchio in uno spazio ristretto, come una libreria o un armadietto a muro.

Non esporre le batterie o gli apparecchi con le batterie installate a calore eccessivo, come la luce del sole e il fuoco.

L'unità non è scollegata dalla rete di alimentazione per tutto il tempo che è collegata alla presa CA, anche se l'unità stessa è stata spenta.

Solo per l'uso in ambiente chiuso.

ATTENZIONE

L'uso di strumenti ottici con questo prodotto aumenta il rischio per gli occhi.

Per i clienti in Europa

CLASS 1 LASER PRODUCT
LASER KLASSE 1
LUOKAN 1 LASERLAITE
KLASS 1 LASERAPPARAT

Questo apparecchio è classificato come un prodotto al LASER DI CLASSE 1. Questa etichetta si trova all'esterno sulla parte posteriore.

Smaltimento delle batterie (pile e accumulatori) esauste e delle apparecchiature elettriche ed elettroniche a fine vita (applicabile in tutti i Paesi dell'Unione Europea e negli altri Paesi europei con sistema di raccolta differenziata)



Questo simbolo sul prodotto, batteria o imballo indica che gli stessi non devono essere trattati come normali rifiuti domestici. Su talune batterie questo simbolo può essere utilizzato in combinazione con un simbolo chimico. I simboli chimici del mercurio (Hg) o del piombo (Pb) sono aggiunti se la batteria contiene più dello 0.0005% di mercurio o dello 0.004% di piombo. Assicurandovi che questi prodotti e le batterie siano smaltiti correttamente, contribuirete a prevenire potenziali conseguenze negative per l'ambiente e per la salute che potrebbero altrimenti essere causate dal trattamento inappropriato dei medesimi prodotti o batterie. Il riciclo dei materiali aiuterà a preservare le risorse naturali.

Nel caso di prodotti che per ragioni di sicurezza, prestazioni o integrità dei dati richiedano una connessione permanente con una batteria in essi incorporata, la stessa dovrà essere sostituita esclusivamente da personale qualificato. Per assicurarsi che la batteria sia trattata correttamente, si prega di consegnare i prodotti a fine vita ad un idoneo centro di raccolta per il riciclo di apparecchiature elettriche ed elettroniche. Per tutte le altre batterie, si prega di consultare la sezione relativa alla rimozione sicura della batteria dal prodotto.

Si prega di consegnare le batterie ad un idoneo centro di raccolta per il riciclo delle batterie esauste. Per informazioni più dettagliate sul riciclo di questi prodotti o batterie, si prega di contattare il vostro Comune, il servizio di smaltimento rifiuti ovvero il punto vendita presso il quale è stato acquistato il prodotto o la batteria.

In caso di smaltimento abusivo di batterie o di apparecchiature elettriche ed elettroniche potrebbero essere applicate le sanzioni previste dalla normativa vigente (valido solo per l'Italia).

Avviso per i clienti: le seguenti informazioni sono applicabili soltanto all'apparecchio venduto nei paesi che applicano le direttive UE.

Questo prodotto è stato fabbricato da o per conto di Sony Corporation, 1-7-1 Konan Minato-ku Tokyo, 108-0075 Giappone. Eventuali richieste in merito alla conformità del prodotto in ambito della legislazione Europea, dovranno essere indirizzate al rappresentante autorizzato, Sony Belgium, bijkantoor van Sony Europe Limited, Da Vincilaan 7-D1, 1935 Zaventem, Belgio. Per qualsiasi informazione relativa all'assistenza tecnica o alla garanzia, si prega di fare riferimento agli indirizzi riportati separatamente sui documenti relativi all'assistenza o sui certificati di garanzia.

Con la presente, Sony Corporation dichiara che questo apparecchio è conforme alla Direttiva 2014/53/UE. Il testo completo della dichiarazione di conformità UE è disponibile al seguente indirizzo Internet:
<http://www.compliance.sony.de/>



La validità della marcatura CE è limitata solo a quelle nazioni in cui è legalmente applicata, principalmente nelle nazioni EEA (European Economic Area (Spazio Economico Europeo)).

Questa apparecchiatura è stata testata e risulta essere conforme ai limiti previsti dalla Direttiva sulla Compatibilità Elettromagnetica (EMC) usando un cavo di lunghezza inferiore a 3 metri.

Nota sui DualDisc

Un DualDisc è un disco a due lati che abbinata materiale registrato su DVD su un lato e materiale audio digitale sull'altro. Tuttavia, poiché il lato del materiale audio non è conforme allo standard del Compact Disc (CD), la riproduzione su questo prodotto non è garantita.

Dischi audio con sistema di protezione del copyright

Questo prodotto è stato progettato per la riproduzione di dischi conformi allo standard CD (Compact Disc). Di recente, alcune case discografiche hanno immesso sul mercato dischi audio codificati con sistema di protezione del copyright. Si avverte che alcuni di questi dischi non sono conformi allo standard CD, pertanto potrebbero non essere riprodotti dall'apparecchio.

Questo sistema è progettato per essere usato per i seguenti scopi:

- Riproduzione di sorgenti musicali su dischi o dispositivi USB
- Trasferimento di musica a dispositivi USB
- Ascolto di stazioni radio
- Riproduzione di sorgenti musicali su dispositivi BLUETOOTH
- Incontri sociali mediante la funzione "Party Chain"

IT

Informazioni su questo manuale

- Questo manuale spiega principalmente le operazioni usando il telecomando, ma le stesse operazioni possono anche essere eseguite usando i tasti sull'unità che hanno nomi uguali o simili.
- Alcune illustrazioni sono presentate come disegni concettuali e potrebbero essere diverse dai prodotti reali.

Indice

Informazioni su questo manuale.....	3
Guida per parti e comandi	6

Preparativi

Collegamento sicuro del sistema	10
Disattivazione della dimostrazione.....	11
Inserimento delle batterie.....	11
Trasporto del sistema.....	11
Cambiamento del modo del display.....	12
Gestione dell'alimentazione	12

Disco

Riproduzione di un disco CD/MP3.....	13
--------------------------------------	----

Sintonizzatore

Ascolto della radio.....	15
--------------------------	----

Dispositivo USB

Prima di utilizzare il dispositivo USB.....	16
Trasferimento della musica da un disco	17
Riproduzione di un file	18

BLUETOOTH

Tecnologia wireless BLUETOOTH	20
Abbinamento di questo sistema con una periferica BLUETOOTH	21
Ascolto della musica su una periferica BLUETOOTH	22
Connessione BLUETOOTH ad un tocco tramite NFC	22
Riproduzione con un codec audio di alta qualità (AAC/LDAC™)	23
Attivazione o disattivazione del segnale BLUETOOTH	24
Uso di "Sony Music Center" tramite BLUETOOTH.....	25

Regolazione del suono

Regolazione del suono.....	26
Creazione di un'atmosfera da party (DJ EFFECT).....	26

Altre operazioni

Uso della funzione Party Chain.....	27
Per cantare insieme: Karaoke	29
Ascolto della musica con le luci dei diffusori accese	30
Uso di un apparecchio opzionale	30
Cambiare le informazioni sul display.....	31
Uso del timer di spegnimento	31
Disattivazione dei tasti sull'unità (Protezione per bambini).....	31
Impostazione della funzione di standby automatico	32

Altre informazioni

Informazioni sulle periferiche compatibili.....	33
Soluzione dei problemi	33
Precauzioni	39
Dati tecnici	41
Avviso sulla licenza e sul marchio di fabbrica.....	43

Guida per parti e comandi

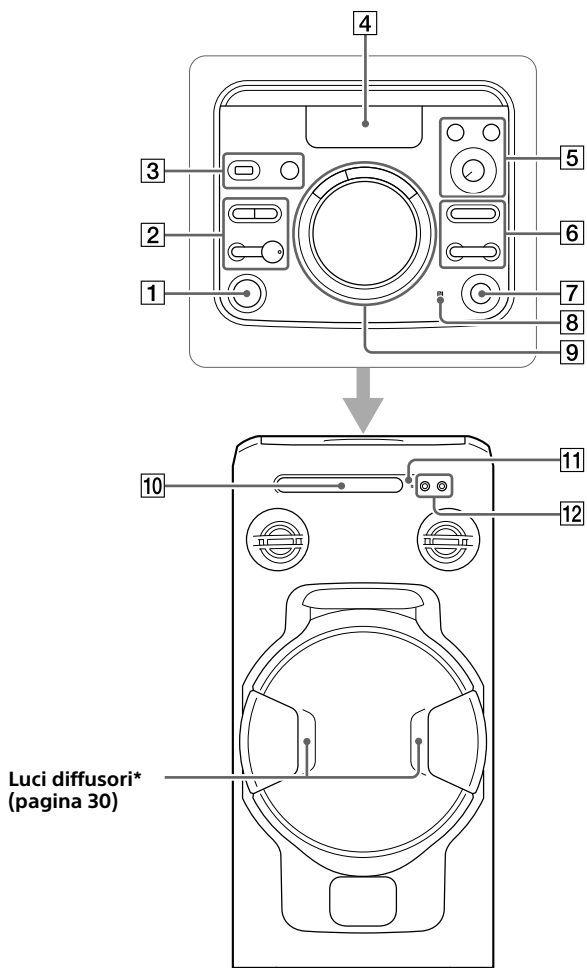

È possibile bloccare i tasti tranne  (accensione) sull'unità per impedire che vengano azionati per errore (pagina 31).

Unità



* Non guardare direttamente le parti che emettono luce quando le luci dei diffusori sono accese.

1 Tasto  (accensione)
Premere per accendere o spegnere il sistema, o per porlo nel modo di attesa.

2 Tasto  (riproduzione)*
– Premere per avviare la riproduzione.
– Tenendo premuto questo tasto per più di 5 secondi, viene riprodotta la dimostrazione acustica integrata. Premere  per interrompere la dimostrazione.

Tasto  (arresto)
– Premere per interrompere la riproduzione. Quando si preme due volte, la ripresa della riproduzione può essere annullata.
– Premere per interrompere il trasferimento durante il trasferimento della musica.
– Premere per interrompere la dimostrazione incorporata del suono.

Tasto BLUETOOTH – PAIRING
– Premere per selezionare la funzione BLUETOOTH.
– Tenere premuto per attivare l’abbinamento BLUETOOTH nella funzione BLUETOOTH.

Indicatore BLUETOOTH
(pagina 20)

Tasto FUNCTION
Premere per selezionare una funzione.

3 Porta  (USB)
Usare per collegare un dispositivo USB.

Tasto MEGA BASS – PARTY CHAIN
(pagina 26, 29)



4 Display

5 Tasto VOCAL FADER
(pagina 30)

Tasto MIC ECHO (pagina 30)

Manopola MIC LEVEL (MIN/MAX)
(pagina 29)

6 Tasto  +/- (selezione della cartella)
Premere per selezionare una cartella su un disco dati o un dispositivo USB.

Tasto  /  (indietro/avanti)
Premere per selezionare un brano o file.

Tasto TUNING +/- (pagina 15)

7 Tasto  (apertura/chiusura)
Premere per aprire o chiudere il vassoio del disco.

8  (Contrassegno N)
(pagina 23)

9 Tasti DJ OFF, FLANGER, ISOLATOR
(pagina 26)

Manopola VOLUME/DJ CONTROL
– Girare per regolare il volume. Non è possibile usare questa manopola per regolare il volume quando è selezionato DJ EFFECT.
– Ruotare per regolare l’effetto FLANGER e ISOLATOR (pagina 26).

10 Vassoio del disco

11 Sensore del telecomando

12 Presa MIC 1/2
Usare per collegare il/i microfono(i).

* Il tasto  sull’unità ha un punto tattile. Usare il punto tattile come un riferimento quando si aziona il sistema.

Telecomando

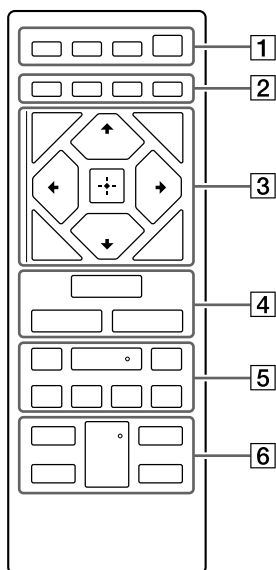

- 1** Tasto SPEAKER LIGHT
(pagina 30)

Tasto DISPLAY

Premere per cambiare le informazioni sul display.

Tasto SLEEP (pagina 31)

Tasto (accensione)

Premere per accendere o spegnere il sistema, o per porlo nel modo di attesa.

- 2** Tasto PLAY MODE (pagina 13, 19)

Tasto REPEAT/FM MODE (pagina 13, 15, 18)

Tasto CLEAR (pagina 15, 20)

Tasto REC TO USB (pagina 17)

Premere per trasferire la musica da un disco al dispositivo USB opzionale collegato.

- 3** Tasto TUNING MODE
(pagina 15)

Tasto TUNER MEMORY
(pagina 16)

Tasto BACK

Premere per ritornare al display precedente.

Tasto OPTIONS

Premere per accedere o uscire dal menu delle opzioni.

Tasti

Premere per selezionare le voci del menu.

Tasti +/- (selezione della cartella)

Premere per selezionare una cartella su un disco dati o un dispositivo USB.

Tasto

Premere per inserire/confermare le impostazioni.

- 4** Tasto FUNCTION

Premere per selezionare una funzione.

Tasto MEGA BASS (pagina 26)

Tasto EQ (pagina 26)

5 Tasti ◀◀/▶▶ (riavvolgimento/
avanzamento rapido)
(pagina 13, 18)

Premere per trovare un punto in una traccia o un file durante la riproduzione.

Tasti TUNING+/- (pagina 15)

Tasto ▶ (riproduzione)*

Premere per avviare la riproduzione.

Tasti ◀◀/▶▶ (indietro/avanti)

Premere per selezionare un brano o file.

Tasti PRESET+/- (pagina 16)

Tasto ■■ (pausa)

Premere per fare una pausa nella riproduzione. Per riprendere la riproduzione, premere ▶.

Tasto ■ (arresto)

- Premere per interrompere la riproduzione. Quando si preme due volte, la ripresa della riproduzione può essere annullata.
- Premere per interrompere il trasferimento durante il trasferimento della musica.
- Premere per interrompere la dimostrazione incorporata del suono.

6 Tasto VOCAL FADER
(pagina 30)

Tasto MIC ECHO (pagina 30)

**Tasti KEY CONTROL #/b
(pagina 30)**

Tasto VOL +/- *

Premere per regolare il volume.

* I tasti VOL + e ▶ sul telecomando hanno un punto tattile. Usare il punto tattile come un riferimento quando si aziona il sistema.

Collegamento sicuro del sistema

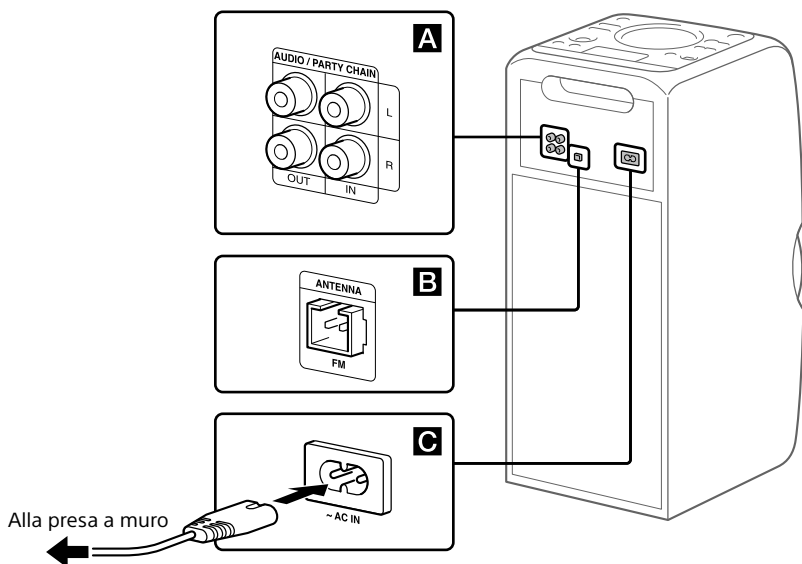

A Prese di ingresso e di uscita audio

Usare un cavo audio (non in dotazione) per effettuare ciascun collegamento nel seguente modo:

• Prese AUDIO/PARTY CHAIN OUT L/R

- Collegare alle prese di ingresso audio di un'apparecchiatura opzionale.
- Collegare a un altro sistema audio per utilizzare la funzione Party Chain (pagina 27).

• Prese AUDIO/PARTY CHAIN IN L/R

- Collegare alle prese di uscita audio di un televisore o di un'apparecchiatura audio/video. Il suono viene emesso tramite questo sistema.
- Collegare a un altro sistema audio per utilizzare la funzione Party Chain (pagina 27).

B Antenna

Collegare l'antenna FM a cavo (in dotazione).

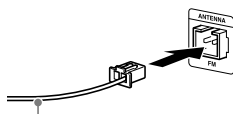

Allungare orizzontalmente l'antenna.

Suggerimento

- Installare il sistema in una posizione e con un orientamento tali da garantire una buona ricezione.

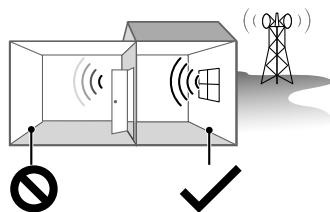

Area con ricezione scarsa:
Lontano dalle finestre ecc.

Area con ricezione buona:
Vicino alle finestre ecc.

- Evitare i seguenti tipi di luoghi.

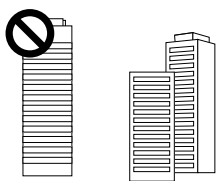

Tra edifici



Vicino a telefoni cellulari,
apparecchi elettrici

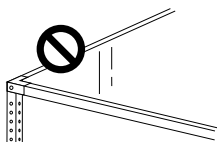

Su scrivanie o tavoli in acciaio

- Tenere l'antenna lontano dal cavo di alimentazione CA e dal cavo USB per evitare la ricezione di disturbi.

C Alimentazione

Collegare il cavo di alimentazione CA (in dotazione) al sistema e poi alla presa a muro.

Quando si collega il cavo di alimentazione CA, la dimostrazione (pagina 12) si avvia automaticamente. Premendo  per accendere il sistema, si interrompe la dimostrazione.

Disattivazione della dimostrazione

Per disattivare la dimostrazione mentre il sistema è spento, premere ripetutamente **SPEAKER LIGHT** per selezionare il modo standby (pagina 12).

Inserimento delle batterie

Inserire due batterie R03 (formato AAA) (in dotazione), facendo corrispondere le polarità, come illustrato sotto.

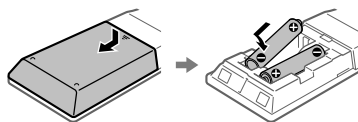

Note

- Non usare insieme batterie nuove e usate o di tipi diversi.
- Se non si usa il telecomando per un lungo periodo di tempo, rimuovere le batterie per evitare i danni che potrebbero derivare dalla fuoriuscita di liquido dalle batterie e la corrosione.

Trasporto del sistema

Prima di spostare il sistema, accertare che non vi siano dischi inseriti o dispositivi USB collegati, e scollegare tutti i cavi.

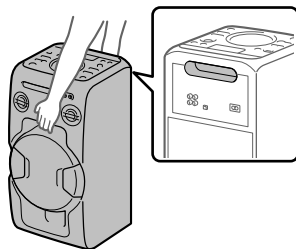

Nota

Il corretto posizionamento delle mani durante il trasporto del sistema è molto importante al fine di evitare lesioni personali e/o danni alle cose.

Cambiamento del modo del display

Premere ripetutamente SPEAKER LIGHT quando il sistema è spento.

Ad ogni pressione del tasto, il modo del display cambia come segue.

Dimostrazione

L'illuminazione è accesa.

Nessuna visualizzazione (Modo standby)

Il display e l'illuminazione sono spenti per risparmiare energia.

Gestione dell'alimentazione

Per impostazione predefinita, questo sistema è impostato per spegnersi automaticamente in circa 15 minuti quando non c'è un'operazione e non viene rilevato un segnale audio. Per i dettagli, vedere "Impostazione della funzione di standby automatico" (pagina 32).

Riproduzione di un disco CD/MP3

Suggerimento

Per i dischi riproducibili, vedere "Precauzioni" (pagina 39).

1 Premere ripetutamente FUNCTION finché sul display non appare "CD".

2 Mettere un disco.

Premere ▲ sull'unità per aprire il vassoio del disco, quindi posizionare un disco con l'etichetta rivolta in alto nel vassoio del disco.



Quando si riproduce un disco da 8 cm come un CD singolo, posizionarlo sul cerchio interno del vassoio.

3 Premere ▲ sull'unità per chiudere il vassoio del disco.

Non spingere con forza il vassoio del disco per chiuderlo poiché ciò potrebbe causare un malfunzionamento.

4 Premere ► per avviare la riproduzione.

Altre operazioni

Per	Eeguire queste operazioni
Fare una pausa nella riproduzione	Premere ■■. Per riprendere la riproduzione, premere ►.
Interrompere la riproduzione	Premere ■. Per riprendere la riproduzione, premere ►. Per annullare la ripresa della riproduzione, premere due volte ■.
Selezionare una cartella su un disco MP3	Premere ripetutamente ☐ +/-.
Selezionare un brano o un file	Premere ◀◀/▶▶.
Trovare un punto in un brano o file	Tenere premuto ◀◀/▶▶ durante la riproduzione e rilasciare il tasto al punto desiderato.
Selezionare la riproduzione ripetuta	Premere ripetutamente REPEAT/FM MODE finché sul display non appare "REP ONE ¹⁾ ", "REP FLDR ²⁾ ", "REP ALL ³⁾ " o "REP OFF ⁴⁾ ".
Cambiare il modo di riproduzione	Premere ripetutamente PLAY MODE mentre il lettore è fermo. È possibile selezionare la riproduzione normale ("FLDR" per tutti i file MP3 nella cartella sul disco), la riproduzione in ordine casuale ("SHUF" o "FLDRSHUF" per la riproduzione in ordine casuale delle cartelle) o la riproduzione programmata ("PROGRAM").

¹⁾ "REP ONE": Ripete il brano o il file corrente.

²⁾ "REP FLDR" (solo dischi MP3): Ripete la cartella corrente.

³⁾ "REP ALL": Ripete tutti i brani o i file.

⁴⁾ "REP OFF": Disattiva la riproduzione ripetuta.

Note sulla riproduzione di dischi MP3

- Non salvare altri tipi di file o cartelle che non sono necessarie su un disco che ha i file MP3.
- Le cartelle che non hanno i file MP3 sono saltate.
- I file MP3 sono riprodotti nell'ordine in cui sono stati registrati sul disco.
- Il sistema può solo riprodurre i file MP3 che hanno un'estensione di file di ".mp3".
- Anche quando il nome del file ha l'estensione del file corretta, se il file reale è diverso, riproducendo questo file può darsi che si generi un forte rumore per cui il sistema potrebbe funzionare male.
- Il numero massimo di:
 - cartelle è 256 (inclusa la cartella radice).
 - file MP3 è 999.
 - livelli di cartella (la struttura ad albero dei file) è 8.
- La compatibilità con tutti i software di codifica/scrittura di MP3, le periferiche di registrazione e i supporti di registrazione non può essere garantita. I dischi MP3 incompatibili potrebbero produrre disturbi o l'audio interrotto o potrebbero non essere affatto riprodotti.

Nota sulla riproduzione dei dischi multisessione

Il sistema può riprodurre sessioni continue su un disco quando sono registrate nello stesso formato della prima sessione. Quando si incontra una sessione registrata in un formato diverso di sessione, quella sessione e le successive non possono essere riprodotte. Notare che anche se le sessioni sono registrate nello stesso formato, alcune sessioni potrebbero non essere riprodotte.

Creazione di una programmazione (Riproduzione programmata)

1 Premere ripetutamente FUNCTION finché sul display non appare "CD".

2 Selezionare il modo di riproduzione.

Premere ripetutamente PLAY MODE finché sul display non appare "PROGRAM" mentre il lettore è fermo.

3 Selezionare il numero del brano o del file desiderato.

Premere ripetutamente ◀◀/▶▶ finché sul display non appare il numero del brano o del file desiderato.

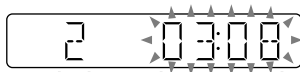

Numero del brano o del file selezionato

Tempo di riproduzione totale del brano selezionato (solo il disco CD-DA)

Quando si programmano i file MP3 in una cartella specifica, premere ripetutamente ◻ +/- per selezionare la cartella desiderata e poi selezionare il file desiderato.

4 Programmare il brano o il file selezionato.

Premere ◻+ per inserire il brano o il file selezionato.

5 Ripetere i punti da 3 a 4 per programmare altri brani o file, fino ad un totale di 64 brani o file.

6 Per riprodurre la propria programmazione di brani o file, premere ►.

La programmazione viene cancellata quando si esegue una delle seguenti operazioni:

- cambiamento della funzione.
 - spegnimento del sistema.
 - scollegamento del cavo di alimentazione CA.
 - apertura del vassoio del disco.
- Per riprodurre di nuovo la stessa programmazione, premere ►.

Per annullare la riproduzione programmata

Premere PLAY MODE.

Per cancellare l'ultimo passo dall'elenco della programmazione

Premere CLEAR quando la riproduzione è ferma.

Sintonizzatore

Ascolto della radio

1 Premere ripetutamente FUNCTION finché sul display non appare "FM".

2 Eseguire la sintonia.

Per la scansione automatica

Premere ripetutamente TUNING MODE finché sul display non appare "AUTO", quindi premere TUNING+/- . La scansione si interrompe automaticamente quando viene trovata una stazione.

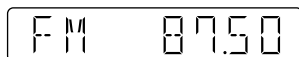

Se la scansione non si interrompe, premere ■ per interromperla, quindi eseguire la sintonia manuale (sotto).

Per la sintonia manuale

Premere ripetutamente TUNING MODE finché sul display non appare "MANUAL", quindi premere ripetutamente TUNING+/- per sintonizzare la stazione desiderata.

Quando si sintonizza una stazione che fornisce i servizi RDS, il nome della stazione appare sul display (tranne il modello per il Nordamerica).

Suggerimento

Per ridurre le scariche statiche su una stazione FM stereo debole, premere ripetutamente REPEAT/FM MODE finché sul display non appare "MONO" per disattivare la ricezione stereo. Si perde l'effetto stereo, ma la ricezione migliora.

Preselezione delle stazioni radiofoniche

- 1 Sintonizzare la stazione desiderata.
- 2 Premere **TUNER MEMORY** per selezionare il modo di memoria del sintonizzatore.

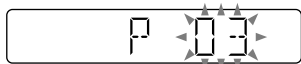

- 3 Premere ripetutamente **PRESET+/-** per selezionare il numero di preselezione desiderato.

Se un'altra stazione è già stata assegnata al numero di preselezione selezionato, la stazione viene sostituita da quella nuova.

- 4 Premere **[+]** per memorizzare la stazione.

- 5 Ripetere i punti da 1 a 4 per memorizzare altre stazioni.

È possibile preselezionare fino a 20 stazioni FM.

Le stazioni preselezionate sono conservate per circa mezza giornata anche se si scollega il cavo di alimentazione CA o se si verifica un'interruzione di corrente.

Per ascoltare una stazione preselezionata

Premere ripetutamente **TUNING MODE** finché sul display non appare "PRESET", quindi premere ripetutamente **PRESET+/-** per selezionare il numero di preselezione desiderato.

Dispositivo USB

Prima di utilizzare il dispositivo USB

Per i dispositivi USB compatibili, vedere "Informazioni sulle periferiche compatibili" (pagina 33).

Quando si usano dispositivi Apple con questo sistema, collegarli mediante connessione **BLUETOOTH** (pagina 21). L'uso dei dispositivi Apple mediante connessione USB non è supportato.

Note

- Quando è necessario il collegamento del cavo USB, usare il cavo USB fornito con il dispositivo USB. Per i dettagli sul metodo di funzionamento vedere le istruzioni per l'uso fornite con il dispositivo USB.
- A seconda del tipo di dispositivo USB collegato, la visualizzazione di "SEARCH" sul display potrebbe richiedere molto tempo.
- Non collegare il sistema e il dispositivo USB tramite un hub USB.
- Quando il dispositivo USB è collegato, il sistema legge tutti i file sul dispositivo USB. Se ci sono molte cartelle o file sul dispositivo USB, potrebbe volerci molto tempo per finire la lettura del dispositivo USB.
- Con alcuni dispositivi USB collegati, potrebbe esserci un ritardo prima che un'operazione venga eseguita da questo sistema.
- Non è possibile garantire la compatibilità con tutti i software di codifica/scrittura. Se i file audio sul dispositivo USB erano codificati originariamente con un software incompatibile, quei file potrebbero produrre disturbi o audio interrotto o potrebbero non essere affatto riprodotti.
- Questo sistema non supporta necessariamente tutte le funzioni fornite in un dispositivo USB collegato.
- Non rimuovere il dispositivo USB durante le operazioni di trasferimento o cancellazione. In tal modo si potrebbero alterare i dati sul dispositivo USB o danneggiare il dispositivo USB stesso.

Per usare il sistema come un caricabatterie

È possibile usare il sistema come un caricabatterie per i dispositivi USB che hanno una funzione ricaricabile.

Collegare il dispositivo USB alla porta ψ (USB).

La carica inizia quando il dispositivo USB è collegato alla porta ψ (USB). Per i dettagli, consultare le istruzioni per l'uso del dispositivo USB.

Trasferimento della musica da un disco

È possibile trasferire la musica da un disco (disco CD-DA o disco MP3) a un dispositivo USB con i seguenti metodi:

- **Trasferimento CD SYNC:** Trasferisce tutti i brani CD-DA dal disco CD-DA.
- **Trasferimento cartella MP3:** Trasferisce i file MP3 in una cartella specifica dal disco MP3.
- **Trasferimento REC1:** Trasferisce dal disco un brano o un file MP3 in corso di riproduzione.

1 Premere ripetutamente **FUNCTION** finché sul display non appare "CD".

2 Collegare il dispositivo USB alla porta ψ (USB).

3 Caricare un disco che si desidera trasferire.

4 Preparare per il trasferimento.

Procedere al punto 5 in caso di trasferimento CD SYNC.

Per il trasferimento della cartella MP3

Per trasferire i file MP3 in una cartella specifica, premere ripetutamente \square +/- per selezionare la cartella desiderata. Quindi avviare la riproduzione e premere una volta \blacksquare . Accertarsi che il tempo di riproduzione trascorso si sia fermato sul display.

Per il trasferimento REC1

Premere \lll / \ggg per selezionare il brano o il file MP3 che si desidera trasferire, quindi avviare la riproduzione.

Per trasferire un file MP3 in una cartella specifica, premere ripetutamente \square +/- per selezionare la cartella desiderata, quindi premere \lll / \ggg per selezionare il file MP3 che si desidera trasferire. Quindi avviare la riproduzione.

5 Premere **REC TO USB**.

"READY" appare sul display.

6 Premere \square +.

Il trasferimento ha inizio e sul display appare "USB REC". Non rimuovere il dispositivo USB finché il trasferimento è completato.

Al completamento del trasferimento, sul display appare "COMPLETE" e saranno creati i file audio nel formato MP3.

Per interrompere il trasferimento

Premere \blacksquare .

Regole di generazione delle cartelle e dei file

Quando si trasferisce su un dispositivo USB, una cartella "MUSIC" viene creata direttamente sotto "ROOT". Le cartelle e i file si generano dentro questa cartella "MUSIC" secondo il metodo di trasferimento e la sorgente nel seguente modo:

Trasferimento CD SYNC

Origine	Nome della cartella	Nome del file
CD-DA	"CDDA001"*	"TRACK001"*

Trasferimento della cartella MP3

Origine	Nome della cartella	Nome del file
MP3	Uguale alla sorgente	

Trasferimento REC1

Origine	Nome della cartella	Nome del file
MP3	"MP3_REC1"*	Uguale alla sorgente
CD-DA	"CD_REC1"	"TRACK001"*

* In seguito i numeri delle cartelle e dei file sono creati in serie.

Note

- Le informazioni CD-TEXT non sono trasferite nei file MP3 creati. Il sistema non supporta lo standard di CD-TEXT.
- Il trasferimento si interrompe automaticamente se:
 - il dispositivo USB esaurisce lo spazio durante il trasferimento.
 - il numero di file e cartelle audio sul dispositivo USB raggiunge il limite per il numero che il sistema può riconoscere.
- Se una cartella o un file che si sta cercando di trasferire esiste già sul dispositivo USB con lo stesso nome, un numero sequenziale viene aggiunto dopo il nome senza sovrascrivere la cartella o il file originale.
- Non usare i tasti sul telecomando o sull'unità durante il trasferimento per evitare che il trasferimento sia interrotto.

Nota sul contenuto protetto dal copyright

La musica trasferita è limitata solo all'uso privato. L'uso della musica oltre questo limite richiede l'autorizzazione dei proprietari del copyright.

Riproduzione di un file

Sono supportati i seguenti formati di file audio:

- MP3: estensione file ".mp3"
- WMA: estensione file ".wma"

- 1 Premere ripetutamente FUNCTION finché sul display non appare "USB".**
- 2 Collegare il dispositivo USB alla porta Ψ (USB).**
- 3 Premere \blacktriangleright per avviare la riproduzione.**
- 4 Premere VOL +/- per regolare il volume.**

Altre operazioni

Per	Eeguire queste operazioni
Fare una pausa nella riproduzione	Premere \mathbb{I} . Per riprendere la riproduzione, premere \blacktriangleright .
Interrompere la riproduzione	Premere \blacksquare . Per riprendere la riproduzione, premere \blacktriangleright ¹⁾ . Per annullare la ripresa della riproduzione, premere due volte \blacksquare .
Selezionare una cartella	Premere ripetutamente \square +/-.
Selezionare un file	Premere \blacktriangleleft / \blacktriangleright .
Trovare un punto in un file	Tenere premuto \blacktriangleleft / \blacktriangleright durante la riproduzione e rilasciare il tasto al punto desiderato.
Selezionare la riproduzione ripetuta	Premere ripetutamente REPEAT/FM MODE finché sul display non appare "REP ONE ²⁾ ", "REP FLDR ³⁾ ", "REP ALL ⁴⁾ " o "REP OFF ⁵⁾ ".

Per	Eeguire queste operazioni
Cambiare il modo di riproduzione	Premere ripetutamente PLAY MODE mentre il dispositivo USB è fermo. È possibile selezionare la riproduzione normale ("FLDR" per tutti i file nella cartella sul dispositivo USB), la riproduzione in ordine casuale ("SHUF" o "FLDRSHUF" per la riproduzione in ordine casuale delle cartelle) o la riproduzione programmata ("PROGRAM").

- 1) Quando si riproduce un file VBR MP3/WMA, il sistema potrebbe riprendere la riproduzione da un punto diverso.
- 2) "REP ONE": Ripete il file corrente.
- 3) "REP FLDR": Ripete la cartella corrente.
- 4) "REP ALL": Ripete tutti i file sul dispositivo USB.
- 5) "REP OFF": Disattiva la riproduzione ripetuta.

Note

- Questo sistema non può riprodurre i file audio sul dispositivo USB nei seguenti casi:
 - quando il numero totale di file audio su un dispositivo USB supera 999.
 - quando il numero di cartelle su un dispositivo USB supera 256 (includere la cartella "ROOT" e le cartelle vuote).

Questi numeri potrebbero variare a seconda della struttura del file e della cartella. Non salvare altri tipi di file o cartelle che non sono necessarie su un dispositivo USB che ha file audio.

- Il sistema può riprodurre solo fino a una profondità di 8 cartelle.
- I file e le cartelle si visualizzano nell'ordine della loro creazione sul dispositivo USB.
- Le cartelle che non hanno file audio sono saltate.
- Notare che anche quando i nomi dei file hanno le estensioni di file corrette, se il file reale è diverso, il sistema potrebbe produrre dei disturbi o potrebbe funzionare male.

Per cancellare i file o le cartelle audio dal dispositivo USB

- 1 Premere ripetutamente FUNCTION finché sul display non appare "USB".
- 2 Collegare il dispositivo USB alla porta Ψ (USB).
- 3 Premere ripetutamente \lll / \ggg o $\square + / -$ per selezionare il file audio o la cartella che si desidera cancellare, quindi avviare la riproduzione.
- 4 Premere OPTIONS.
- 5 Premere ripetutamente \uparrow / \downarrow per selezionare "ERASE", quindi premere $\square +$.
- 6 Premere \uparrow / \downarrow per selezionare "FOLDER" o "FILE," quindi premere $\square +$. "ERASE??" lampeggia sul display.
- 7 Premere $\square +$. Una volta completata la cancellazione, sul display appare "COMPLETE".

Creazione di una programmazione (Riproduzione programmata)

- 1 Premere ripetutamente FUNCTION finché sul display non appare "USB".
- 2 Selezionare il modo di riproduzione. Premere ripetutamente PLAY MODE finché sul display non appare "PROGRAM" mentre il lettore è fermo.

3 Selezionare il numero di file desiderato.

Premere ripetutamente ◀◀/▶▶ finché sul display non appare il numero del file desiderato.

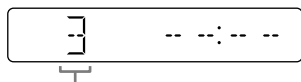

Numero di file selezionato

Quando si programmano i file MP3/WMA in una cartella specifica, premere ripetutamente □ +/- per selezionare la cartella desiderata e poi selezionare il file desiderato.

4 Programmare il file selezionato.

Premere □+ per inserire il file selezionato.

5 Ripetere i punti 3 e 4 per programmare altri file, fino a un totale di 64 file.

6 Per riprodurre la propria programmazione di file, premere ▶.

La programmazione viene cancellata quando si esegue una delle seguenti operazioni:

- cambiamento della funzione.
- spegnimento del sistema.
- scollegamento del cavo di alimentazione CA.

Per riprodurre nuovamente la stessa programmazione, premere ▶.

Per annullare la riproduzione programmata

Premere PLAY MODE.

Per cancellare l'ultimo passo dall'elenco della programmazione

Premere CLEAR quando la riproduzione è ferma.

BLUETOOTH

Tecnologia wireless BLUETOOTH

La tecnologia wireless BLUETOOTH è una tecnologia wireless a corto raggio che consente la comunicazione dati wireless tra periferiche digitali. La tecnologia wireless BLUETOOTH funziona entro un campo di circa 10 metri.

Versione, profili e codec BLUETOOTH supportati

Per i dettagli, vedere "Sezione BLUETOOTH" (pagina 42).

Indicatore BLUETOOTH

L'indicatore BLUETOOTH dell'unità si accende o lampeggia in blu per mostrare lo stato BLUETOOTH.

Stato del sistema	Stato dell'indicatore
Attesa BLUETOOTH	Lampeggia lentamente
Abbinamento BLUETOOTH	Lampeggia rapidamente
La connessione BLUETOOTH è stabilita	Si illumina

Abbinamento di questo sistema con una periferica BLUETOOTH

L'abbinamento è un'operazione in cui i dispositivi BLUETOOTH si registrano anticipatamente l'uno con l'altro. Dopo aver eseguito l'operazione di abbinamento, non è necessario rieseguirlo.

Se la propria periferica è uno smartphone compatibile con NFC, la procedura manuale di accoppiamento non è necessaria. (Vedere "Connessione BLUETOOTH ad un tocco tramite NFC" (pagina 22).)

1 Mettere la periferica BLUETOOTH entro 1 metro dal sistema.

2 Premere BLUETOOTH sull'unità per selezionare la funzione BLUETOOTH.

"BT AUDIO" appare sul display.

Suggerimenti

- Se nel sistema non sono presenti informazioni sull'abbinamento (ad esempio quando si usa la funzione BLUETOOTH la prima volta dopo l'acquisto), "PAIRING" lampeggia sul display e il sistema passa automaticamente alla modalità di abbinamento. In tal caso, passare al punto 4.
- Se la connessione BLUETOOTH è stabilita, terminare la connessione BLUETOOTH (pagina 22).

3 Tenere premuto BLUETOOTH sull'unità per più di 3 secondi.

"PAIRING" lampeggia sul display.

4 Eseguire la procedura di abbinamento sul dispositivo BLUETOOTH.

Per i dettagli, consultare le istruzioni per l'uso della propria periferica BLUETOOTH.

5 Selezionare "MHC-V11" sul display del dispositivo BLUETOOTH.

Nota

Se la chiave di accesso è richiesta nel dispositivo BLUETOOTH, inserire "0000". Il "codice di accesso" potrebbe essere denominato "passcode", "codice PIN", "numero PIN" o "password".

6 Eseguire la connessione BLUETOOTH sulla periferica BLUETOOTH.

Quando l'abbinamento è completato e la connessione BLUETOOTH è stabilita, "BT AUDIO" appare sul display.

A seconda del dispositivo BLUETOOTH, la connessione potrebbe avviarsi automaticamente al completamento dell'abbinamento.

Note

- È possibile accoppiare fino a 8 periferiche BLUETOOTH. Se viene accoppiata la 9ª periferica BLUETOOTH, la periferica che è stata accoppiata per prima sarà cancellata.
- Se si desidera accoppiare con un'altra periferica BLUETOOTH, ripetere i punti da 1 a 6.

Per annullare l'operazione di abbinamento

Premere BLUETOOTH sull'unità.

Cancellazione di tutte le informazioni sulla registrazione dell'abbinamento

Per cancellare tutte le informazioni sulla registrazione dell'abbinamento, è necessario ripristinare le impostazioni predefinite di fabbrica del sistema. Vedere "Ripristino del sistema" (pagina 38).

Ascolto della musica su una periferica BLUETOOTH

È possibile azionare una periferica BLUETOOTH collegando il sistema e la periferica BLUETOOTH usando AVRCP. Controllare i seguenti punti prima di riprodurre la musica:

- La funzione BLUETOOTH della periferica BLUETOOTH è attivata.
- L'abbinamento è stato completato (pagina 21).

Una volta che il sistema e il dispositivo BLUETOOTH sono connessi, è possibile controllare la riproduzione premendo

▶, II, ■ e ◀◀/▶▶.

1 Premere BLUETOOTH sull'unità per selezionare la funzione BLUETOOTH.

"BT AUDIO" appare sul display.

2 Stabilire la connessione con la periferica BLUETOOTH.

La periferica BLUETOOTH collegata per ultima sarà collegata automaticamente.

Eeguire la connessione BLUETOOTH dalla periferica BLUETOOTH se la periferica non è collegata.

3 Premere ▶ per avviare la riproduzione.

A seconda della periferica BLUETOOTH,

- potrebbe essere necessario premere due volte ▶.
- potrebbe essere necessario avviare la riproduzione di una sorgente audio sul dispositivo BLUETOOTH.

4 Regolare il volume.

Prima regolare il volume del dispositivo BLUETOOTH. Se il livello del volume è ancora troppo basso, regolarlo sul sistema usando VOL +/-.

Nota

Se si cerca di collegare un altro dispositivo BLUETOOTH al sistema, il dispositivo BLUETOOTH attualmente collegato sarà scollegato.

Per terminare la connessione BLUETOOTH

- 1 Premere OPTIONS.
- 2 Premere ripetutamente ↕/↔ per selezionare "DISCONNECT", quindi premere [+].

A seconda della periferica BLUETOOTH, la connessione BLUETOOTH potrebbe essere terminata automaticamente quando si interrompe la riproduzione.

Connessione BLUETOOTH ad un tocco tramite NFC

NFC (Near Field Communication) è una tecnologia che consente la comunicazione wireless a corto raggio tra vari dispositivi, come gli smartphone e gli identificatori con circuito integrato.

Quando si accosta il sistema ad uno smartphone compatibile con NFC, il sistema automaticamente:

- si accende nella funzione BLUETOOTH.
- completa l'abbinamento e la connessione BLUETOOTH.

Smartphone compatibili

Smartphone con funzione NFC integrata (sistema operativo: Android™ 2.3.3 e successivi, tranne Android 3.x)

Note

- Il sistema può solo riconoscere e collegare uno smartphone compatibile con NFC alla volta. Se si cerca di collegare al sistema un altro smartphone compatibile con NFC, lo smartphone compatibile con NFC attualmente collegato sarà scollegato.
- A seconda dello smartphone compatibile con NFC, prima potrebbe essere necessario attivare la funzione NFC dello smartphone. Per i dettagli, consultare le istruzioni per l'uso dello smartphone.

- 1 Accostare il dispositivo mobile, quale uno smartphone o tablet, al contrassegno N sull'unità finché il dispositivo non vibra.**



Completare la connessione seguendo le istruzioni visualizzate sullo smartphone.

Quando la connessione BLUETOOTH è stabilita, l'indicatore BLUETOOTH sull'unità smette di lampeggiare e rimane acceso. "BT AUDIO" appare sul display.

- 2 Avviare la riproduzione di una sorgente audio sullo smartphone.**

Per i dettagli, consultare le istruzioni per l'uso della propria periferica BLUETOOTH.

Suggerimento

Se l'abbinamento e la connessione BLUETOOTH non riescono, eseguire le seguenti operazioni.

- Rimuovere la custodia dallo smartphone se si usa una custodia per smartphone disponibile in commercio.
- Accostare nuovamente lo smartphone al contrassegno N sull'unità.

Per terminare la connessione BLUETOOTH

Accostare nuovamente lo smartphone al contrassegno N sull'unità.

Riproduzione con un codec audio di alta qualità (AAC/LDAC™)

Questo sistema può ricevere dati nel formato del codec AAC o LDAC da un dispositivo BLUETOOTH. La riproduzione che offre ha una qualità audio superiore.

L'impostazione predefinita del sistema è "AUTO".

Per applicare le modifiche dell'impostazione è necessario terminare la connessione BLUETOOTH (pagina 22), e quindi stabilire nuovamente la connessione BLUETOOTH.

- 1 Premere BLUETOOTH sull'unità per selezionare la funzione BLUETOOTH.**

"BT AUDIO" appare sul display.

- 2 Premere OPTIONS.**

- 3 Premere ripetutamente \uparrow/\downarrow per selezionare "BT:CODEC", quindi premere $\boxed{+}$.**

4 Premere ripetutamente

↕/↗ per selezionare

l'impostazione, quindi

premere .

- AUTO: Il sistema rileva il codec utilizzato nel dispositivo sorgente e seleziona automaticamente il codec ottimale tra "SBC", "AAC*" e "LDAC*".
- SBC: Viene sempre applicato il codec "SBC", indipendentemente dal codec utilizzato nel dispositivo sorgente.

* Disponibile solo se il codec è supportato dal dispositivo BLUETOOTH.

Nota

È possibile ascoltare un audio di qualità superiore se il dispositivo sorgente è compatibile con AAC/LDAC e questa funzione è impostata su "AUTO". Il suono potrebbe tuttavia subire delle interruzioni a seconda delle condizioni della comunicazione BLUETOOTH. Se si dovesse verificare, impostare la funzione su "SBC".

LDAC è una tecnologia di codifica audio sviluppata da Sony che consente la trasmissione di contenuti audio ad alta risoluzione (Hi-Res) anche tramite una connessione BLUETOOTH. Diversamente da altre tecnologie di codifica compatibili con BLUETOOTH, come SBC, non necessita di una conversione verso il basso dei contenuti audio Hi-Res¹⁾. Rispetto alle altre tecnologie, permette inoltre la trasmissione di circa il triplo dei dati²⁾ tramite una rete wireless BLUETOOTH e con una qualità audio senza precedenti, grazie a una codifica efficace e a una pacchettizzazione ottimizzata.

¹⁾ Fatta eccezione per i contenuti in formato DSD.

²⁾ Rispetto alla SBC (Codifica Subband), quando viene selezionata la velocità in bit di 990 kbps (96/48 kHz) o 909 kbps (88,2/44,1 kHz).

Attivazione o disattivazione del segnale BLUETOOTH

È possibile collegarsi al sistema da una periferica BLUETOOTH accoppiata in tutte le funzioni quando il segnale BLUETOOTH del sistema è impostato sull'attivazione. Il segnale BLUETOOTH è attivato per impostazione predefinita.

Usare i tasti sull'unità per eseguire questa operazione.

Tenere premuti e TUNING- per circa 5 secondi.

"BT ON" o "BT OFF" appare sul display.

Nota

Disattivando il segnale BLUETOOTH, non è possibile eseguire le seguenti operazioni:

- Abbinamento e/o collegamento con il dispositivo BLUETOOTH
- Impostazione dei codec audio BLUETOOTH
- Uso di "Sony | Music Center" tramite BLUETOOTH

Uso di "Sony | Music Center" tramite BLUETOOTH

Informazioni sull'applicazione



È possibile controllare il sistema usando l'App gratuita "Sony | Music Center", che è disponibile sia su Google Play che sull'App Store. Cercare "Sony | Music Center" o scansionare il codice bidimensionale sotto, quindi scaricare l'App per conoscere di più sulle comode funzioni.



Note

- Se l'applicazione "Sony | Music Center" non funziona correttamente, terminare la connessione BLUETOOTH (pagina 22), quindi stabilire nuovamente la connessione BLUETOOTH in modo che la connessione BLUETOOTH funzioni normalmente.
- Quello che si può controllare con "Sony | Music Center" dipende dal dispositivo connesso.
- Le specifiche e il design dell'applicazione possono cambiare senza preavviso.

Regolazione del suono

Per	Eeguire queste operazioni
Regolare il volume	Premere VOL +/-.
Produrre un suono più dinamico	Premere ripetutamente MEGA BASS finché sul display non appare "BASS ON".
Impostare l'effetto sonoro	Premere ripetutamente EQ finché non viene visualizzato l'effetto sonoro desiderato.

Creazione di un'atmosfera da party (DJ EFFECT)

Non è possibile utilizzare il DJ EFFECT quando all'unità è collegato un microfono. Se è collegato un microfono, rimuoverlo prima di utilizzare il DJ EFFECT. Usare i tasti sull'unità per eseguire questa operazione.

1 Premere il seguente tasto per selezionare il tipo di effetto.

- FLANGER: Crea un profondo effetto di flangiatura che è simile al rombo di un aereo a reazione.
- ISOLATOR: Isola una specifica banda di frequenze regolando le altre bande di frequenze. Questo è utile quando si desidera focalizzarsi sulle vocali.

2 Ruotare la manopola VOLUME/DJ CONTROL per regolare il livello dell'effetto.

Per disattivare l'effetto

Premere DJ OFF.

Note

- Il DJ EFFECT è automaticamente disattivato quando:
 - si spegne il sistema.
 - si attiva o disattiva la funzione Party Chain.
 - si collega un microfono alla presa MIC 1 o MIC 2 sull'unità.
- Il DJ EFFECT non ha effetto sui file audio trasferiti. I file audio trasferiti saranno generati senza il DJ EFFECT anche se è stato attivato.
- Non è possibile usare VOLUME/DJ CONTROL sull'unità per regolare il volume quando è attivo DJ EFFECT. Premere VOL +/- sul telecomando per regolare il volume.

Uso della funzione Party Chain

È possibile collegare più sistemi audio in una catena per creare un ambiente di festa più interessante e produrre un'uscita sonora più alta. Un sistema attivato nella catena sarà il "Party Host" e condividerà la musica. Gli altri sistemi diventano "Party Guest" e riproducono la stessa musica riprodotta dal "Party Host".

Impostazione della Party Chain

Installare una Party Chain collegando tutti i sistemi usando i cavi audio (non in dotazione).

Prima di collegare i cavi, assicurarsi di scollegare il cavo di alimentazione CA.

A Se tutti i sistemi sono dotati della funzione Party Chain

Esempio: Connessione usando questo sistema come primo sistema

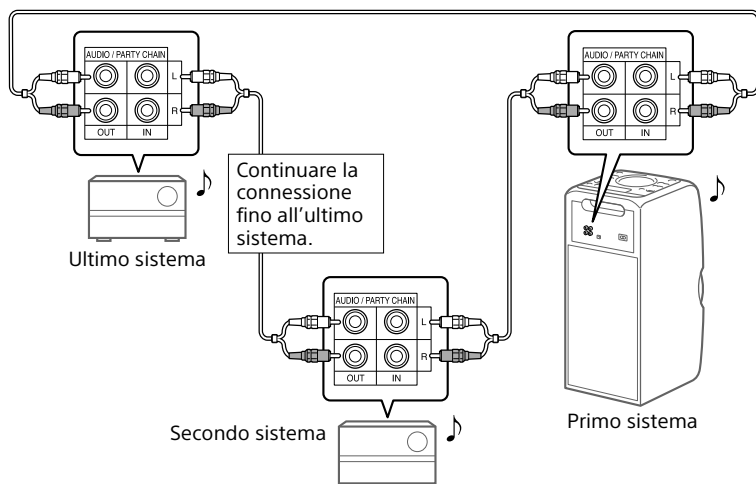

- L'ultimo sistema deve essere collegato al primo sistema.
- Qualsiasi sistema può diventare un Party Host.
- È possibile cambiare il Party Host su un altro sistema nella catena. Per i dettagli, vedere "Per selezionare un nuovo Party Host" (pagina 29).
- Accertare che sia selezionata una funzione diversa da quella di ingresso audio. Quando è selezionata la funzione di ingresso audio, non è possibile attivare la funzione Party Chain.

B Se uno dei sistemi non è dotato della funzione Party Chain

Esempio: Connessione usando questo sistema come primo sistema

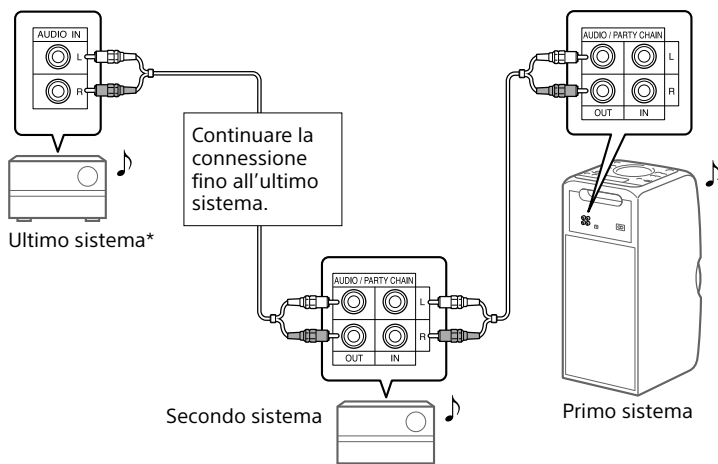

* Collegare il sistema non dotato della funzione Party Chain all'ultimo sistema. Assicurarsi di selezionare la funzione di ingresso audio su quest'ultimo sistema.

- L'ultimo sistema non è collegato al primo sistema.
- È necessario selezionare il primo sistema come Party Host, in modo che, quando si attiva la funzione Party Chain, tutti gli altri sistemi riproducano la stessa musica.

Uso di Party Chain

- 1 Collegare il cavo di alimentazione CA e accendere tutti i sistemi.**
- 2 Regolare il volume di ciascun sistema.**
- 3 Attivare la funzione Party Chain nel sistema da usare come Party Host.**

Esempio: Uso di questo sistema come Party Host

- 1 Premere ripetutamente FUNCTION per selezionare la funzione desiderata.**
Se si stabilisce la connessione usando **A** (pagina 27), non selezionare la funzione di ingresso audio. Se si seleziona questa funzione, non è possibile attivare la funzione Party Chain.
- 2 Avviare la riproduzione, quindi tenere premuto MEGA BASS sull'unità finché sul display non appare "PARTY CHAIN HOST".**
Il Party Host avvia la Party Chain, e gli altri sistemi diventano automaticamente Party Guest. Tutti i sistemi riproducono la stessa musica riprodotta dal Party Host.

Note

- A seconda del numero totale di unità dei sistemi collegati, la riproduzione della musica da parte dei Party Guest potrebbe richiedere del tempo.
- Il cambiamento del livello del volume e dell'effetto sonoro del Party Host non influisce sull'uscita dai Party Guest.
- Quando si usa il microfono del Party Host, il suono non viene emesso dai Party Guest.
- Quando uno dei sistemi nella catena sta eseguendo il trasferimento USB, attendere che il sistema completi o interrompa il trasferimento prima di attivare la funzione Party Chain.
- Per informazioni dettagliate sull'uso degli altri sistemi, consultare le istruzioni per l'uso dei sistemi stessi.

Per selezionare un nuovo Party Host

Ripetere il passo 3 di "Uso di Party Chain" sul sistema da usare come nuovo Party Host. Il Party Host corrente diventa automaticamente Party Guest. Tutti i sistemi riproducono la stessa musica riprodotta dal nuovo Party Host.

Note

- È possibile selezionare un altro sistema come nuovo Party Host solo dopo che è stata attivata la funzione Party Chain di tutti i sistemi nella catena.
- Se il sistema selezionato non diventa il nuovo Party Host dopo alcuni secondi, ripetere il punto 3 di "Uso di Party Chain".

Per disattivare la Party Chain

Se si usa questo sistema come Party Host, tenere premuto MEGA BASS sull'unità.

Se si usa un altro sistema come Party Host, premere PARTY CHAIN sul Party Host.

Nota

Se la funzione Party Chain non si disattiva dopo alcuni secondi, eseguire nuovamente l'operazione sopra sul Party Host.

Per cantare insieme: Karaoke

Preparazione per karaoke

- 1 Ruotare MIC LEVEL sull'unità su MIN per ridurre il livello di volume del microfono.**

Gamma del volume del microfono

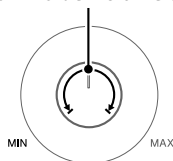

2 Collegare un microfono opzionale alla presa MIC 1 o MIC 2 sull'unità.

Collegare un altro microfono opzionale se si desidera cantare in duetto.

3 Avviare la riproduzione della musica e regolare il volume del microfono. Premere ripetutamente MIC ECHO per regolare l'effetto dell'eco.

4 Iniziare a cantare con la musica.

Note

- La modalità Karaoke si attiva quando si collega il microfono.
- Se si verifica l'ululato:
 - allontanare il microfono dal sistema.
 - cambiare la direzione del microfono.
 - abbassare il livello del volume del microfono.
 - Premere VOL – per ridurre il livello del volume o premere ripetutamente MIC ECHO per regolare il livello dell'eco.
- Il suono del microfono non sarà trasferito al dispositivo USB durante il trasferimento USB.
- Non è possibile utilizzare il DJ EFFECT quando all'unità è collegato un microfono (pagina 26).

Uso dell'attenuatore vocale

È possibile ridurre il suono della voce nella sorgente stereo.

Premere ripetutamente VOCAL FADER finché sul display non appare "FADE ON".

Per annullare l'effetto dell'attenuatore vocale, premere ripetutamente VOCAL FADER finché sul display non appare "FADE OFF".

Nota

Per usare l'attenuatore vocale nella funzione CD o USB, attivare il modo Karaoke collegando il microfono.

Cambiamento della tonalità (Controllo della tonalità)

Premere KEY CONTROL #/b per adattare la tonalità alla propria estensione vocale nel modo Karaoke.

Ascolto della musica con le luci dei diffusori accese

Premere SPEAKER LIGHT.

Le luci dei diffusori si accendono.

Per disattivare la luce dei diffusori

Premere nuovamente SPEAKER LIGHT.

Nota

Se la luminosità dell'illuminazione è abbagliante, accendere le luci nella stanza o spegnere l'illuminazione.

Uso di un apparecchio opzionale

1 Collegare un apparecchio opzionale alle prese AUDIO IN L/R dell'unità usando un cavo audio (non in dotazione).

2 Premere ripetutamente FUNCTION finché sul display non appare "AUDIO IN".

3 Avviare la riproduzione sull'apparecchio collegato.

4 Regolare il volume.

Regolare prima il volume dell'apparecchio collegato. Se il livello del volume è ancora troppo basso, regolarlo sul sistema usando VOL +/-.

Nota

Se il livello del volume dell'apparecchiatura collegata è troppo basso, il sistema potrebbe porsi automaticamente nel modo di attesa. In tal caso, aumentare il livello del volume dell'apparecchio. Per disattivare la funzione di attesa automatica, vedere "Impostazione della funzione di standby automatico" (pagina 32).

Cambiare le informazioni sul display

È possibile visualizzare le informazioni, come il numero del brano, il nome del file/della cartella, il nome dell'album e il nome dell'artista.

Premere ripetutamente DISPLAY quando il sistema è acceso.

Note sulle informazioni sul display

- I caratteri che non possono visualizzarsi appaiono come " _".
- Le seguenti informazioni non si visualizzano:
 - il tempo totale di riproduzione per un disco MP3 e un dispositivo USB.
 - il tempo di riproduzione rimanente per un file MP3/WMA.
- Le seguenti informazioni non si visualizzano correttamente:
 - il tempo di riproduzione trascorso di un file MP3/WMA codificato usando VBR (variable bit rate (velocità variabile di bit)).
 - i nomi dei file e delle cartelle che non seguono l'ISO9660 Livello 1/Livello 2 nel formato di espansione.

Uso del timer di spegnimento

Il sistema si spegne automaticamente dopo l'ora preimpostata.

Premere ripetutamente SLEEP per selezionare il tempo desiderato.

Per annullare il timer di spegnimento, premere ripetutamente SLEEP per selezionare "OFF".

Nota

Aperto e chiudendo il vassoio del disco è possibile prolungare il tempo restante prima dello spegnimento del sistema.

Suggerimenti

- Per vedere il tempo restante prima dello spegnimento del sistema, premere SLEEP.
- Selezionando "AUTO", il sistema si spegne automaticamente dopo il completamento della riproduzione del disco o dispositivo USB corrente, oppure entro 100 minuti.

Disattivazione dei tasti sull'unità (Protezione per bambini)

È possibile disattivare i tasti dell'unità (tranne \odot) per impedire che vengano azionati erroneamente, ad esempio dai bambini.

Tenere premuti per più di 3 secondi DJ OFF e ■ sull'unità.

"LOCK ON" appare sul display. È possibile azionare il sistema solo usando i tasti del telecomando. Per disattivare la funzione di protezione per bambini, tenere premuto DJ OFF e ■ sull'unità per più di 3 secondi, finché sul display non appare "LOCK OFF".

Impostazione della funzione di standby automatico

Per impostazione predefinita, questo sistema è impostato per spegnersi automaticamente dopo circa 15 minuti in cui non viene eseguita nessuna operazione e non viene emesso un segnale audio.

Per disattivare la funzione, tenere premuto  mentre il sistema è acceso, finché sul display non appare "AUTO STANDBY OFF".

Per attivare la funzione, ripetere la procedura finché sul display non appare "AUTO STANDBY ON".

Note

- "STANDBY" lampeggia sul display prima di entrare nel modo di attesa.
- La funzione di attesa automatica non è operativa nei seguenti casi:
 - durante la funzione del sintonizzatore.
 - quando il timer di spegnimento è attivato.

Informazioni sulle periferiche compatibili

Informazioni su dispositivi USB supportati

- Questo sistema supporta solo USB di classe Mass Storage.
- Questo sistema supporta solo i dispositivi USB formattati FAT (tranne exFAT).
- Alcuni dispositivi USB potrebbero non funzionare con questo sistema.

Informazioni sulla comunicazione BLUETOOTH per i modelli iPhone e iPod

Modelli compatibili

- iPhone 6
- iPhone 6 Plus
- iPhone 5s
- iPhone 5c
- iPhone 5
- iPhone 4s
- iPod touch (6a generazione)
- iPod touch (5a generazione)

Siti Web con informazioni sui dispositivi compatibili

Visitare i siti Web sotto per le informazioni più aggiornate sui dispositivi USB e BLUETOOTH compatibili.

Per i clienti in USA:

<http://esupport.sony.com/>

Per i clienti in Canada:

<http://esupport.sony.com/CA>

Per i clienti in Europa:

<http://www.sony.eu/support>

Per i clienti nell'America Latina:

<http://esupport.sony.com/LA>

Per i clienti di altre nazioni/regioni:

<http://www.sony-asia.com/support>

Soluzione dei problemi

Se si verifica un problema durante l'uso del sistema, prima di rivolgersi al rivenditore Sony più vicino seguire i passaggi descritti sotto. Se appare un messaggio di errore, prendere nota del contenuto come riferimento.

1 Controllare se il problema è elencato in questa sezione "Soluzione dei problemi".

2 Visitare i seguenti sito Web di supporto clienti.

Per i clienti in USA:

<http://esupport.sony.com/>

Per i clienti in Canada:

<http://esupport.sony.com/CA>

Per i clienti in Europa:

<http://www.sony.eu/support>

Per i clienti nell'America Latina:

<http://esupport.sony.com/LA>

Per i clienti di altre nazioni/regioni:

<http://www.sony-asia.com/support>

Questi siti Web forniscono le informazioni di supporto più recenti e includono le risposte alle domande più frequenti.

Se il personale dell'assistenza sostituisce delle parti durante la riparazione, potrebbe trattenere le parti sostituite.

Se "PROTECT" appare sul display

Scollegare subito il cavo di alimentazione CA e controllare le seguenti voci dopo che "PROTECT" scompare.

- Qualcosa sta bloccando i fori di ventilazione del sistema?
- La porta USB è in corto circuito? Dopo aver controllato queste voci indicate sopra e non aver trovato problemi, ricollegare il cavo di alimentazione CA e accendere il sistema. Se il problema persiste, rivolgersi al rivenditore Sony più vicino.

Generali

Il sistema non si accende.

- Controllare che il cavo di alimentazione CA sia saldamente collegato.

Il sistema non può essere spento anche dopo aver premuto .

- Il modo del display potrebbe essere stato impostato involontariamente sul modo di dimostrazione. Premere ripetutamente SPEAKER LIGHT per selezionare il modo standby (pagina 12).

Il sistema è entrato nel modo di attesa.

- Non si tratta di un malfunzionamento. Il sistema entra automaticamente nel modo di attesa dopo circa 15 minuti in cui non viene eseguita nessuna operazione e non viene emesso un segnale audio (pagina 32).

Non c'è il suono.

- Regolare il volume.
- Controllare la connessione dell'apparecchiatura opzionale, se presente (pagina 10).
- Accendere l'apparecchiatura collegata.
- Scollegare e ricollegare il cavo di alimentazione CA e accendere il sistema.

Non c'è il suono del microfono.

- Regolare il livello del volume del microfono.
- Accertarsi che il microfono sia collegato correttamente alla presa MIC 1 o MIC 2 dell'unità.
- Accertarsi che il microfono sia acceso.

C'è forte ronzio o rumore.

- Allontanare il sistema dalle sorgenti dei disturbi.
- Collegare il sistema a una presa a muro diversa.
- Installare un filtro per disturbi (disponibile in commercio) sul cavo di alimentazione CA.
- Spegnerle le apparecchiature elettriche circostanti.
- Il rumore generato dalle ventole di raffreddamento del sistema potrebbe sentirsi quando il sistema è nel modo di attesa o durante la riproduzione. Non si tratta di un malfunzionamento.

Il telecomando non funziona.

- Rimuovere gli eventuali ostacoli tra il telecomando e l'unità.
- Avvicinare il telecomando al sistema.
- Puntare il telecomando verso il sensore per comando a distanza.
- Sostituire le batterie (R03 formato AAA).
- Allontanare il sistema dalla luce fluorescente.

È presente feedback acustico.

- Ridurre il volume.
- Allontanare il microfono dal sistema o cambiare la direzione del microfono.

Tranne , nessun tasto sull'unità funziona e "LOCK ON" appare sul display.

- Disattivare la funzione di protezione per bambini (pagina 31).

Nel display appare "SEARCH", "READING" o "TUNING".

- Azionare il sistema dopo che il messaggio scompare.

Letture di dischi

Il vassoio del disco non si apre e "LOCKED" appare sul display.

- Rivolgersi al rivenditore Sony più vicino o al centro di assistenza Sony locale autorizzato.

La riproduzione non si avvia.

- Pulire con un panno il disco (pagina 39).
- Ricaricare il disco.
- Caricare il disco che il sistema può riprodurre (pagina 39).
- Rimuovere il disco e asciugare l'umidità sul disco, quindi lasciare il sistema acceso per alcune ore finché l'umidità evapora.

Il suono salta.

- Pulire con un panno il disco (pagina 39).
- Ricaricare il disco.
- Spostare il sistema in un luogo senza vibrazioni.

La riproduzione non si avvia dal primo brano.

- Impostare il modo di riproduzione sulla riproduzione normale (pagina 13).
- È stata selezionata la ripresa della riproduzione. Premere due volte ■. Quindi premere ► per avviare la riproduzione.

L'avvio della riproduzione richiede più tempo del solito.

- I seguenti dischi possono aumentare il tempo che ci vuole per avviare la riproduzione:
 - un disco registrato con una struttura ad albero complicata.
 - un disco registrato nel modo multisessione.
 - un disco che non è stato finalizzato (un disco su cui i dati possono essere aggiunti).
 - un disco che ha molte cartelle.

Dispositivo USB

Il dispositivo USB collegato non può essere caricato.

- Accertarsi che il dispositivo USB sia collegato saldamente.

Il dispositivo USB non funziona correttamente.

- Se si collega un dispositivo USB che non è supportato, potrebbero verificarsi i seguenti problemi. Vedere "Informazioni sulle periferiche compatibili" (pagina 33).
 - Il dispositivo USB non è riconosciuto.
 - I nomi dei file o delle cartelle non si visualizzano su questo sistema.
 - La riproduzione non è possibile.
 - Il suono salta.
 - Ci sono dei disturbi.
 - Viene emesso un suono distorto.

Non c'è il suono.

- Il dispositivo USB non è collegato correttamente. Spegnerne il sistema e ricollegare il dispositivo USB, quindi accendere il sistema e controllare se sul display appare "USB".

Ci sono dei disturbi, il suono salta o è distorto.

- Il dispositivo USB usato non è supportato. Vedere "Informazioni sulle periferiche compatibili" (pagina 33).
- Spegnerne il sistema e ricollegare il dispositivo USB, quindi accendere il sistema.
- I dati musicali stessi contengono dei disturbi o il suono è distorto. Durante il processo di trasferimento potrebbero essere entrati dei disturbi. Cancellare il file e riprovare il trasferimento.
- La velocità in bit usata durante la codifica del file audio era bassa. Inviare al dispositivo USB file audio codificati con velocità in bit superiori.

“SEARCH” si visualizza per un lungo periodo di tempo o ci vuole molto tempo prima che la riproduzione inizi.

- Il processo di lettura può impiegare molto tempo nei seguenti casi.
 - Ci sono molte cartelle o molti file sul dispositivo USB.
 - La struttura del file è molto complicata.
 - La capacità della memoria è eccessiva.
 - La memoria interna è frammentata.

Nel display appare “OVER CURRENT”

- È stato rilevato un problema con il livello della corrente elettrica dalla porta Ψ (USB). Spegner il sistema e rimuovere il dispositivo USB dalla porta Ψ (USB). Accertarsi che non ci siano problemi con il dispositivo USB. Se questo tipo di display persiste, rivolgersi al rivenditore Sony più vicino.

Display sbagliato

- I caratteri che non possono visualizzarsi appaiono come “_”.

Il dispositivo USB non è riconosciuto.

- Spegner il sistema e ricollegare il dispositivo USB, quindi accendere il sistema.
- Il dispositivo USB usato non è supportato. Vedere “Informazioni sulle periferiche compatibili” (pagina 33).
- Il dispositivo USB non funziona correttamente. Consultare le istruzioni per l’uso del dispositivo USB sul modo di affrontare questo problema.

Dal trasferimento risulta un errore.

- Il dispositivo USB usato non è supportato. Vedere “Informazioni sulle periferiche compatibili” (pagina 33).
- Il dispositivo USB non è formattato correttamente. Consultare le istruzioni per l’uso del dispositivo USB sul modo di formattare.
- Spegner il sistema e rimuovere il dispositivo USB. Se il dispositivo USB ha un interruttore, spegnere e riaccendere il dispositivo USB dopo averlo rimosso dal sistema. Quindi eseguire di nuovo il trasferimento.
- Se le operazioni di trasferimento e cancellazione sono ripetute più volte, la struttura del file all’interno del dispositivo USB diventa frammentata. Consultare le istruzioni per l’uso del dispositivo USB sul modo di affrontare questo problema.
- Il dispositivo USB era scollegato o il sistema era spento durante il trasferimento. Cancellare il file trasferito in parte ed eseguire di nuovo il trasferimento. Se questo non ripara il problema, il dispositivo USB potrebbe essere rotto. Consultare le istruzioni per l’uso del dispositivo USB sul modo di affrontare questo problema.

I file o le cartelle audio sul dispositivo USB non possono essere cancellati.

- Controllare se il dispositivo USB è protetta dalla scrittura.
- Il dispositivo USB è stato scollegato o l’alimentazione è stata disattivata durante l’operazione di cancellazione. Eliminare il file cancellato parzialmente. Se questo non ripara il problema, il dispositivo USB potrebbe essere rotto. Consultare le istruzioni per l’uso del dispositivo USB sul modo di affrontare questo problema.

La riproduzione non si avvia.

- Spegner il sistema e ricollegare il dispositivo USB, quindi accendere il sistema.
- Il dispositivo USB usato non è supportato. Vedere “Informazioni sulle periferiche compatibili” (pagina 33).

La riproduzione non inizia dal primo file.

- Impostare il modo di riproduzione sulla riproduzione normale (pagina 19).
- È stata selezionata la ripresa della riproduzione. Premere due volte ■. Quindi premere ► per avviare la riproduzione.

I file non possono essere riprodotti.

- I dispositivi USB formattati con file system diversi da FAT16 o FAT32 non sono supportati.*
 - Se si usa un dispositivo USB con partizione, solo i file sulla prima partizione possono essere riprodotti.
 - I file che sono criptati o protetti da password non possono essere riprodotti.
 - I file con protezione del copyright DRM (Digital Rights Management (gestione dei diritti digitali)) non possono essere riprodotti su questo sistema.
- * Questo sistema supporta il sistema FAT16 e FAT32, ma alcune periferiche di memorizzazione USB potrebbero non supportare tutti questi FAT. Per i dettagli vedere le istruzioni per l'uso di ciascun dispositivo di archiviazione USB o rivolgersi al produttore.

Sintonizzatore*

C'è forte ronzio o rumore o le stazioni non possono essere ricevute.

- Collegare correttamente l'antenna.
 - Cambiare la posizione e l'orientamento dell'antenna per ottenere una buona ricezione.
 - Tenere l'antenna lontano dal cavo di alimentazione CA per evitare la ricezione di disturbi.
 - Spegnerne gli apparecchi elettrici nelle vicinanze.
- * La radio potrebbe non essere ricevuta a seconda delle condizioni delle onde radio o dell'ambiente delle case nella propria zona.

Periferica BLUETOOTH

Non è possibile eseguire l'abbinamento.

- Avvicinare la periferica BLUETOOTH al sistema.
- L'abbinamento potrebbe non essere possibile se altri dispositivi BLUETOOTH sono presenti intorno al sistema. In questo caso, spegnere le altre periferiche BLUETOOTH.
- Accertarsi di digitare il codice di accesso corretto quando si seleziona il nome del sistema (questo sistema) sul dispositivo BLUETOOTH.

Il dispositivo BLUETOOTH non può rilevare il sistema o "BT OFF" appare sul display.

- Impostare il segnale BLUETOOTH su "BT ON" (pagina 24).

La connessione non è possibile.

- La periferica BLUETOOTH che si è cercato di collegare non supporta il profilo A2DP e non può essere collegata con il sistema.
- Abilitare la funzione BLUETOOTH della periferica BLUETOOTH.
- Stabilire una connessione dalla periferica BLUETOOTH.
- Le informazioni sulla registrazione dell'abbinamento sono state cancellate. Eseguire di nuovo l'operazione di abbinamento.
- Cancellare le informazioni sulla registrazione dell'abbinamento del dispositivo BLUETOOTH ripristinando le impostazioni predefinite di fabbrica del sistema (pagina 38) ed eseguire nuovamente l'operazione di abbinamento (pagina 21).

Il suono salta o fluttua o viene persa la connessione.

- Il sistema e la periferica BLUETOOTH sono troppo lontani l'uno dall'altro.
- Se ci sono ostacoli tra il sistema e la periferica BLUETOOTH, eliminare o evitare gli ostacoli.
- Se c'è un'apparecchiatura che genera radiazione elettromagnetica nelle vicinanze, come una LAN wireless, un'altra periferica BLUETOOTH o un forno a microonde, allontanarli.

Non è possibile sentire il suono della periferica BLUETOOTH su questo sistema.

- Prima alzare il volume sul dispositivo BLUETOOTH, quindi regolare il volume usando VOL +/-.

C'è un forte ronzio, rumore o suono distorto.

- Se ci sono ostacoli tra il sistema e la periferica BLUETOOTH, eliminare o evitare gli ostacoli.
- Se c'è un'apparecchiatura che genera radiazione elettromagnetica nelle vicinanze, come una LAN wireless, un'altra periferica BLUETOOTH o un forno a microonde, allontanarli.
- Abbassare il volume della periferica BLUETOOTH collegata.

Party Chain

Non è possibile attivare la funzione Party Chain.

- Controllare le connessioni (pagina 27).
- Accertare che i cavi audio siano collegati correttamente.
- Selezionare una funzione diversa da quella di ingresso audio (pagina 29).

La funzione Party Chain non è operativa in modo corretto.

- Spegnerne il sistema. Quindi riaccenderlo per attivare la funzione Party Chain.

Ripristino del sistema

Se il sistema continua a non funzionare correttamente, ripristinarne le impostazioni di fabbrica predefinite.

1 Scollegare e ricollegare il cavo di alimentazione CA e poi riaccendere il sistema.

2 Tenere premuti e - sull'unità finché nel display non appare "RESET".

Tutte le impostazioni configurate dall'utente, come le stazioni radiofoniche preselezionate o le informazioni sulla registrazione dell'abbinamento, vengono ripristinate ai valori di fabbrica predefiniti.

Durante il funzionamento, nel display possono apparire i messaggi che seguono.

DISC ERR

È stato caricato un disco che non è possibile riprodurre.

ERROR

Non è possibile trasferire la musica sul dispositivo USB perché il dispositivo USB è protetto dalla scrittura e la memoria del dispositivo USB è piena.

FULL

Si è tentato di programmare più di 64 passi.

NO FILE

Non ci sono file riproducibili sui dischi CD-R/CD-RW o sul dispositivo USB.

NO STEP

Tutti i passi programmati sono stati cancellati.

NO USB

Non è collegato un dispositivo USB o è collegato un dispositivo USB che non è supportato.

PARTY CHAIN GUEST

Il sistema è diventato un Party Guest poiché la funzione di Party Chain è stata attivata da un Party Host.

PARTY CHAIN HOST

Il sistema ha attivato la funzione Party Chain ed è diventato un Party Host.

PLS STOP

Si è tentato di eseguire un'operazione che può essere eseguita solo quando la riproduzione è ferma.

Precauzioni

Dischi che questo sistema PUÒ riprodurre

- CD audio
- CD-R/CD-RW (dati audio/file MP3)

Dischi che questo sistema NON PUÒ riprodurre

- CD-ROM
- CD-R/CD-RW diversi da quelli registrati nel formato di CD musicale, conformi all'ISO9660 Livello 1/Livello 2
- CD-R/CD-RW registrati in multisessione che non sono terminati "chiudendo la sessione"
- CD-R/CD-RW con qualità di registrazione scadente, CD-R/CD-RW che hanno graffi o sono sporchi o CD-R/CD-RW registrati con una periferica di registrazione incompatibile
- CD-R/CD-RW che è finalizzato in modo sbagliato
- Dischi che contengono file diversi dai file MPEG1 Audio Layer-3 (MP3)
- Dischi di forma atipica (per esempio, cuore, quadrato, stella)
- Dischi su cui è applicato un nastro adesivo, una carta o un adesivo
- Dischi a noleggio o usati con sigilli applicati in cui la colla fuoriesce oltre il sigillo
- Dischi che hanno etichette stampate usando l'inchiostro che sembra appiccaticcio al tatto

Note sui dischi

- Prima di riprodurre, pulire il disco con un panno di pulizia dal centro verso il bordo.
- Non pulire i dischi con solventi, come la benzina, diluenti o detergenti disponibili in commercio o lo spray antistatico progettato per gli LP in vinile.
- Non esporre i dischi alla luce diretta del sole o alle fonti di calore come i condotti dell'aria calda, né lasciarli in un'auto parcheggiata alla luce diretta del sole.

Riguardo alla sicurezza

- Scollegare completamente il cavo di alimentazione CA dalla presa a muro se non si intende usarlo per un lungo periodo di tempo. Quando si scollega l'unità, afferrare sempre la spina. Non tirare mai il cavo stesso.
- Se un oggetto solido o liquido dovesse penetrare nel sistema, scollegare il sistema e farlo controllare da personale qualificato prima di farlo funzionare di nuovo.

- Il cavo di alimentazione CA deve essere sostituito solo da un centro di assistenza qualificato.

Riguardo alla sistemazione

- Non collocare il sistema in una posizione inclinata o in luoghi che sono molto caldi, freddi, polverosi, sporchi o umidi o che non hanno una ventilazione adeguata o sono soggetti a vibrazione, alla luce diretta del sole o ad una luce forte.
- Fare attenzione nel collocare il sistema su superfici che sono state trattate in modo speciale (per esempio con cera, olio, smalto), poiché potrebbero macchiarsi o scolorirsi.
- Se il sistema viene portato direttamente da un luogo freddo ad uno caldo o viene collocato in una stanza molto umida, l'umidità potrebbe condensarsi sulla lente all'interno del sistema e causare il malfunzionamento dello stesso. In questa situazione, rimuovere il disco e lasciare il sistema acceso per circa un'ora finché l'umidità evapora.

Riguardo al riscaldamento del sistema

- Il riscaldamento del sistema durante il funzionamento è normale e non è causa di allarme.
- Non toccare il rivestimento esterno se l'unità è stata usata continuamente ad alto volume perché il rivestimento esterno potrebbe essere diventato caldo.
- Non ostruire i fori di ventilazione.

Riguardo al sistema di diffusori

Il sistema di diffusori integrato non è schermato magneticamente e l'immagine sui televisori che sono nelle vicinanze potrebbe diventare distorta magneticamente. In questa situazione, spegnere il televisore, attendere da 15 a 30 minuti e riaccenderlo.

Se non c'è nessun miglioramento, allontanare il sistema dal televisore.

Pulizia del rivestimento esterno

Pulire questo sistema con un panno morbido leggermente inumidito con una soluzione detergente delicata. Non usare nessun tipo di tampone abrasivo, detersivo o solvente, come un diluente, la benzina o l'alcool.

Riguardo alla comunicazione BLUETOOTH

- Le periferiche BLUETOOTH dovrebbero essere usate entro circa 10 metri (distanza libera) l'una dall'altra. Il campo effettivo di comunicazione potrebbe ridursi nelle seguenti condizioni.
 - Quando una persona, un oggetto metallico, una parete o un altro ostacolo è tra le periferiche con una connessione BLUETOOTH
 - Luoghi in cui è installata una LAN wireless
 - Intorno ai forni a microonde che sono in uso
 - In luoghi in cui si generano altre onde elettromagnetiche
- I dispositivi BLUETOOTH e le apparecchiature LAN wireless (IEEE 802.11b/g) usano la stessa banda di frequenze (2,4 GHz). Quando si usa la periferica BLUETOOTH vicino a una periferica con la capacità LAN wireless, potrebbe verificarsi l'interferenza elettromagnetica. Ciò potrebbe portare a velocità inferiori di trasferimento dati, con rumore o incapacità a collegarsi. Se ciò si verifica, provare i seguenti rimedi:
 - Usare il sistema a una distanza di almeno 10 metri dall'apparecchiatura LAN wireless.
 - Spegnerne l'apparecchiatura LAN wireless quando si usa la periferica BLUETOOTH entro 10 metri.
 - Usare questo sistema e il dispositivo BLUETOOTH il più vicino possibile l'uno all'altro.
- Le radioonde trasmesse da questo sistema potrebbero interferire con il funzionamento di alcuni dispositivi medici. Poiché questa interferenza potrebbe causare un malfunzionamento, spegnere sempre questo sistema e la periferica BLUETOOTH nei seguenti luoghi:
 - Negli ospedali, in treno, in aereo, ai distributori di benzina e in qualsiasi luogo in cui potrebbero essere presenti gas infiammabili
 - Vicino alle porte automatiche o agli allarmi antincendio
- Questo sistema supporta le funzioni di sicurezza che rispettano le specifiche BLUETOOTH per garantire le connessioni sicure durante la comunicazione usando la tecnologia BLUETOOTH. Tuttavia, questa sicurezza potrebbe essere insufficiente a seconda del contenuto di impostazione e di altri fattori, perciò stare sempre attenti quando si esegue la comunicazione usando la tecnologia BLUETOOTH.

- Sony non può essere ritenuta responsabile in alcun modo per i danni o altra perdita provocati da perdite di informazioni durante la comunicazione usando la tecnologia BLUETOOTH.
- La comunicazione BLUETOOTH non è necessariamente garantita con tutte le periferiche BLUETOOTH che hanno lo stesso profilo di questo sistema.
- Le periferiche BLUETOOTH collegate con questo sistema devono osservare le specifiche BLUETOOTH prescritte dalla Bluetooth SIG, Inc. e devono essere certificate per osservarle. Tuttavia, anche quando una periferica osserva le specifiche BLUETOOTH, potrebbero esserci dei casi in cui le caratteristiche o le specifiche della periferica BLUETOOTH rendono impossibile la connessione o potrebbero risultare diversi metodi di controllo, display od operazioni.
- Potrebbe verificarsi del rumore o l'audio potrebbe essere interrotto a seconda della periferica BLUETOOTH collegata con questo sistema, dell'ambiente di comunicazione e delle condizioni circostanti.

Dati tecnici

Sezione dei diffusori

Sistema di diffusori:

Tweeter + Woofer

Tweeter SX/DX:

50 mm, tipo a cono

Woofer:

200 mm, tipo a cono

Ingressi

AUDIO/PARTY CHAIN IN L/R:

Tensione 2 V, impedenza 10 kohm

MIC 1, MIC 2:

Sensibilità 1 mV, impedenza

10 kohm

Uscite

AUDIO/PARTY CHAIN OUT L/R:

Tensione 2 V, impedenza 600 ohm

Sezione del lettore di dischi

Sistema:

Compact disc e sistema audio digitale

Proprietà del diodo al laser

Durata di emissione: continua

Uscita di potenza laser*:

Inferiore a 44,6 μ W

* Questa uscita è la misurazione del valore ad una distanza di 200 mm dalla superficie della lente dell'obiettivo sul blocco del rivelatore ottico con apertura di 7 mm.

Sezione USB

Porta Ψ (USB):

Tipo A, corrente massima 1 A

Formati audio supportati (solo dischi MP3 e dispositivi USB)

Velocità di bit supportata:

MP3 (MPEG1 Audio Layer-3):
32 kbps — 320 kbps, VBR
WMA*: 32 kbps — 192 kbps, VBR

Frequenze di campionamento:

MP3 (MPEG1 Audio Layer-3):
32/44,1/48 kHz
WMA*: 44,1 kHz
* Solo dispositivi USB

Sezione del sintonizzatore

FM stereo

Sintonizzatore FM supereterodino

Antenna:

Antenna FM a cavo

Sezione del sintonizzatore FM:

Gamma di sintonia:
Modello per il Nordamerica:
87,5 MHz – 108,0 MHz (intervallo da
100 kHz)
Altri modelli: 87,5 MHz – 108,0 MHz
(intervallo da 50 kHz)

Sezione BLUETOOTH

Sistema di comunicazione:

Versione BLUETOOTH standard 3.0

Uscita:

Classe di potenza standard 2
BLUETOOTH

Potenza di uscita massima:

< 3,7 dBm

Campo massimo di comunicazione:

Linea visuale di circa 10 m¹⁾

Banda di frequenza:

Banda da 2,4 GHz (2,4000 GHz –
2,4835 GHz)

Metodo di modulazione:

FHSS (Freq Hopping Spread
Spectrum)

Profili BLUETOOTH compatibili²⁾:

A2DP (Advanced Audio Distribution
Profile)
AVRCP (Audio Video Remote Control
Profile)
SPP (Serial Port Profile)

Codec supportati:

SBC (Sub Band Codec)
AAC (Advanced Audio Coding)
LDAC

¹⁾ Il campo attuale varierà a seconda dei fattori come gli ostacoli tra le periferiche, i campi magnetici intorno ad un forno a microonde, l'elettricità statica, la sensibilità di ricezione, la prestazione dell'antenna, il sistema operativo, l'applicazione, ecc.

²⁾ I profili standard BLUETOOTH indicano lo scopo della comunicazione BLUETOOTH tra le periferiche.

Sezione NFC

Frequenza operativa:

13,56 MHz

Generali

Requisiti di alimentazione:

Modello per il Nordamerica:

120 V CA, 60 Hz

Altri modelli: 120 V – 240 V CA,

50/60 Hz

Consumo:

45 W

Consumo di energia in standby (nel

modo standby):

0,5 W

Dimensioni (L/A/P) (circa):

290 mm × 600 mm × 265 mm

Peso (circa):

10 kg

Quantità del sistema:

1 pezzo

Accessori in dotazione:

Telecomando (1)

Batterie R03 (formato AAA) (2)

Antenna FM a cavo (1)

Cavo di alimentazione CA (1)

Adattatore per spina CA* (1) (in
dotazione solo per certe zone)

* Questo adattatore per spina non è
inteso per l'uso in Cile, Paraguay e
Uruguay. Usare questo adattatore
per spina nelle nazioni in cui è
necessario.

Dati tecnici e formato sono soggetti a
modifiche senza preavviso.

Avviso sulla licenza e sul marchio di fabbrica

- Tecnologia di codifica audio MPEG Layer-3 e brevetti su licenza del Fraunhofer IIS e della Thomson.
- Windows Media è un marchio di fabbrica registrato o un marchio di fabbrica di Microsoft Corporation negli Stati Uniti e/o in altri paesi.
- Questo prodotto è protetto da determinati diritti di proprietà intellettuale di Microsoft Corporation. L'uso o la distribuzione di tale tecnologia al di fuori di questo prodotto è vietato senza previa licenza di Microsoft o di una società consociata autorizzata di Microsoft.
- La parola e i logo BLUETOOTH® sono marchi di fabbrica registrati di proprietà della Bluetooth SIG, Inc. e qualsiasi uso di tali marchi da parte di Sony Corporation è su licenza. Altri marchi di fabbrica e nomi di marchi sono quelli dei loro rispettivi proprietari.
- N Mark è un marchio o un marchio registrato di NFC Forum, Inc. negli Stati Uniti e in altre nazioni.
- Android™ è un marchio di fabbrica della Google Inc.
- Google Play™ è un marchio di fabbrica della Google Inc.
- LDAC™ e il logo LDAC sono marchi di Sony Corporation.
- Apple, il logo Apple, iPhone e iPod touch sono marchi di fabbrica della Apple Inc., registrati negli Stati Uniti e in altre nazioni. App Store è un marchio di servizio della Apple Inc.
- L'uso dell'adesivo Made for Apple indica che un accessorio è stato progettato per essere collegato specificatamente al prodotto Apple indicato ed è stato certificato dallo sviluppatore per soddisfare gli standard di prestazioni di Apple. Apple non si assume alcuna responsabilità in merito al funzionamento del dispositivo o alla conformità con gli standard normativi e di sicurezza. Nota: l'utilizzo di questo accessorio con l'iPod o l'iPhone potrebbe influire sulle prestazioni wireless.
- Tutti gli altri marchi e marchi registrati appartengono ai rispettivi proprietari. In questo manuale, i simboli ™ e ® non sono specificati.

OSTRZEŻENIE

Aby zmniejszyć zagrożenie pożarem, nie należy zakrywać otworu wentylacyjnego urządzenia gazetami, serwetkami, zasłonami, itp.

Nie narażaj urządzenia na kontakt ze źródłem otwartego ognia (np. zapalone świece).

Aby zmniejszyć zagrożenie pożaru lub porażenia prądem, należy uważać, aby nie kapała i nie przyskała na nie woda, nie należy też umieszczać na nim przedmiotów napełnionych wodą, np. wazoników.

Ponieważ główna wtyczka służy do odłączenia urządzenia od źródła prądu, podłącz urządzenie do łatwo dostępnego gniazda zasilania. Jeżeli zauważyłś jakiegokolwiek nieprawidłowości w pracy urządzenia, natychmiast odłącz główną wtyczkę od gniazda zasilania.

Nie ustawiaj urządzenia w zamkniętej przestrzeni, takiej jak biblioteczka lub wbudowana szafka.

Nie wystawiać baterii ani urządzenia z założonymi bateriami na bardzo wysokie temperatury, np. na skutek działania promieni słonecznych lub płomienia.

Urządzenie nie jest odłączone od źródła prądu dopóki jest podłączone do gniazda ściennego, nawet jeżeli samo urządzenie jest wyłączone.

Używać wyłącznie wewnątrz pomieszczeń.

OSTRZEŻENIE

Używanie instrumentów optycznych do tego urządzenia jest niebezpieczne dla oczu.

Dotyczy klientów w Europie

CLASS 1 LASER PRODUCT
LASER KLASSE 1
LUOKAN 1 LASERLAITE
KLASS 1 LASERAPPARAT

Niniejsze urządzenie zaklasyfikowane jest jako PRODUKT LASEROWY KLASY 1. Niniejsze oznaczenie znajduje się z tyłu obudowy.

Pozbywanie się zużytych baterii i użytego sprzętu (stosowane w krajach Unii Europejskiej i w pozostałych krajach europejskich mających własne systemy zbiórki)



Ten symbol umieszczony na produkcie, baterii lub na jej opakowaniu oznacza, że ten ani produkt ani bateria nie mogą być ona traktowane jako odpad komunalny.

Symbol ten dla pewnych rodzajów baterii może być stosowany w kombinacji z symbolem chemicznym. Symbole chemiczne rtęci (Hg) lub ołowiu (Pb) stosuje się jako dodatkowe oznaczenie, jeśli bateria zawiera więcej niż 0,0005% rtęci lub 0,004% ołowiu.

Odpowiednio gospodarując zużytymi produktami i zużytymi bateriami, możesz zapobiec potencjalnym negatywnym wpływom na środowisko oraz zdrowie ludzi, jakie mogłyby wystąpić w przypadku niewłaściwego obchodzenia się z tymi odpadami. Recykling baterii pomoże chronić środowisko naturalne. W przypadku produktów, w których ze względu na bezpieczeństwo, poprawne działanie lub integralność danych wymagane jest stałe podłączenie do baterii, wymianę zużytej baterii należy zlecić wyłącznie wykwalifikowanemu personelowi stacji serwisowej.

Aby mieć pewność, że bateria znajdująca się w zużytym sprzęcie elektrycznym i elektronicznym będzie właściwie zagospodarowana, należy dostarczyć sprzęt do odpowiedniego punktu zbiórki. W odniesieniu do wszystkich pozostałych zużytych baterii, prosimy o zapoznanie się z rozdziałem instrukcji demontażu produktu o bezpiecznym demontażu baterii. Zużytą baterię należy dostarczyć do właściwego punktu zbiórki.

W celu uzyskania bardziej szczegółowych informacji na temat zbiórki i recyklingu baterii należy skontaktować się z lokalną jednostką samorządu terytorialnego, ze służbami zajmującymi się zagospodarowywaniem odpadów lub ze sklepem, w którym zakupiony został ten produkt lub bateria.

**Uwaga przeznaczona dla klientów:
poniższe informacje dotyczą tylko
sprzętu znajdującego się w sprzedaży
w krajach stosujących dyrektywę UE.**

Produkt ten został wyprodukowany przez lub na zlecenie Sony Corporation, 1-7-1 Konan Minato-ku Tokio, 108-0075 Japonia. Przedsiębiorcą wprowadzającym produkt do obrotu na terytorium Rzeczypospolitej Polskiej jest Sony Europe Limited, The Heights, Brooklands, Weybridge, Surrey KT13 0XW, Wielka Brytania. Zapytania dotyczące zgodności produktu z wymaganiami prawa Unii Europejskiej należy kierować do Sony Belgium, bijkantor van Sony Europe Limited, Da Vincilaan 7-D1, 1935 Zaventem, Belgia. W kwestiach dotyczących usług serwisowych lub gwarancji należy korzystać z adresów kontaktowych podanych w oddzielnych dokumentach dotyczących usług serwisowych lub gwarancji.

Sony Corporation niniejszym oświadcza, że to urządzenie jest zgodne z dyrektywą 2014/53/UE.

Pełny tekst deklaracji zgodności UE jest dostępny pod następującym adresem internetowym:

<http://www.compliance.sony.de/>



Znak CE obowiązuje tylko w tych krajach, w których został on prawnie wprowadzony, a mianowicie w krajach EOG (Europejskiego Obszaru Gospodarczego).

Przeprowadzone testy opisywanego sprzętu potwierdzają jego zgodność z ograniczeniami narzuconymi w Dyrektywie EMC, gdy używany kabel połączeniowy nie przekracza 3 metrów.

Uwaga dotycząca płyt w formacie DualDisc

Płyta w formacie DualDisc jest płytą dwustronną zawierającą materiał DVD nagrany na jednej stronie oraz materiał dźwiękowy nagrany na drugiej stronie. Ponieważ jednak nagrany materiał dźwiękowy nie jest zgodny ze standardem Compact Disc (CD), nie można zagwarantować poprawnego odtwarzania takiej płyty.

Płyty muzyczne z zakodowanymi systemami ochrony praw autorskich

Ten produkt jest zaprojektowany do odtwarzania płyt, które są wyprodukowane zgodnie ze standardem Compact Disc (CD). Ostatnio niektóre firmy muzyczne rozpoczęły sprzedaż różnych płyt muzycznych z zakodowanymi systemami ochrony praw autorskich. Prosimy pamiętać, że są wśród nich płyty, które nie są zgodne ze standardem CD i mogą być nieodtwarzalne przez ten produkt.

System jest przystosowany do wykorzystania w następujących celach:

- Odtwarzanie plików muzycznych zapisanych na dyskach lub urządzeniach USB
- Przesyłanie muzyki na urządzenia USB
- Słuchanie stacji radiowych
- Odtwarzanie źródeł muzyki w urządzeniach BLUETOOTH
- Udział w spotkaniach towarzyskich dzięki funkcji „Party Chain”

PL

Informacja o niniejszej instrukcji obsługi

- Niniejsza instrukcja omawia głównie czynności wykonywane przy użyciu zdalnego sterowania, jednak można je wykonać również przy użyciu przycisków na urządzeniu, opatrzonych takimi samymi lub podobnymi nazwami.
- Niektóre ilustracje są rysunkami poglądowymi i mogą różnić się od rzeczywistego wyglądu produktów.

Spis treści

Informacja o niniejszej instrukcji obsługi	3
Opis części i elementów sterowania	6

Kroki wstępne

Bezpieczne podłączanie urządzenia	10
Wyłączenie prezentacji.....	11
Wkładanie baterii	11
Przenoszenie systemu.....	11
Zmiana trybu wyświetlania	12
Informacje o zarządzaniu zasilaniem.....	12

Płyta

Odtwarzanie płyty CD/MP3.....	13
-------------------------------	----

Tuner

Sluchanie radia	15
-----------------------	----

Urządzenie USB

Przed rozpoczęciem użytkowania urządzenia USB.....	16
Przenoszenie muzyki z płyty ...	16
Odtwarzanie pliku	18

BLUETOOTH

Informacje dotyczące technologii bezprzewodowej BLUETOOTH	20
Parowanie opisywanego zestawu z urządzeniem BLUETOOTH	20
Sluchanie muzyki z poziomu urządzenia BLUETOOTH	21
Połączenie BLUETOOTH „One Touch” za pomocą NFC.....	22
Odtwarzanie za pomocą kodeka o wysokiej jakości dźwięku (AAC/LDAC™).....	23
Włączanie lub wyłączanie sygnału BLUETOOTH.....	24
Korzystanie z „Sony Music Center” za pośrednictwem funkcji BLUETOOTH.....	25

Regulacja dźwięku

Regulowanie dźwięku	26
Tworzenie imprezowej atmosfery (DJ EFFECT)	26

Inne funkcje

Korzystanie z funkcji Party Chain.....	27
Śpiewanie: Karaoke	30
Słuchanie muzyki z włączoną funkcją Podświetlenie głośnika	31
Korzystanie ze sprzętu opcjonalnego.....	31
Zmiana informacji na wyświetlaczu	31
Korzystanie z programatora nocnego.....	32
Blokowanie przycisków na urządzeniu (blokada rodzicielska).....	32
Ustawianie funkcji automatyczne przełączanie w tryb gotowości.....	32

Informacje dodatkowe

Informacje dotyczące zgodnych urządzeń	33
W razie trudności.....	33
Środki ostrożności	39
Dane techniczne	41
Uwaga dotycząca licencji i znaku towarowego.....	43

Opis części i elementów sterowania

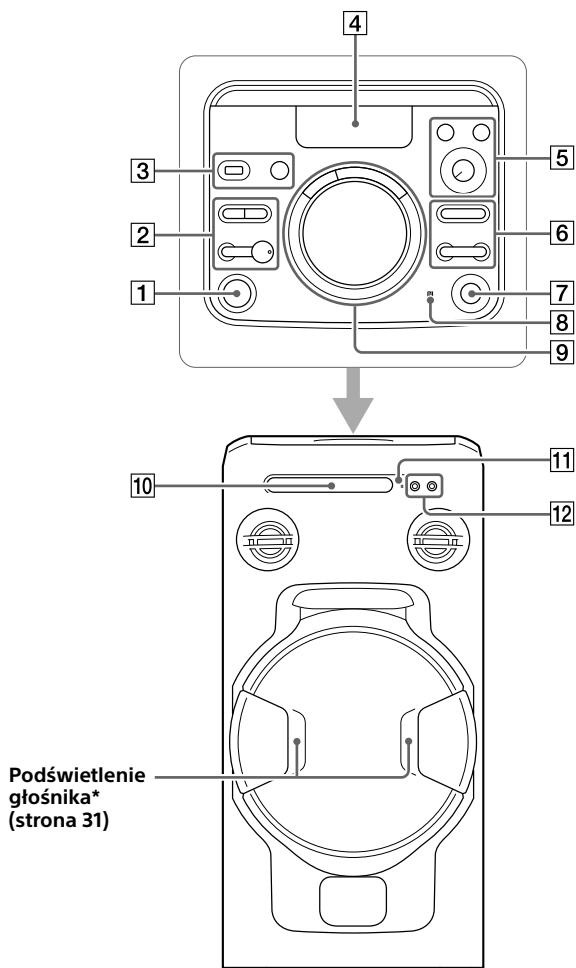

Wszystkie przyciski na urządzeniu, poza przyciskiem  (zasilanie), można zablokować, aby uniemożliwić ich przypadkowe uruchomienie (strona 32).

Jednostka



* Nie patrz bezpośrednio w stronę świejących części, gdy jest włączona funkcja Podświetlenie głośnika.

1 Przycisk  (zasilanie)
Naciśnij, aby włączyć zestaw lub przełączyć go do trybu gotowości.

2 Przycisk  (odtworzenie)*
– Naciśnij, aby rozpocząć odtwarzanie.
– Naciśnij i przytrzymaj ten przycisk przez co najmniej 5 sekundy, aby odtworzyć wbudowaną prezentację dźwiękową. Naciśnij przycisk , aby zatrzymać prezentację.

Przycisk  (zatrzymanie)
– Naciśnij, aby zatrzymać odtwarzanie. Dwukrotne naciśnięcie pozwala anulować wznowienie odtwarzania.
– Naciśnij, aby zatrzymać przesyłanie muzyki.
– Naciśnij, aby zatrzymać wbudowaną prezentację dźwiękową.

Przycisk BLUETOOTH – PAIRING
– Naciśnij, aby wybrać funkcję BLUETOOTH.
– Przytrzymaj wciśnięty, aby uruchomić parowanie BLUETOOTH w przypadku funkcji BLUETOOTH.

Wskaźnik BLUETOOTH
(strona 20)

Przycisk FUNCTION
Naciśnij, aby wybrać funkcję.

3 Gniazdo  (USB)
Do podłączenia urządzenia USB.

Przycisk MEGA BASS – PARTY CHAIN (strona 26, 29)



4 Wyświetlacz

5 Przycisk VOCAL FADER
(strona 30)

Przycisk MIC ECHO (strona 30)

Pokrętło MIC LEVEL (MIN/MAX)
(strona 30)

6 Przycisk  +/- (wybór folderu)
Naciśnij, aby wybrać folder na płycie z danymi lub na urządzeniu USB.

Przycisk   (przewiń do tyłu/do przodu)
Naciśnij, aby wybrać utwór lub plik.

Przycisk TUNING+/- (strona 15)

7 Przycisk  (otwórz/zamknij)
Naciśnij, aby otworzyć lub zamknąć szufladę płyty.

8  (znak N) (strona 22)

9 Przyciski DJ OFF, FLANGER, ISOLATOR (strona 26)

Pokrętło VOLUME/DJ CONTROL
– Przekręć, aby ustawić głośność. Nie można używać tego pokrętła do regulacji głośności, kiedy jest wybrana opcja DJ EFFECT.
– Przekręć, aby ustawić efekt FLANGER i ISOLATOR (strona 26).

10 Szuflada płyty

11 Czujnik zdalnego sterowania

12 Gniazdo MIC 1/2
Służy do podłączania mikrofonu.

* Przycisk  na urządzeniu ma wyczuwalną wypukłość. Podczas obsługi urządzenia punkty te pomagają w orientacji.

Pilot zdalnego sterowania

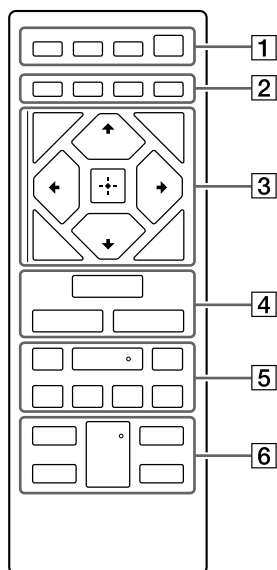

- 1** Przycisk SPEAKER LIGHT
(strona 31)

Przycisk DISPLAY

Naciśnij, aby zmienić informacje na wyświetlaczu.

Przycisk SLEEP (strona 32)

Przycisk (zasilanie)

Naciśnij, aby włączyć zestaw lub przełączyć go do trybu gotowości.

- 2** Przycisk PLAY MODE
(strona 13, 18)

Przycisk REPEAT/FM MODE
(strona 13, 15, 18)

Przycisk CLEAR (strona 14,
19)

Przycisk REC TO USB
(strona 17)

Naciśnij, aby przenieść muzykę z płyty do podłączonego urządzenia USB (opcja).

- 3** Przycisk TUNING MODE
(strona 15)

Przycisk TUNER MEMORY
(strona 15)

Przycisk BACK

Naciśnij, aby wrócić do poprzedniego ekranu.

Przycisk OPTIONS

Naciśnij, aby otworzyć lub zamknąć menu opcji.

Przyciski

Naciśnij, aby wybrać opcje menu.

Przyciski +/- (wybór folderu)

Naciśnij, aby wybrać folder na płycie z danymi lub na urządzeniu USB.

Przycisk

Naciśnij, aby wprowadzić/potwierdzić ustawienia.

- 4** Przycisk FUNCTION
Naciśnij, aby wybrać funkcję.

Przycisk MEGA BASS
(strona 26)

Przycisk EQ (strona 26)

5 Przyciski ◀◀/▶▶ (przewijanie do tyłu/do przodu)
(strona 13, 18)

Naciśnij, aby znaleźć miejsce na ścieżce lub w pliku podczas odtwarzania.

Przyciski TUNING+/-
(strona 15)

Przycisk ▶ (odtwarzanie)*
Naciśnij, aby rozpocząć odtwarzanie.

Przyciski ◀◀/▶▶ (przewiń do tyłu/przewiń do przodu)
Naciśnij, aby wybrać utwór lub plik.

Przyciski PRESET+/- (strona 15)

Przycisk || (pauza)
Naciśnij, aby wstrzymać odtwarzanie. Aby wznowić odtwarzanie, naciśnij przycisk ▶.

Przycisk ■ (zatrzymanie)
– Naciśnij, aby zatrzymać odtwarzanie. Dwukrotne naciśnięcie pozwala anulować wznowienie odtwarzania.
– Naciśnij, aby zatrzymać przesyłanie muzyki.
– Naciśnij, aby zatrzymać wbudowaną prezentację dźwiękową.

6 Przycisk VOCAL FADER
(strona 30)

Przycisk MIC ECHO (strona 30)

Przyciski KEY CONTROL #/b
(strona 30)

Przycisk VOL +/- *
Naciśnij, aby ustawić głośność.

* Przyciski VOL + i ▶ na pilocie zdalnego sterowania zaopatrzone w wyczuwalną wypukłość. Podczas obsługi urządzenia punkty te pomagają w orientacji.

Bezpieczne podłączenie urządzenia

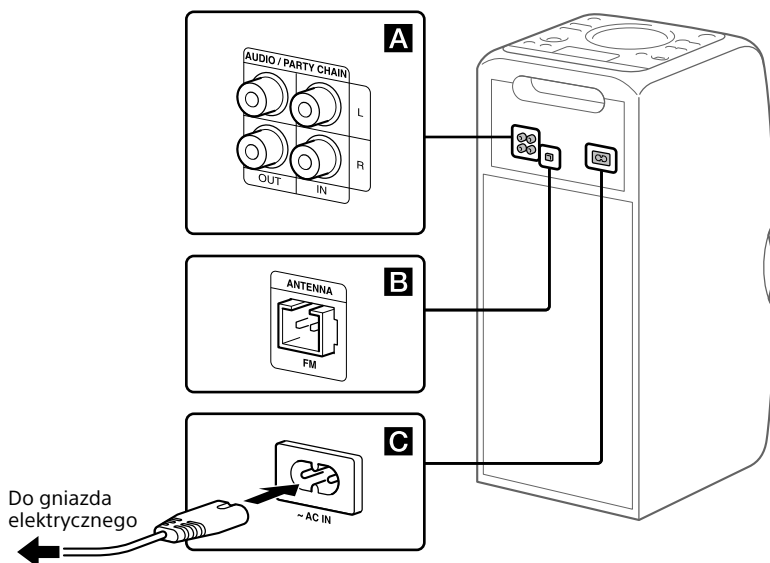

A Gniazda wyjściowe i wejściowe audio

Użyj przewodu audio (nie ma w zestawie), aby wykonać następujące połączenia:

• Gniazda AUDIO/PARTY CHAIN OUT L/R

- Podłącz do gniazd wejściowych audio sprzętu opcjonalnego.
- Podłącz do innego systemu audio, aby korzystać z funkcji Party Chain (strona 27).

• Gniazda AUDIO/PARTY CHAIN IN L/R

- Podłącz do gniazd wyjściowych audio w telewizorze lub urządzeniu audio/wideo. Dźwięk będzie przesyłany przez system.
- Podłącz do innego systemu audio, aby korzystać z funkcji Party Chain (strona 27).

B Antena

Podłącz antenę przewodową FM (w zestawie).

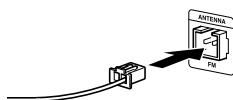

Rozłóż antenę poziomo.

Wskazówka

- Zainstaluj system w miejscu i w położeniu zapewniającym dobry odbiór.

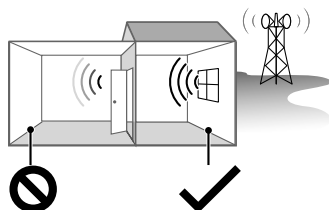

Miejsca, w których odbiór jest słaby:
Miejsca położone daleko od okien itp.

Miejsca, w których odbiór jest dobry:
Miejsca w pobliżu okien itp.

- Unikaj wymienionych miejsc.

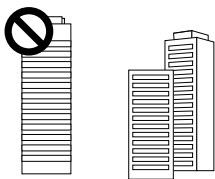

Między budynkami



W pobliżu telefonów komórkowych, urządzeń elektrycznych

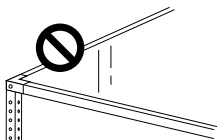

Na stalowych biurkach lub stołach

- Antena nie powinna znajdować się blisko przewodu zasilania ani kabla USB, aby nie odbierała zakłóceń.

C Zasilanie

Podłącz przewód zasilania (w zestawie) do systemu, a następnie do gniazda elektrycznego.

Po podłączeniu przewodu zasilania automatycznie rozpocznie się odtwarzanie prezentacji (strona 12). Naciśnięcie  w celu włączenia zestawu spowoduje zakończenie prezentacji.

Wyłączenie prezentacji

Aby wyłączyć prezentację, kiedy system jest wyłączony, naciśnij kilka razy przycisk SPEAKER LIGHT, aby wybrać tryb gotowości (strona 12).

Wkładanie baterii

Włóż dwie baterie R03 (rozmiar AAA) (w zestawie) zgodnie z przedstawioną poniżej polaryzacją.

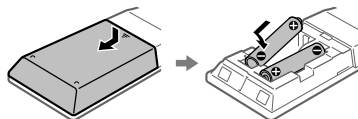

Uwagi

- Nie wolno używać starych baterii razem z nowymi lub korzystać jednocześnie z baterii różnego typu.
- Jeżeli pilot nie będzie używany przez dłuższy czas, należy wyjąć z niego baterie, aby nie doszło do uszkodzenia w wyniku wycieku elektrolitu i korozji.

Przenoszenie systemu

Przed przenoszeniem systemu należy upewnić się, że nie ma w nim płyty i że nie jest podłączone żadne urządzenie USB, a następnie trzeba odłączyć wszystkie przewody.

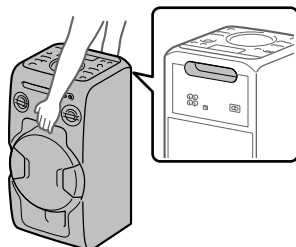

Uwaga

Prawidłowe ułożenie rąk podczas transportu systemu jest bardzo ważne, aby uniknąć urazów ciała i/lub uszkodzenia mienia.

Zmiana trybu wyświetlania

**Przy wyłączonym zestawie
naciśnij kilkakrotnie
SPEAKER LIGHT.**

Po każdorazowym naciśnięciu tego przycisku tryb wyświetlania zmienia się następująco.

Prezentacja

Oświetlenie jest włączone.

Brak wyświetlanych informacji (tryb gotowości)

Wyświetlacz i oświetlenie są
wyłączone, aby oszczędzać energię.

Informacje o zarządzaniu zasilaniem

Domyślnie opisywany zestaw skonfigurowano w taki sposób, aby wyłączał się automatycznie, jeżeli w ciągu około 15 minut nie zostanie wykonana żadna operacja, ani nie zostanie wykryty żaden sygnał audio. Szczegółowe informacje w rozdziale „Ustawianie funkcji automatyczne przełączanie w tryb gotowości” (strona 32).

Odtwarzanie płyty CD/ MP3

Wskazówka

Informacje o płytach, które można odtwarzać, znajdują się w rozdziale „Środki ostrożności” (strona 39).

1 Naciśnij kilka razy przycisk FUNCTION, aż na wyświetlaczu pojawi się napis „CD”.

2 Włóż płytę.

Naciśnij przycisk  na urządzeniu, aby otworzyć szufladę, a następnie umieść w szufladzie płytę etykietą do góry.











Jeżeli jest odtwarzana płyta o średnicy 8 cm, taka jak singiel CD, należy ją umieścić w wewnętrznym zagłębieniu szuflady.

3 Naciśnij przycisk  na urządzeniu, aby zamknąć szufladę.

Nie wciskaj szuflady na płyty siłą, ponieważ może to być przyczyną awarii.

4 Naciśnij , aby rozpocząć odtwarzanie.

Inne funkcje

Aby	Czynność
Zrobić pauzę w odtwarzaniu	Naciśnij  . Aby wznowić odtwarzanie, naciśnij przycisk  .
Zatrzymać odtwarzanie	Naciśnij  . Aby wznowić odtwarzanie, naciśnij przycisk  . Aby anulować wznowienie odtwarzania, naciśnij dwukrotnie przycisk  .
Wybrać folder na płycie MP3	Naciśnij kilka razy przycisk  +/-.
Wybrać ścieżkę lub plik	Naciśnij przycisk  .
Znaleźć określone miejsce na ścieżce lub pliku	Naciśnij i przytrzymaj przycisk  podczas odtwarzania, a następnie zwolnij go w wybranym miejscu.
Wybrać odtwarzanie ciągłe	Naciśnij kilka razy przycisk REPEAT/FM MODE, aż na wyświetlaczu pojawi się napis „REP ONE ¹⁾ ”, „REP FLDR ²⁾ ”, „REP ALL ³⁾ ” lub „REP OFF ⁴⁾ ”.
Zmienić tryb odtwarzania	Naciśnij kilkakrotnie PLAY MODE, kiedy odtwarzacz jest zatrzymany. Możesz wybrać normalne odtwarzanie („FLDR” dla wszystkich plików MP3 w folderze na płycie), odtwarzanie losowe („SHUF” lub „FLDRSHUF” dla odtwarzania losowego folderów) lub odtwarzanie programu („PROGRAM”).

- ¹⁾ „REP ONE”: Powtarza bieżący utwór lub plik.
- ²⁾ „REP FLDR” (tylko płyty MP3): Powtarza odtwarzanie bieżącego foldera.
- ³⁾ „REP ALL”: Powtarzanie wszystkich utworów lub plików.
- ⁴⁾ „REP OFF”: Wyłącza odtwarzanie z powtarzaniem.

Uwagi dotyczące odtwarzania płyt MP3

- Nie należy zapisywać innych rodzajów plików lub też niepotrzebnych folderów na płycie zawierającej pliki MP3.
- Foldery, które nie zawierają plików MP3, są pomijane.
- Pliki MP3 są odtwarzane w kolejności, w jakiej są zapisane na płycie.
- Urządzenie może odtwarzać tylko pliki MP3, które mają rozszerzenie „.mp3”.
- Gdy plik ma właściwe rozszerzenie, a jest innego typu, jego odtworzenie może spowodować głośny hałas, mogący być przyczyną usterki urządzenia.
- Poniżej podano maksymalne liczby niektórych parametrów:
 - foldery – 256 (włączając w to folder główny).
 - pliki MP3 – 999.
 - poziomy folderów (struktura drzewiasta plików) – 8.
- Nie możemy zagwarantować zgodności ze wszystkimi nośnikami, programami i urządzeniami kodującymi/zapisującymi pliki MP3. Niezgodne płyty MP3 mogą powodować szumy lub przerywanie odtwarzania lub mogą w ogóle nie dać się odtwarzać.

Uwaga dotycząca odtwarzania płyt wielosecyjnych

Urządzenie może odtwarzać ciągle sesje na płycie, jeśli są one zapisane w tym samym formacie sesji, co pierwsza sesja. Jeśli zostanie napotkana sesja zapisana w innym formacie sesji, nie będzie można odtworzyć tej i następnych sesji. Należy pamiętać, że nawet jeśli sesje są zapisane w tym samym formacie, niektóre z nich mogą nie być odtwarzane.

Tworzenie własnego programu (Odtwarzanie Programu)

1 Naciśnij kilka razy przycisk **FUNCTION**, aż na wyświetlaczu pojawi się napis „CD”.

2 Wybierz tryb odtwarzania. Naciśnij kilka razy przycisk **PLAY MODE**, aż na wyświetlaczu pojawi się napis „PROGRAM”, kiedy odtwarzacz jest zatrzymany.

3 Wybierz numer żądanego utworu lub pliku.

Naciskaj **◀◀/▶▶**, aż na wyświetlaczu pojawi się numer wybranego utworu lub pliku.



Wybrany numer utworu lub pliku

Łączny czas odtwarzania wybranego utworu (tylko płyta CD-DA)

W przypadku programowania odtwarzania plików MP3 znajdujących się w określonym folderze, wybierz właściwy folder, naciskając kilkakrotnie **◻ +/-**, a następnie wybierz odpowiedni plik.

4 Zaprogramuj żądany utwór lub plik.

Naciśnij **+**, aby wprowadzić wybrany utwór lub plik.

5 Powtórz kroki od 3 do 4 aby zaprogramować dodatkowe utwory lub pliki, maksymalnie 64 utworów lub plików.

6 Aby odtworzyć program składający się z utworów lub plików, naciśnij **▶**.

Program jest kasowany, gdy zostanie wykonana jedna z poniższych czynności:

- zmiana funkcji.
- wyłączenie urządzenia.
- odłączenie przewodu zasilania.
- otwarcie szuflady płyty.

Aby ponownie odtworzyć ten sam program, naciśnij **▶**.

Aby skasować Odtwarzanie Programu

Naciśnij **PLAY MODE**.

Usuwanie ostatniego kroku z listy programowania

W trybie zatrzymania odtwarzania naciśnij **CLEAR**.

Słuchanie radia

- 1 Naciśnij kilka razy przycisk **FUNCTION**, aż na wyświetlaczu pojawi się napis „FM”.
- 2 Wykonaj strojenie.

Aby przeszukać automatycznie
Naciśnij kilka razy przycisk **TUNING MODE**, aż na wyświetlaczu pojawi się napis „AUTO”, a następnie naciśnij **TUNING+/-**. Po znalezieniu stacji wyszukiwanie zatrzymuje się automatycznie.

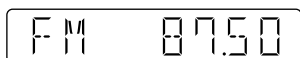

Jeśli wyszukiwanie nie zatrzyma się, naciśnij **■**, aby zatrzymać wyszukiwanie, a następnie ręcznie wyszukaj stację (patrz poniżej).

Aby nadać ręcznie

Naciskaj przycisk **TUNING MODE**, aż na wyświetlaczu pojawi się napis „MANUAL”, a następnie naciskaj przycisk **TUNING+/-**, aby dostroić się do żądanej stacji.

Jeśli znaleziona stacja przesyła sygnał RDS, jej nazwa pojawia się na wyświetlaczu (z wyjątkiem modelu przeznaczanego do Ameryki Północnej).

Wskazówka

W celu zredukowania zakłóceń występujących w przypadku odbioru słabej stacji stereofonicznej FM naciśnij kilkakrotnie przycisk **REPEAT/FM MODE**, aż na wyświetlaczu pojawi się napis „MONO”, aby wyłączyć odbiór stereofoniczny. Dźwięk przestanie być stereofoniczny, ale odbiór się poprawi.

Zapisywanie stacji radiowych w pamięci

- 1 Wyszukaj wybraną stację.
- 2 Naciśnij **TUNER MEMORY** w celu wybrania trybu pamięci tunera.

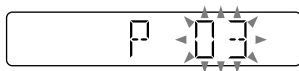

- 3 Naciśnij przycisk **PRESET+/-** kilka razy, aby wybrać właściwy numer programu.

Jeżeli wybrany numer pamięci został już przeznaczony dla innej stacji, zostanie ona zamieniona na nową stację.

- 4 Naciśnij **+**, aby zapamiętać stację.
- 5 Powtórz kroki od 1 do 4 aby zapisać inne stacje w pamięci.

Maksymalnie można zaprogramować 20 stacji FM. Wprowadzone do pamięci stacje pozostaną w pamięci przez około pół dnia, nawet jeśli odłączony zostanie przewód zasilania lub nastąpi awaria sieci elektrycznej.

Słuchanie zaprogramowanej stacji

Naciskaj przycisk **TUNING MODE**, aż na wyświetlaczu pojawi się napis „PRESET”, a następnie naciskaj przycisk **PRESET+/-**, aby wybrać numer programu.

Przed rozpoczęciem użytkowania urządzenia USB

Informacje na temat zgodnych urządzeń USB można znaleźć w rozdziale „Informacje dotyczące zgodnych urządzeń” (strona 33).

Jeżeli z tym systemem są używane urządzenia Apple, należy je podłączyć za pomocą połączenia BLUETOOTH (strona 20). Nie jest możliwe korzystanie z urządzeń Apple za pośrednictwem połączenia USB.

Uwagi

- Gdy konieczne jest podłączenie przewodu USB, należy użyć przewodu USB dołączonego do urządzenia USB. Informacje szczegółowe o sposobie używania znajdują się w instrukcji obsługi dostarczonej z urządzeniem USB.
- W przypadku niektórych typów urządzeń USB może upłynąć sporo czasu zanim na wyświetlaczu pojawi się napis „SEARCH”.
- Nie podłączaj urządzenia USB do opisywanego urządzenia za pomocą koncentratora USB.
- Po podłączeniu urządzenia USB system odczytuje wszystkie pliki zapisane na tym urządzeniu USB. Jeżeli na urządzeniu USB jest dużo folderów lub plików, może upłynąć dużo czasu do zakończenia odczytywania urządzenia USB.
- Z niektórymi podłączonymi urządzeniami USB mogą wystąpić opóźnienia, zanim system podejmie pracę.
- Nie gwarantujemy zgodności ze wszystkimi programami kodującymi/zapisującymi. Jeżeli pliki audio na urządzeniu USB były oryginalnie zakodowane za pomocą niekompatybilnego programu, mogą one wytwarzać szумы lub przerywane audio, lub mogą w ogóle nie zostać odtworzone.
- Urządzenie może nie obsługiwać wszystkich funkcji dostępnych na podłączonym urządzeniu USB.
- Nie odłączaj urządzenia USB podczas przesyłania lub usuwania danych. Może to być przyczyną uszkodzenia danych na urządzeniu USB lub może doprowadzić do uszkodzenia samego urządzenia USB.

Wykorzystanie urządzenia jako ładowarki akumulatora

Opisywany zestaw może być wykorzystywany jako ładowarka akumulatorów w przypadku urządzeń USB z funkcją ładowania.

Podłącz urządzenie USB do portu ψ (USB).

Ładowanie rozpoczyna się, gdy urządzenie USB zostanie podłączone do portu ψ (USB). Informacje szczegółowe znajdują się w instrukcji obsługi urządzenia USB.

Przenoszenie muzyki z płyty

Można przenieść muzykę z płyty (płyta CD-DA lub MP3) na urządzenie USB w następujący sposób:

- **Przenoszenie CD SYNC:** przenoszenie wszystkich utworów CD-DA z płyty CD-DA.
- **Przenoszenie foldera MP3:** przenoszenie plików MP3 z określonego foldera na płycie MP3.
- **Przenoszenie REC1:** przenoszenie aktualnie odtwarzanego utworu lub pliku MP3 z płyty.

1 Naciśnij kilka razy przycisk FUNCTION, aż na wyświetlaczu pojawi się napis „CD”.



2 Podłącz urządzenie USB do portu ψ (USB).

3 Załaduj płytę, którą chcesz przenieść.

4 Przygotuj urządzenie do przenoszenia danych.



Przejdź do kroku 5 w przypadku CD SYNC.



W przypadku przenoszenia foldera MP3

Aby przesłać pliki MP3 z konkretnego foldera, naciśnij kilkakrotnie  +/- w celu wybrania właściwego foldera. Następnie uruchom odtwarzanie i naciśnij raz .

Upewnij się, że czas odtwarzania zatrzymał się na wyświetlaczu.

W przypadku przenoszenia REC1

Naciśnij  , aby wybrać utwór lub plik MP3, który chcesz przenieść, a potem uruchom odtwarzanie.

Aby przesłać plik MP3 z konkretnego foldera, naciśnij kilkakrotnie  +/- w celu wybrania właściwego foldera, po czym naciśnij  , aby wybrać plik MP3, który ma być przesłany. Następnie uruchom odtwarzanie.

5 Naciśnij REC TO USB.

Na wyświetlaczu pojawi się napis „READY”.

6 Naciśnij .

Przesyłanie rozpocznie się, kiedy na wyświetlaczu pojawi się komunikat „USB REC”.

Nie wyjmuj urządzenia USB, dopóki trwa przesyłanie.

Po zakończeniu przesłania, na wyświetlaczu pojawi się napis „COMPLETE” i zostaną utworzone pliki audio w formacie MP3.

Zatrzymanie przesłania

Naciśnij .

Zasady tworzenia folderów i plików

W przypadku przesłania materiałów do urządzenia USB, folder „MUSIC” jest tworzony bezpośrednio poniżej poziomu „ROOT”. Foldery i pliki są tworzone we wspomnianym folderze „MUSIC” zgodnie z metodą przesłania i źródłem w następujący sposób:

Przenoszenie CD SYNC

Źródło	Nazwa foldera	Nazwa pliku
CD-DA	„CDDA001”*	„TRACK001”*

Przenoszenie foldera MP3

Źródło	Nazwa foldera	Nazwa pliku
MP3	Jak źródło	

Przenoszenie REC1

Źródło	Nazwa foldera	Nazwa pliku
MP3	„MP3_REC1”	Jak źródło
CD-DA	„CD_REC1”	„TRACK001”*

* Następnie do folderów i plików przypisywane są kolejne numery.

Uwagi

- Informacje CD-TEXT nie są przenoszone do tworzonych plików MP3. Urządzenie nie obsługuje standardu CD-TEXT.
- Przesyłanie zatrzymuje się automatycznie, gdy:
 - na urządzeniu USB zabraknie miejsca podczas przesłania.
 - liczba plików audio i folderów na urządzeniu USB przekroczy liczbę, która jest obsługiwana przez dane urządzenie.
- Jeśli folder lub plik, który chcesz przenieść, już istnieje na urządzeniu USB pod tą samą nazwą, po nazwie dodawana jest kolejna cyfra bez nadpisywania poprzedniego foldera lub pliku.
- Nie używaj przycisków na pilocie zdalnego sterowania ani na urządzeniu, aby nie zatrzymać przenoszenia danych.

Uwagi dotyczące treści objętych prawami autorskimi

Przenoszona muzyka przeznaczona jest tylko do prywatnego użytku. Wykorzystanie muzyki do innych celów wymaga zgody posiadaczy praw autorskich.

Odtwarzanie pliku

Są obsługiwane następujące formaty plików audio:

—MP3: rozszerzenie nazwy pliku
„.mp3”

—WMA: rozszerzenie nazwy pliku
„.wma”

1 Naciśnij kilka razy przycisk **FUNCTION**, aż na wyświetlaczu pojawi się napis „USB”.

2 Podłącz urządzenie USB do portu Ψ (USB).

3 Naciśnij **▶**, aby rozpocząć odtwarzanie.

4 Naciśnij **VOL +/-**, aby ustawić głośność.

Inne funkcje

Aby	Czynność
Zrobić pauzę w odtwarzaniu	Naciśnij III . Aby wznowić odtwarzanie, naciśnij przycisk ▶ .
Zatrzymać odtwarzanie	Naciśnij ■ . Aby wznowić odtwarzanie, naciśnij ▶ ¹⁾ . Aby anulować wznowienie odtwarzania, naciśnij dwukrotnie przycisk ■ .
Wybrać folder	Naciśnij kilka razy przycisk □ +/- .
Wybrać plik	Naciśnij przycisk ◀◀/▶▶ .
Znaleźć punkt w pliku	Naciśnij i przytrzymaj przycisk ◀◀/▶▶ podczas odtwarzania, a następnie zwolnij go w wybranym miejscu.
Wybrać odtwarzanie ciągłe	Naciśnij kilka razy przycisk REPEAT/FM MODE , aż na wyświetlaczu pojawi się napis „REP ONE ²⁾ ”, „REP FLDR ³⁾ ”, „REP ALL ⁴⁾ ” lub „REP OFF ⁵⁾ ”.

Aby	Czynność
Zmienić tryb odtwarzania	Naciśnij przycisk PLAY MODE kilka razy, kiedy urządzenie USB jest zatrzymane. Możesz wybrać normalne odtwarzanie („FLDR” dla wszystkich plików w folderze na urządzeniu USB), odtwarzanie losowe („SHUF” lub „FLDRSHUF” dla odtwarzania losowego folderów) lub odtwarzanie programu („PROGRAM”).

¹⁾ W przypadku pliku MP3/WMA VBR wznowienie odtwarzania może rozpocząć się od innego miejsca.

²⁾ „REP ONE”: Powtarzanie bieżącego pliku.

³⁾ „REP FLDR”: Powtarzanie bieżącego foldera.

⁴⁾ „REP ALL”: Powtarzanie wszystkich plików na urządzeniu USB.

⁵⁾ „REP OFF”: Wyłącza odtwarzanie z powtarzaniem.

Uwagi

• Urządzenie nie może odtwarzać plików dźwiękowych znajdujących się na urządzeniu USB w następujących przypadkach:

— gdy łączna liczba plików dźwiękowych na urządzeniu USB przekracza 999.

— gdy całkowita liczba folderów na urządzeniu USB przekracza 256 (włącznie z folderem „ROOT” i pustymi folderami).

Te liczby mogą być inne, zależnie od struktury plików i folderów. Nie zapisuj innych rodzajów plików lub zbędnych folderów na urządzeniu USB, które zawiera pliki audio.

• Zestaw może odtwarzać pliki tylko do 8 poziomu zagnieżdżenia folderów.

• Pliki i foldery są wyświetlane na urządzeniu USB w kolejności ich utworzenia.

• Foldery bez plików audio są pomijane.

• Pamiętaj, że nawet jeśli nazwa pliku zawiera prawidłowe rozszerzenie, ale w rzeczywistości plik jest inny, system może wygenerować szumy lub może nie działać prawidłowo.

Usuwanie plików audio lub folderów z urządzenia USB

- 1 Naciśnij kilka razy przycisk **FUNCTION**, aż na wyświetlaczu pojawi się napis „USB”.
- 2 Podłącz urządzenie USB do portu Ψ (USB).
- 3 Naciśnij **◀◀/▶▶** lub \square +/- kilka razy, aby wybrać plik audio lub folder, który chcesz usunąć, a następnie uruchom odtwarzanie.
- 4 Naciśnij **OPTIONS**.
- 5 Naciśnij kilka razy przycisk $\blacktriangle/\blacktriangledown$, aby wybrać „ERASE”, a następnie naciśnij \square .
- 6 Naciśnij $\blacktriangle/\blacktriangledown$, aby wybrać „FOLDER” lub „FILE”, po czym naciśnij \square . Na wyświetlaczu zacznie migać „ERASE??”.
- 7 Naciśnij \square .
Po zakończeniu usuwania na wyświetlaczu pojawi się napis „COMPLETE”.

Tworzenie własnego programu (Odtwarzanie Programu)

- 1 Naciśnij kilka razy przycisk **FUNCTION**, aż na wyświetlaczu pojawi się napis „USB”.
- 2 **Wybierz tryb odtwarzania.**
Naciśnij kilka razy przycisk **PLAY MODE**, aż na wyświetlaczu pojawi się napis „PROGRAM”, kiedy odtwarzacz jest zatrzymany.

3 Wybierz numer wybranego pliku.

Naciskaj **◀◀/▶▶**, aż na wyświetlaczu pojawi się żądany numer pliku.

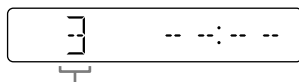

Numer wybranego pliku

W przypadku programowania plików MP3/WMA, znajdujących się w określonym folderze, wybierz folder, naciskając kilkakrotnie przycisk \square +/-, a następnie wybierz odpowiedni plik.

4 Zaprogramuj wybrany plik.

Naciśnij \square , aby wprowadzić wybrany plik.

5 Powtarzaj kroki 3 do 4, aby zaprogramować dodatkowe pliki, aż do 64.

6 Aby odtworzyć program składający się z plików, naciśnij ▶.

Program jest kasowany, gdy zostanie wykonana jedna z poniższych czynności:

- zmiana funkcji.
 - wyłączenie urządzenia.
 - odłączenie przewodu zasilania.
- Aby ponownie odtworzyć ten sam program, naciśnij ▶.

Aby skasować Odtwarzanie Programu

Naciśnij **PLAY MODE**.

Usuwanie ostatniego kroku z listy programu

W trybie zatrzymania odtwarzania naciśnij **CLEAR**.

Informacje dotyczące technologii bezprzewodowej BLUETOOTH

BLUETOOTH to technologia bezprzewodowa krótkiego zasięgu umożliwiająca bezprzewodowe przesyłanie danych pomiędzy urządzeniami cyfrowymi. Zasięg działania technologii bezprzewodowej BLUETOOTH wynosi około 10 metrów.

Obsługiwana wersja, profile i kodeki standardu BLUETOOTH

Szczegółowe informacje w rozdziale „Sekcja BLUETOOTH” (strona 42).

Informacje dotyczące wskaźnika BLUETOOTH

Wskaźnik BLUETOOTH na urządzeniu zaświeca się lub miga kolorem niebieskim, informując o stanie BLUETOOTH.

Stan urządzenia	Stan wskaźnika
Tryb gotowości funkcji BLUETOOTH	Powolne miganie
Parowanie BLUETOOTH	Szybkie miganie
Nawiązane połączenie BLUETOOTH	Podświetlenie

Parowanie opisywanego zestawu z urządzeniem BLUETOOTH

Parowanie polega na wcześniejszym wzajemnym zarejestrowaniu urządzeń BLUETOOTH. Po przeprowadzeniu operacji parowania nie ma potrzeby wykonywania jej ponownie.

Jeżeli posiadanym urządzeniem jest smartfon zgodny z funkcją NFC, procedura parowania ręcznego nie jest konieczna. (Zobacz „Połączenie BLUETOOTH „One Touch” za pomocą NFC” (strona 22).)

1 Umieść urządzenie BLUETOOTH w odległości do 1 metra od zestawu.

2 Naciśnij BLUETOOTH na urządzeniu, aby wybrać funkcję BLUETOOTH.

Na wyświetlaczu pojawi się napis „BT AUDIO”.

Wskazówki

- Jeżeli w systemie nie ma informacji o parowaniu (na przykład gdy funkcja BLUETOOTH jest używana po raz pierwszy po zakupie), na wyświetlaczu miga wskaźnik „PAIRING”, a system automatycznie przejdzie w tryb parowania. W takiej sytuacji przejdź do punktu 4.
- Po nawiązaniu połączenia BLUETOOTH zakończ połączenie BLUETOOTH (strona 22).

3 Przez co najmniej 3 sekundy przytrzymaj wciśnięty przycisk BLUETOOTH na urządzeniu.

Na wyświetlaczu zacznie migać „PAIRING”.

4 Przeprowadź procedurę parowania z poziomu urządzenia BLUETOOTH.

Więcej informacji na ten temat można znaleźć w instrukcji obsługi urządzenia BLUETOOTH.

5 Wybierz „MHC-V11” na wyświetlaczu urządzenia BLUETOOTH.

Uwaga

Jeżeli wymagane jest wprowadzenie klucza dostępu w urządzeniu BLUETOOTH, wpisz „0000”. Termin „Klucz dostępu” może też być nazywany „Kod dostępu”, „Kod PIN”, „Numer PIN” lub „Hasło”.

6 Nawiąż połączenie BLUETOOTH z poziomu urządzenia BLUETOOTH.

Po zakończeniu parowania i nawiązaniu połączenia BLUETOOTH na wyświetlaczu pojawi się „BT AUDIO”.

W przypadku niektórych urządzeń BLUETOOTH połączenie może zostać nawiązane automatycznie po zakończonym parowaniu.

Uwagi

- Maksymalnie można sparować 8 urządzeń BLUETOOTH. Sparowanie 9. urządzenia BLUETOOTH spowoduje usunięcie najstarszego ze sparowanych urządzeń.
- Jeżeli chcesz przeprowadzić parowanie z kolejnym urządzeniem BLUETOOTH, powtórz czynności od punktu 1 do 6.

Anulowanie operacji parowania

Naciśnij BLUETOOTH na urządzeniu.

Usuwanie wszystkich informacji o parowaniu

W celu usunięcia wszelkich informacji o parowaniu, w systemie należy przywrócić ustawienia fabryczne. Informacje w rozdziale „Resetowanie systemu” (strona 38).

Słuchanie muzyki z poziomu urządzenia BLUETOOTH

Istnieje możliwość obsługi urządzenia BLUETOOTH po uprzednim nawiązaniu połączenia pomiędzy zestawem a urządzeniem BLUETOOTH z wykorzystaniem profilu AVRCP.

Przed przystąpieniem do odtwarzania muzyki należy sprawdzić czy:

- Funkcja BLUETOOTH urządzenia BLUETOOTH jest włączona.
- Parowanie zostało zakończone (strona 20).

Kiedy system i urządzenie BLUETOOTH są połączone, można sterować odtwarzaniem za pomocą przycisków ►, II, ■ oraz ◀◀/▶▶.

1 Naciśnij BLUETOOTH na urządzeniu, aby wybrać funkcję BLUETOOTH.

Na wyświetlaczu pojawi się napis „BT AUDIO”.

2 Nawiąż połączenie z urządzeniem BLUETOOTH.

Ostatnio podłączone urządzenie BLUETOOTH zostanie połączone automatycznie.

Jeżeli urządzenie nie zostanie połączone, nawiąż połączenie BLUETOOTH z poziomu urządzenia BLUETOOTH.

3 Naciśnij ►, aby rozpocząć odtwarzanie.

W przypadku niektórych urządzeń BLUETOOTH

- może być konieczne dwukrotne naciśnięcie przycisku ►.
- może być konieczne rozpoczęcie odtwarzania audio w urządzeniu BLUETOOTH.

4 Ustaw głośność.

Najpierw ustaw głośność urządzenia BLUETOOTH. Jeżeli poziom głośności jest ciągle za niski, ustaw głośność systemu przyciskiem VOL +/-.

Uwaga

Próba podłączenia kolejnego urządzenia BLUETOOTH do systemu spowoduje rozłączenie aktualnie połączonego urządzenia BLUETOOTH.

Zakończenie połączenia BLUETOOTH

- 1 Naciśnij **OPTIONS**.
- 2 Naciśnij kilka razy przycisk **▲/▼**, aby wybrać „DISCONNECT”, a następnie naciśnij **[+]**.

W przypadku niektórych urządzeń BLUETOOTH połączenie BLUETOOTH może zostać automatycznie zakończone w momencie zatrzymania operacji odtwarzania.

Połączenie BLUETOOTH „One Touch” za pomocą NFC

NFC (Near Field Communication) jest techniką nawiązywania połączenia bezprzewodowego na niewielkich odległościach między różnymi urządzeniami, takimi jak smartfony i tagi IC.

Po dotknięciu zestawu smartfonem zgodnym z funkcją NFC, w zestawie nastąpi automatycznie:

- włączenie funkcji BLUETOOTH.
- przeprowadzi parowanie i nawiąże połączenie BLUETOOTH.

Zgodne smartfony

Smartfony z wbudowaną funkcją NFC (system operacyjny: Android™ 2.3.3 lub nowszy z wyłączeniem Android 3.x)

Uwagi

- System może rozpoznać i połączyć się tylko z jednym smartfonem zgodnym z NFC jednocześnie. W razie próby podłączenia innego smartfona zgodnego z NFC do systemu, aktualnie podłączony smartfon zostanie odłączony.
- Zależnie od posiadanego smartfona zgodnego z NFC może być konieczne wcześniejsze włączenie w nim funkcji NFC. Informacje szczegółowe można znaleźć w instrukcji obsługi posiadanego smartfona.

- 1 **Dotknij urządzeniem przenośnym, takim jak smartfon lub tablet, znaku N na zestawie, aż urządzenie przenośne zacznie wibrować.**



Zakończ nawiązywanie połączenia ze smartfonem postępując zgodnie z instrukcjami wyświetlanymi na smartfonie.

Po nawiązaniu połączenia BLUETOOTH wskaźnik BLUETOOTH na urządzeniu przestanie migać i pozostanie podświetlony przez cały czas. Na wyświetlaczu pojawi się napis „BT AUDIO”.

- 2 **Z poziomu smartfona uruchom odtwarzanie źródła sygnału audio.**

Więcej informacji na ten temat można znaleźć w instrukcji obsługi urządzenia BLUETOOTH.

Wskazówka

Jeżeli parowanie i nawiązywanie połączenia BLUETOOTH nie powiedzie się, wykonaj poniższe czynności.

- W przypadku korzystania z dostępnego w handlu etui, wyciągnij smartfona z etui.
- Ponownie dotknij smartfonem znaku N na urządzeniu.

Zakończenie połączenia BLUETOOTH

Ponownie dotknij smartfonem znaku N na urządzeniu.

Odtwarzanie za pomocą kodeka o wysokiej jakości dźwięku (AAC/LDAC™)

System może odbierać z urządzenia BLUETOOTH dane zakodowane w formacie AAC lub LDAC. Rozwiązanie takie umożliwia odtwarzanie z lepszą jakością dźwięku.

Ustawieniem domyślnym tego systemu jest „AUTO”. Aby zastosować zmiany, trzeba zakończyć połączenie BLUETOOTH (strona 22), a następnie ponownie nawiązać połączenie BLUETOOTH.

1 Naciśnij BLUETOOTH na urządzeniu, aby wybrać funkcję BLUETOOTH.

Na wyświetlaczu pojawi się napis „BT AUDIO”.

2 Naciśnij OPTIONS.

3 Naciśnij kilka razy przycisk \uparrow/\downarrow , aby wybrać „BT:CODEC”, a następnie naciśnij \oplus .

4 Naciśnij kilka razy przycisk \uparrow/\downarrow , aby wybrać ustawienie, a następnie naciśnij przycisk \oplus .

- AUTO: System wykryje kodek używany w urządzeniu źródłowym i automatycznie wybierze optymalny kodek spośród „SBC”, „AAC*” lub „LDAC*”.
- SBC: „SBC” jest zawsze stosowany niezależnie od kodeka używanego w urządzeniu źródłowym.

* Dostępny tylko, gdy kodek jest obsługiwany przez urządzenie BLUETOOTH.

Uwaga

Można uzyskać lepszą jakość dźwięku, kiedy urządzenie źródłowe jest zgodne z formatem AAC/LDAC i w tej funkcji wybrano wartość „AUTO”. Może jednak występować przerywanie dźwięku zależnie od warunków komunikacji BLUETOOTH. W takiej sytuacji należy w funkcji wybrać wartość „SBC”.

LDAC jest techniką kodowania sygnału audio opracowaną przez firmę Sony. Technika ta umożliwia przesyłanie treści audio o wysokiej rozdzielczości (Hi-Res) nawet za pomocą połączenia BLUETOOTH. W odróżnieniu od innych technik kodowania zgodnych z BLUETOOTH, takich jak SBC, technika ta nie wymaga konwersji degradującej jakość plików dźwiękowych typu Hi-Res¹⁾. Pozwala także na przesyłanie bezprzewodową siecią BLUETOOTH nawet około trzykrotnie więcej danych²⁾ niż inne technologie, zachowując niepowtarzalną jakość dźwięku, uzyskaną dzięki wydajnemu kodowaniu i optymalnemu organizowaniu pakietów.

¹⁾ Z wyłączeniem plików w formacie DSD.

²⁾ W porównaniu z kodowaniem SBC (Sub Band Codec), gdy wybrano przepływność 990 kbps (96/48 kHz) lub 909 kbps (88,2/44,1 kHz).

Włączanie lub wyłączanie sygnału BLUETOOTH

Przy włączonym sygnale BLUETOOTH zestawu, można nawiązać połączenie z zestawem z poziomu sparowanego urządzenia BLUETOOTH i korzystać z wszystkich funkcji. Sygnał BLUETOOTH jest domyślnie włączony.

Użyj przycisków na urządzeniu, aby wykonać tę operację.

Naciśnij i przytrzymaj przez około 5 sekund przyciski ■ i TUNING-.

Na wyświetlaczu pojawi się napis „BT ON” lub „BT OFF”.

Uwaga

Po wyłączeniu sygnału BLUETOOTH nie można wykonać następujących operacji:

- Parowanie i/lub łączenie z urządzeniem BLUETOOTH
- Ustawianie kodeków audio BLUETOOTH
- Korzystanie z „Sony | Music Center” za pośrednictwem funkcji BLUETOOTH

Korzystanie z „Sony | Music Center” za pośrednictwem funkcji BLUETOOTH

Informacje na temat aplikacji



Systemem można sterować za pomocą darmowej aplikacji „Sony | Music Center”, która jest dostępna zarówno w serwisie Google Play, jak i w App Store. Wyszukaj aplikację „Sony | Music Center” lub zeskanuj kod dwuwymiarowy poniżej, a następnie pobierz aplikację, aby dowiedzieć się więcej o jej ciekawych możliwościach.



Uwagi

- Jeżeli aplikacja „Sony | Music Center” nie działa prawidłowo, zakończ połączenie BLUETOOTH (strona 22), a następnie ponownie nawiąż połączenie BLUETOOTH, aby połączenie BLUETOOTH działało normalnie.
- Zakres czynności, które można wykonać za pomocą aplikacji „Sony | Music Center”, zależy od podłączonego urządzenia.
- Specyfikacja i projekt aplikacji mogą zmienić się bez powiadomienia.

Regulowanie dźwięku

Aby	Czynność
Ustawić głośność	Naciśnij VOL +/-.
Uzyskać bardziej dynamiczny dźwięk	Naciśnij kilka razy przycisk MEGA BASS, aż na wyświetlaczu pojawi się napis „BASS ON”.
Nastawić efekt dźwiękowy	Kilkakrotnie naciśnij przycisk EQ, aż zostanie wyświetlony właściwy efekt dźwiękowy.

Tworzenie imprezowej atmosfery (DJ EFFECT)

Z efektu DJ EFFECT nie można korzystać, gdy do urządzenia jest podłączony mikrofon. Jeżeli mikrofon jest podłączony, odłącz go przed korzystaniem z efektu DJ EFFECT. Użyj przycisków na urządzeniu, aby wykonać tę operację.

1 Użyj następujących przycisków, aby wybrać rodzaj efektu.

- FLANGER: tworzy głęboki efekt typu „flanger”, przypominający ryk odrzutowca.
- ISOLATOR: izoluje określone zakresy częstotliwości poprzez regulację pozostałych zakresów. Funkcja jest przydatna, jeżeli konieczne jest skupienie się na wokalach.

2 Pokręćm VOLUME/DJ CONTROL ustaw intensywność efektu.

Wyłączenie efektu

Naciśnij DJ OFF.

Uwagi

- Efekt DJ EFFECT jest wyłączany automatycznie, gdy:
 - wyłączysz system;
 - włączysz lub wyłączysz funkcję Party Chain;
 - podłączysz mikrofon do gniazda MIC 1 lub MIC 2 w urządzeniu.
- Efekt DJ EFFECT nie wpływa na przesyłane pliki audio. Przesyłane pliki audio będą generowane bez efektu DJ EFFECT, nawet jeżeli efekt jest aktywny.
- Nie można użyć funkcji VOLUME/DJ CONTROL w urządzeniu do regulacji głośności, kiedy jest aktywny efekt DJ EFFECT. Naciśnij przycisk VOL +/- na pilocie zdalnego sterowania, aby ustawić głośność.

Korzystanie z funkcji Party Chain

Istnieje możliwość łączenia kilku zestawów audio w formie łańcucha w celu uzyskania ciekawszych warunków podczas imprezy i większej mocy dźwięku. Aktywny system w łańcuchu będzie pełnić funkcję „Gospodarza imprezy” i będzie udostępniać muzykę. Pozostałe zestawy będące „Gośćmi imprezy” odtwarzają tę samą muzykę odtwarzaną przez „Gospodarza imprezy”.

Konfigurowanie łańcucha Party Chain

Utwórz łańcuch Party Chain, łącząc wszystkie systemy za pomocą przewodów audio (nie znajdujących się w zestawie).

Przed podłączaniem przewodów trzeba odłączyć przewód zasilania.

A Jeżeli wszystkie systemy są wyposażone w funkcję Party Chain

Przykład: jeżeli podczas podłączania ten system jest pierwszy.

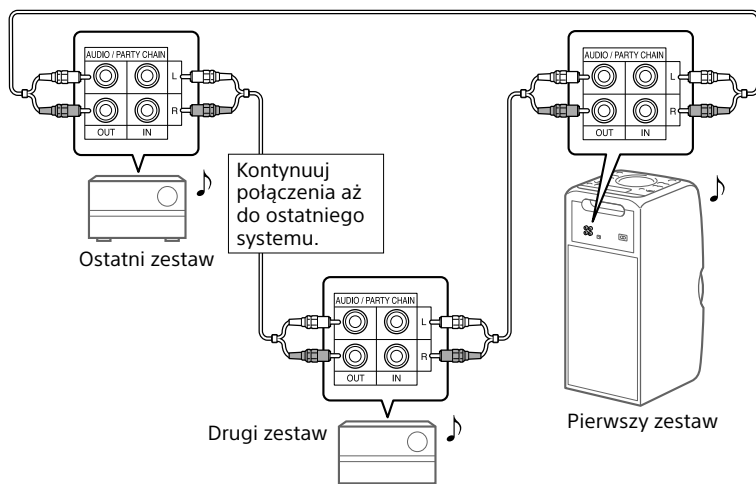

- Ostatni system trzeba podłączyć do pierwszego systemu.
- Dowolny system może pełnić funkcję Gospodarza imprezy.
- Można przypisać funkcję Gospodarza imprezy innemu systemowi w łańcuchu. Szczegółowe informacje w rozdziale „Wybór nowego Gospodarza imprezy” (strona 29).
- Upewnij się, że jest wybrana funkcja inna niż wejście audio. Gdy jest wybrana funkcja wejście audio, nie można włączyć funkcji Party Chain.

B Jeżeli jeden z systemów nie jest wyposażony w funkcję Party Chain

Przykład: jeżeli podczas podłączania ten system jest pierwszy.

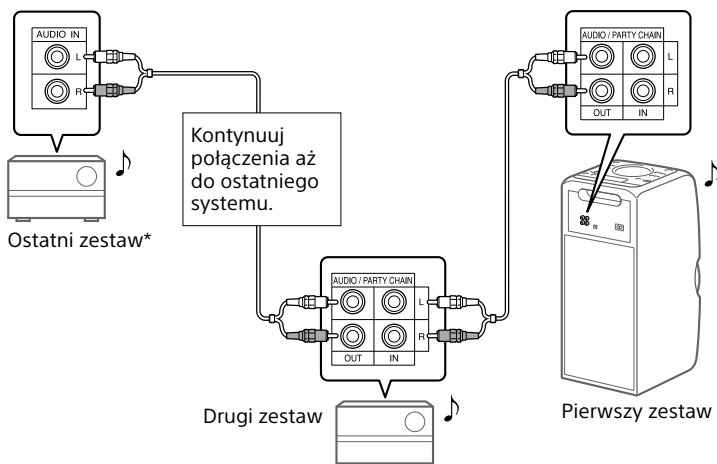

* Podłącz system, który nie jest wyposażony w funkcję Party Chain, do ostatniego systemu. Upewnij się, że w ostatnim systemie jest wybrana funkcja wejścia audio.

- Ostatni system nie jest podłączony do pierwszego systemu.
- Pierwszy zestaw powinien być Gospodarem imprezy, aby wszystkie zestawy odtwarzały tę samą muzykę po uruchomieniu funkcji Party Chain.

Korzystanie z funkcji Party Chain

- 1 Podłącz przewód zasilania i włącz wszystkie systemy.**
- 2 Wyreguluj poziom głośności na poszczególnych zestawach.**
- 3 Uruchom funkcję Party Chain w zestawie, który będzie pełnić rolę Gospodarza imprezy.**

Przykład: jeżeli ten system pełni rolę Gospodarza imprezy

- 1 Naciśnij kilka razy przycisk FUNCTION, aby wybrać żadaną funkcję.**

W razie połączenia za pomocą **A** (strona 27) nie można wybierać funkcji wejścia audio. Jeżeli ta funkcja zostanie wybrana, nie będzie można aktywować funkcji Party Chain.

- 2 Włącz odtwarzanie, a następnie przytrzymaj naciśnięty przycisk MEGA BASS na urządzeniu, aż na wyświetlaczu pojawi się napis „PARTY CHAIN HOST”. Gospodarz imprezy uruchamia funkcję Party Chain, a pozostałe zestawy automatycznie stają się Gośćmi imprezy. Wszystkie zestawy odtwarzają tę samą muzykę odtwarzaną przez zestaw będący Gospodarzem imprezy.**

Uwagi

- W przypadku dużej liczby zestawów połączonych w łańcuch, rozpoczęcie odtwarzania muzyki na zestawach będących Gośćmi imprezy może nastąpić z pewnym opóźnieniem.
- Zmiana poziomu głośności na zestawie Gospodarza imprezy nie ma wpływu na poziom głośności zestawów będących Gośćmi imprezy.
- W przypadku korzystania z mikrofonu na zestawie będącym Gospodarzem imprezy, dźwięku tego nie będzie słychać z zestawów będących Gośćmi imprezy.
- Kiedy jeden z systemów w łańcuchu wykonuje funkcję przesyłania USB, poczekaj na jej zakończenie lub zatrzymaj przesyłanie przed włączeniem funkcji Party Chain.
- Szczegóły dotyczące obsługi pozostałych zestawów można znaleźć w instrukcji obsługi tych zestawów.

Wybór nowego Gospodarza imprezy

Powtórz czynności opisane w punkcie 3 rozdziału „Korzystanie z funkcji Party Chain” z poziomu zestawu, który ma być używany jako nowy Gospodarz imprezy. Dotychczasowy Gospodarz imprezy staje się automatycznie Gościem imprezy. Wszystkie zestawy odtwarzają tę samą muzykę odtwarzaną przez zestaw będący nowym Gospodarzem imprezy.

Uwagi

- Można wybrać inny system, aby pełnił funkcję nowego Gospodarza imprezy tylko po włączeniu funkcji Party Chain we wszystkich systemach w łańcuchu.
- Jeżeli wybrany system nie przyjmie funkcji Gospodarza imprezy po kilku sekundach, powtórz czynności opisane w punkcie 3 w rozdziale „Korzystanie z funkcji Party Chain”.

Wyłączenie funkcji Party Chain

Jeżeli rolę Gospodarza imprezy pełni ten system, naciśnij i przytrzymaj przycisk MEGA BASS na urządzeniu. Jeżeli rolę Gospodarza imprezy pełni inny system, naciśnij przycisk PARTY CHAIN na urządzeniu, będącym Gospodarzem imprezy.

Uwaga

Jeżeli funkcja Party Chain nie wyłączy się po kilku sekundach, wykonaj powyższe czynności w urządzeniu Gospodarz imprezy.

Śpiewanie: Karaoke

Przygotowanie do Karaoke

- 1 Przekręć pokrętło MIC LEVEL na urządzeniu w położenie MIN, aby zmniejszyć czułość mikrofonu.

Zakres czułości mikrofonu

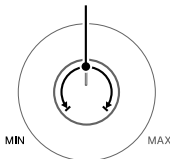

- 2 Podłącz opcjonalny mikrofon do gniazda MIC 1 lub MIC 2 w urządzeniu.

Podłącz drugi opcjonalny mikrofon, jeśli chcesz śpiewać w duecie.

- 3 Włącz odtwarzanie muzyki i ustaw czułość mikrofonu. Naciśnij kilka razy przycisk MIC ECHO, aby wyregulować efekt echa.

- 4 Zacznij śpiewać przy muzyce.

Uwagi

- Tryb karaoke włącza się, kiedy zostanie podłączony mikrofon.
- Jeżeli pojawi się sprzężenie:
 - odsuń mikrofon od systemu;
 - zmień kierunek ustawienia mikrofonu;
 - zmniejsz czułość mikrofonu;
 - naciśnij przycisk VOL –, aby zmniejszyć głośność lub naciśnij kilka razy przycisk MIC ECHO, aby wyregulować efekt echa.
- Podczas przesyłania USB głos z mikrofonu nie będzie przesyłany do urządzenia USB.
- Z efektu DJ EFFECT nie można korzystać, gdy do urządzenia jest podłączony mikrofon (strona 26).

Korzystanie z funkcji wyciszenia głosu

Można obniżyć głośność wokalu w źródle dźwięku stereo.

Naciśnij kilka razy przycisk VOCAL FADER, aż na wyświetlaczu pojawi się napis „FADE ON”.

Aby anulować efekt wyciszenia głosu, naciskaj przycisk VOCAL FADER, aż na wyświetlaczu pojawi się napis „FADE OFF”.

Uwaga

Aby korzystać z funkcji wyciszenia głosu razem z funkcją CD lub USB, włącz tryb Karaoke, podłączając mikrofon.

Zmiana tonacji (funkcja Key Control)

Naciśnij przycisk KEY CONTROL #/b, aby dopasować tryb karaoke do swojej skali głosu.

Śłuchanie muzyki z włączoną funkcją Podświetlenie głośnika

Naciśnij SPEAKER LIGHT.

Funkcja Podświetlenie głośnika jest włączona.

Wyłączenie funkcji Podświetlenia głośnika.

Naciśnij ponownie przycisk SPEAKER LIGHT.

Uwaga

Jeżeli podświetlenie razi, można włączyć oświetlenie pomieszczenia lub wyłączyć podświetlenie.

Korzystanie ze sprzętu opcjonalnego

- 1 Podłącz sprzęt opcjonalny do gniazd AUDIO IN L/R na urządzeniu, używając przewodu audio (nie ma w zestawie).**
- 2 Naciśnij kilka razy przycisk FUNCTION, aż na wyświetlaczu pojawi się napis „AUDIO IN”.**
- 3 Włącz odtwarzanie na podłączonym urządzeniu.**
- 4 Ustaw głośność.**

Najpierw ustaw głośność w podłączonym urządzeniu. Jeżeli poziom głośności jest ciągle za niski, ustaw głośność systemu przyciskiem VOL +/-.

Uwaga

Zestaw może automatycznie przełączyć się w tryb gotowości, jeżeli poziom głośności podłączonego sprzętu jest zbyt niski. W takim przypadku należy zwiększyć głośność w podłączonym sprzęcie. Aby wyłączyć funkcję automatycznego przełączania w tryb gotowości, zapoznaj się z rozdziałem „Ustawianie funkcji automatyczne przełączanie w tryb gotowości” (strona 32).

Zmiana informacji na wyświetlaczu

Można przeglądać takie informacje, jak numer utworu, nazwa pliku/folderu, tytuł albumu i wykonawca.

Naciśnij kilka razy przycisk DISPLAY, kiedy system jest włączony.

Uwagi o informacjach na wyświetlaczu

- Znaki, które nie mogą być wyświetlone, pojawiają się jako „_”.
- Następujące informacje nie są wyświetlane;
 - łączny czas odtwarzania w przypadku płyty MP3 i urządzenia USB.
 - pozostały czas odtwarzania pliku MP3/WMA.
- Następujące informacje nie są wyświetlane prawidłowo;
 - czas odtworzonego pliku MP3/WMA, jeśli jest on zakodowany z użyciem zmiennej prędkości bitowej (VBR).
 - nazwy folderów i plików niezgodnych z formatem ISO9660 poziom 1/poziom 2 w trybie rozszerzonym.

Korzystanie z programatora nocnego

System wyłącza się automatycznie po ustawionym czasie.

Naciskając kilkakrotnie SLEEP, wybierz właściwy czas.

Aby anulować programator nocny, naciśnij kilkakrotnie SLEEP w celu wybrania „OFF”.

Uwaga

Podczas otwierania i zamykania szuflady płyty można przedłużyć czas pozostały do wyłączenia systemu.

Wskazówki

- Aby sprawdzić czas pozostały do wyłączenia zestawu, naciśnij SLEEP.
- W przypadku wyboru opcji „AUTO” system wyłączy się automatycznie po zakończeniu odtwarzania z bieżącej płyty lub z urządzenia USB, albo w ciągu 100 minut.

Blokowanie przycisków na urządzeniu (blokada rodzicielska)

Istnieje możliwość zablokowania przycisków na urządzeniu (za wyjątkiem ) , aby zapobiec przypadkowej obsłudze, na przykład podczas dziecięcych zabaw.

Przez co najmniej 3 sekundy przytrzymaj wciśnięte przyciski DJ OFF i na urządzeniu.

Na wyświetlaczu pojawi się napis „LOCK ON”.

Zestaw można obsługiwać tylko za pomocą przycisków na pilocie.

Aby wyłączyć funkcję blokady rodzicielskiej, naciśnij i przytrzymaj przyciski DJ OFF i  na urządzeniu przez ponad 3 sekundy, aż na wyświetlaczu pojawi się napis „LOCK OFF”.

Ustawianie funkcji automatyczne przełączanie w tryb gotowości

Domyślnie opisywany system skonfigurowano w taki sposób, aby wyłączał się automatycznie, jeżeli w ciągu około 15 minut nie zostanie wykonana żadna operacja, ani nie zostanie wysłany żaden sygnał audio.

Aby wyłączyć funkcję, naciśnij i przytrzymaj przycisk , kiedy system jest włączony, aż na wyświetlaczu pojawi się napis „AUTO STANDBY OFF”.

Aby włączyć tę funkcję, powtórz tę procedurę do momentu pojawienia się napisu „AUTO STANDBY ON” na wyświetlaczu.

Uwagi

- „STANDBY” miga na wyświetlaczu przed przejściem w tryb gotowości.
- Funkcja automatycznego przełączania w tryb gotowości nie działa w następujących przypadkach:
 - przy włączonej funkcji tunera;
 - gdy jest włączony programator nocny.

Informacje dotyczące zgodnych urządzeń

Informacje na temat obsługiwanych urządzeń USB

- Opisujący zestaw obsługuje tylko klasę pamięci masowych USB.
- Opisujący zestaw obsługuje tylko urządzenia USB sformatowane w formacie FAT (za wyjątkiem exFAT).
- Niektóre urządzenia USB mogą nie współpracować z opisywanym zestawem.

Informacje na temat łączności BLUETOOTH, dotyczące urządzeń iPhone i iPod

Kompatybilne modele

- iPhone 6
- iPhone 6 Plus
- iPhone 5s
- iPhone 5c
- iPhone 5
- iPhone 4s
- iPod touch (6. generacja)
- iPod touch (5. generacja)

Witryny internetowe poświęcone zgodnym urządzeniom

Sprawdź witryny internetowe opisane poniżej, aby uzyskać najnowsze informacje o zgodnych urządzeniach USB i BLUETOOTH.

Dla klientów w USA:

<http://esupport.sony.com/>

Dla klientów w Kanadzie:

<http://esupport.sony.com/CA>

Dla klientów w Europie:

<http://www.sony.eu/support>

Dla klientów w Ameryce Łacińskiej:

<http://esupport.sony.com/LA>

Dla klientów w pozostałych krajach/regionach:

<http://www.sony-asia.com/support>

W razie trudności

Jeżeli problem występuje podczas obsługi urządzenia, wykonaj czynności opisane poniżej przed skontaktowaniem się z najbliższym sprzedawcą produktów marki Sony. Jeżeli pojawi się komunikat o błędzie, zapisz jego treść, aby powołać się na niego.

1 Sprawdź, czy problem jest opisany w niniejszym rozdziale „W razie trudności”.

2 Zapoznaj się z następującymi stronami internetowymi z pomocą techniczną dla klientów.

Dla klientów w USA:

<http://esupport.sony.com/>

Dla klientów w Kanadzie:

<http://esupport.sony.com/CA>

Dla klientów w Europie:

<http://www.sony.eu/support>

Dla klientów w Ameryce Łacińskiej:

<http://esupport.sony.com/LA>

Dla klientów w pozostałych krajach/regionach:

<http://www.sony-asia.com/support>

Znajdziesz w nich najnowsze informacje dotyczące pomocy technicznej oraz odpowiedzi na najczęściej zadawane pytania (FAQ).

Należy pamiętać, że części wymienione podczas naprawy przez pracowników serwisu nie podlegają zwrotowi.

Jeżeli na wyświetlaczu pojawi się napis „PROTECT”

Odłącz natychmiast przewód zasilania i po zniknięciu napisu „PROTECT” sprawdź problemy opisane poniżej.

- Czy coś blokuje otwory wentylacyjne urządzenia?
- Czy nie doszło do zwarcia gniazda USB?

Po sprawdzeniu powyższych problemów i upewnieniu się, że nie występuje żaden problem, podłącz ponownie przewód zasilania i włącz system. Jeżeli problem nie znika, skontaktuj się z najbliższym dealerem Sony.

Ogólne

Zestaw nie włącza się.

- Sprawdź, czy przewód zasilania jest prawidłowo podłączony.

Systemu nie można wyłączyć pomimo naciśnięcia przycisku .

- Mogło nastąpić przypadkowe przełączenie trybu wyświetlania na trybu prezentacji. Naciśnij kilka razy przycisk SPEAKER LIGHT, aby wybrać tryb gotowości (strona 12).

Zestaw przełączył się w tryb gotowości.

- To nie jest usterka. System przejdzie w tryb gotowości automatycznie po około 15 minutach bez aktywności lub wyjścia sygnału audio (strona 32).

Brak jest dźwięku.

- Ustaw głośność.
- Sprawdź podłączenie opcjonalnego sprzętu, o ile jest podłączony (strona 10).
- Włącz podłączony sprzęt.
- Odłącz przewód zasilania, podłącz go ponownie i włącz system.

Brak dźwięku z mikrofonu.

- Wyreguluj czułość mikrofonu.
- Upewnij się, że mikrofon jest prawidłowo podłączony do gniazda MIC 1 lub MIC 2 na urządzeniu.
- Upewnij się, że mikrofon jest włączony.

Występuje przydźwięk lub szum.

- Odsuń urządzenie od źródła hałasu.
- Podłącz przewód zasilania do innego gniazda sieciowego.
- Zainstaluj filtr przeciwzakłóceń (dostępny w handlu) na przewodzie zasilania.
- Wyłącz znajdujący się w sąsiedztwie sprzęt elektryczny.
- Hałas generowany przez wentylatory chłodzące systemu może być słyszany, kiedy system jest w trybie gotowości lub w trybie odtwarzania. To nie jest usterka.

Zdalne sterowanie nie działa.

- Usuń przeszkodę znajdującą się pomiędzy pilotem zdalnego sterowania i urządzeniem.
- Zbliź pilota do urządzenia.
- Skieruj pilota zdalnego sterowania na czujnik urządzenia.
- Wymień baterie (R03/rozmiar AAA).
- Odsuń urządzenie od oświetlenia jarzeniowego.

Występuje akustyczne sprzężenie zwrotne.

- Zmniejsz poziom głośności.
- Odsuń mikrofon od systemu lub skieruj mikrofon w inną stronę.

Nie działają żadne przyciski na urządzeniu za wyjątkiem , a na wyświetlaczu widoczny jest napis „LOCK ON”.

- Wyłącz blokadę rodzicielską (strona 32).

Na wyświetlaczu pojawi się napis „SEARCH”, „READING” lub „TUNING”.

- Do obsługi zestawu można przystąpić, gdy napis zniknie.

Odtwarzacz płyt

Szuflada na płyty nie otwiera się i na wyświetlaczu pojawia się napis „LOCKED”.

- Skontaktuj się z najbliższym sprzedawcą produktów Sony lub z autoryzowanym punktem serwisowym Sony.

Nie można uruchomić odtwarzania.

- Przetrzyj płytę (strona 39).
- Włóż płytę ponownie.
- Włóż płytę, którą ten system może odtwarzać (strona 39).
- Wyjmij płytę i wytrzyj wilgoć, a następnie pozostaw system włączony na kilka godzin, aż wilgoć odparuje.

Dźwięk jest urywany.

- Przetrzyj płytę (strona 39).
- Włóż płytę ponownie.
- Przetwórz urządzenie w miejsce bez drgań.

Odtwarzanie nie rozpoczyna się od pierwszego utworu.

- Ustaw normalny tryb odtwarzania (strona 13).
- Wybrano tryb odtwarzania z wznowieniem. Naciśnij dwa razy przycisk ■. Następnie naciśnij przycisk ►, aby rozpocząć odtwarzanie.

Zaczynanie odtwarzania zabiera więcej czasu niż zwykle.

- W przypadku następujących płyt czas odtwarzania może się wydłużyć:
 - płyta zapisana ze złożoną strukturą folderów.
 - płyta zapisana w trybie wielosecyjnym.
 - płyta, która nie została sfinalizowana (płyta, na której można zapisywać dodatkowe dane).
 - płyta z wieloma folderami.

Urządzenie USB**Nie można ładować podłączonego urządzenia USB.**

- Sprawdź, czy urządzenie USB jest prawidłowo podłączone.

Urządzenie USB nie działa poprawnie.

- Jeśli podłączysz urządzenie USB, które nie jest obsługiwane, mogą wystąpić następujące problemy. Informacje w rozdziale „Informacje dotyczące zgodnych urządzeń” (strona 33).
 - Urządzenie USB nie jest rozpoznane.
 - Nazwy plików lub folderów nie są wyświetlane przez urządzenie.
 - Odtwarzanie nie jest możliwe.
 - Dźwięk jest urywany.
 - Występują szумы.
 - Odtwarzany dźwięk jest zniekształcony.

Brak jest dźwięku.

- Urządzenie USB nie jest prawidłowo podłączone. Wyłącz system i podłącz ponownie urządzenie USB, a następnie włącz system i sprawdź, czy na wyświetlaczu jest napis „USB”.

Występują szумы, dźwięk przeskakuje lub jest zniekształcony.

- Użyto nieobsługiwanej wersji urządzenia USB. Informacje w rozdziale „Informacje dotyczące zgodnych urządzeń” (strona 33).
- Wyłącz urządzenie i podłącz urządzenie USB, a następnie włącz ponownie urządzenie.
- Same pliki muzyczne zawierają szумы lub dźwięk jest zniekształcony. Podczas przesyłania mogły wystąpić zakłócenia. Usuń plik i wykonaj ponownie przesyłanie.
- W procesie kodowania pliku audio użyto niskiej przepływności danych. Wyślij plik audio do urządzenia USB z zastosowaniem większej przepływności.

Napis „SEARCH” jest wyświetlany przez długi czas lub rozpoczęcie odtwarzania trwa długo.

- Odczyt może zająć dużo czasu w następujących przypadkach:
 - Na urządzeniu USB znajduje się wiele folderów lub plików.
 - Struktura plików jest wyjątkowo złożona.
 - Pojemność urządzenia jest bardzo duża.
 - Duża fragmentacja pamięci wewnętrznej.

Na wyświetlaczu pojawi się napis „OVER CURRENT”

- Wykryto problem z poziomem natężenia prądu z gniazda USB. Wyłącz zestaw i odłącz urządzenie USB od gniazda USB. Upewnij się, że nie ma problemu z urządzeniem USB. Jeżeli wzór wyświetlenia dalej pozostaje, skontaktuj się z najbliższym dealerm Sony.

Błędne wyświetlenie

- Znaki, które nie mogą być wyświetlone, pojawiają się jako „-”.

Urządzenie USB nie jest rozpoznane.

- Wyłącz urządzenie i podłącz urządzenie USB, a następnie włącz ponownie urządzenie.
- Użyto nieobsługiwanego urządzenia USB. Informacje w rozdziale „Informacje dotyczące zgodnych urządzeń” (strona 33).
- Urządzenie USB nie działa prawidłowo. Zapoznaj się z instrukcją obsługi urządzenia USB, aby dowiedzieć się, jak rozwiązać ten problem.

Przesyłanie danych kończy się błędem.

- Użyto nieobsługiwanego urządzenia USB. Informacje w rozdziale „Informacje dotyczące zgodnych urządzeń” (strona 33).
- Urządzenie USB nie jest prawidłowo sformatowane. Informacje dotyczące formatowania podane są w instrukcji użytkownika danego urządzenia USB.
- Wyłącz urządzenie i odłącz urządzenie USB. Jeżeli urządzenie USB jest wyposażone w wyłącznik zasilania, wyłącz urządzenie USB i włącz je ponownie po odłączeniu od systemu. Następnie ponów próbę przesyłania.
- Jeżeli operacje przesyłania i kasowania są wykonywane wielokrotnie, nastąpi defragmentacja plików na urządzeniu USB. Zapoznaj się z instrukcją obsługi urządzenia USB, aby dowiedzieć się, jak rozwiązać ten problem.

- Urządzenie USB zostało odłączone lub nastąpiło wyłączenie zasilania podczas przesyłania. Usuń częściowo przesłany plik i wykonaj ponownie przesyłanie. Jeśli to nie rozwiąże problemu, urządzenie USB może być uszkodzone. Zapoznaj się z instrukcją obsługi urządzenia USB, aby dowiedzieć się, jak rozwiązać ten problem.



Nie można usunąć plików audio lub folderów na urządzeniu USB.

- Sprawdź, czy urządzenie USB jest zabezpieczone przed zapisem.
- Urządzenie USB zostało odłączone lub odłączono źródło zasilania podczas kasowania. Usuń częściowo usunięty plik. Jeśli to nie rozwiąże problemu, urządzenie USB może być uszkodzone. Zapoznaj się z instrukcją obsługi urządzenia USB, aby dowiedzieć się, jak rozwiązać ten problem.

Nie można uruchomić odtwarzania.

- Wyłącz urządzenie i podłącz urządzenie USB, a następnie włącz ponownie urządzenie.
- Użyto nieobsługiwanego urządzenia USB. Informacje w rozdziale „Informacje dotyczące zgodnych urządzeń” (strona 33).

Odtwarzanie nie rozpoczyna się od pierwszego pliku.

- Ustaw normalny tryb odtwarzania (strona 18).
- Wybrano tryb odtwarzania z wznowieniem. Naciśnij dwa razy przycisk . Następnie naciśnij przycisk , aby rozpocząć odtwarzanie.

Pliki nie mogą zostać odtworzone.

- Nie są obsługiwane urządzenia USB sformatowane w innym systemie plików niż FAT16 lub FAT32.*
 - Jeżeli urządzenie USB ma partycje, to można odtwarzać tylko pliki znajdujące się na pierwszej partycji.
 - Nie można odtworzyć plików, które są zaszyfrowane lub chronione hasłem.
 - Pliki z cyfrowym zabezpieczeniem praw autorskich (DRM) nie mogą być odtwarzane przez opisywane urządzenie.
- * Urządzenie obsługuje system plików FAT16 i FAT32, ale niektóre urządzenia USB mogą ich nie obsługiwać w pełni. Informacje szczegółowe znajdują się w instrukcji obsługi poszczególnych urządzeń USB lub u producenta.

Tuner*

Występuje mocny przydźwięk lub szum, albo brak jest możliwości odbioru stacji.

- Podłącz właściwie antenę.
 - Zmień miejsce ustawienia anteny i jej orientację, aby uzyskać lepszy odbiór.
 - Antenę należy umieszczać z dala od przewodu zasilania, aby uniknąć odbierania zakłóceń.
 - Wyłącz znajdujące się w pobliżu urządzenia elektryczne.
- * Odbiór sygnału radiowego może być niemożliwy zależnie od warunków propagacji fal radiowych lub od zabudowy w najbliższej okolicy.

Urządzenie BLUETOOTH

Nie można przeprowadzić parowania.

- Zbliż urządzenie BLUETOOTH do zestawu.
- Parowanie może być niemożliwe, jeżeli w sąsiedztwie zestawu znajdują się inne urządzenia BLUETOOTH. W takim przypadku wyłącz pozostałe urządzenia BLUETOOTH.
- Wybierając nazwę tego systemu w urządzeniu BLUETOOTH upewnij się, że został wpisany prawidłowy kod.

Urządzenie BLUETOOTH nie może wykręcić systemu lub na wyświetlaczu widać napis „BT OFF”.

- Ustaw sygnał BLUETOOTH na „BT ON” (strona 24).

Nie można nawiązać połączenia.

- Urządzenie BLUETOOTH, które próbujesz podłączyć, nie obsługuje profilu A2DP i nie można go podłączyć do zestawu.
- Włącz funkcję BLUETOOTH urządzenia BLUETOOTH.
- Nawiąż połączenie z poziomu urządzenia BLUETOOTH.
- Usunięto informacje o parowaniu. Przeprowadź ponownie operację parowania.
- Usuń informację o sparowaniu urządzenia BLUETOOTH, przywracając w systemie domyślne ustawienia fabryczne (strona 38) i przeprowadź ponownie operację parowania (strona 20).

Dźwięk przeskakuje lub faluje, albo dochodzi do zrywania połączenia.

- Zestaw i urządzenie BLUETOOTH znajdują się zbyt daleko od siebie.
- Usuń lub spróbuj ominąć przeszkody znajdujące się między zestawem a urządzeniem BLUETOOTH.
- Jeżeli w pobliżu znajduje się sprzęt wytwarzający promieniowanie elektromagnetyczne, na przykład bezprzewodowa sieć LAN, inne urządzenie BLUETOOTH lub kuchenka mikrofalowa, odsuń je.

Nie słychać dźwięku z urządzenia BLUETOOTH za pośrednictwem opisywanego zestawu.

- Zwiększ najpierw głośność w urządzeniu BLUETOOTH, po czym wyreguluj głośność przy użyciu VOL +/-.

Słychać buczenie, szum lub bardzo zniekształcony dźwięk.

- Usuń lub spróbuj ominąć przeszkody znajdujące się między zestawem a urządzeniem BLUETOOTH.
- Jeżeli w pobliżu znajduje się sprzęt wytwarzający promieniowanie elektromagnetyczne, na przykład bezprzewodowa sieć LAN, inne urządzenie BLUETOOTH lub kuchenka mikrofalowa, odsuń je.
- Zmniejsz poziom głośności podłączonego urządzenia BLUETOOTH.

Funkcja Party Chain

Nie można uruchomić funkcji Party Chain.



- Sprawdź połączenia (strona 27).
- Upewnij się, że przewody audio zostały prawidłowo podłączone.
- Wybierz funkcję inną niż wejście audio (strona 29).

Funkcja Party Chain nie działa prawidłowo.

- Wyłącz system. Następnie włącz ponownie, aby aktywować funkcję Party Chain.

Resetowanie systemu

Jeżeli zestaw nadal nie działa poprawnie, można przywrócić jego domyślne ustawienia fabryczne.

- 1 Odłącz i podłącz z powrotem przewód zasilania, po czym włącz system.**
- 2 Przytrzymaj wciśnięte przyciski  i  - na urządzeniu, aż na wyświetlaczu pojawi się napis „RESET”.**

Zostaną przywrócone ustawienia fabryczne we wszystkich ustawieniach skonfigurowanych przez użytkownika, np. zaprogramowanych stacjach radiowych, czy informacjach o parowaniu.

Komunikaty

Podczas tej operacji na wyświetlaczu może pojawić się lub migać jeden z poniższych komunikatów.

DISC ERR

Załadowałeś płytę, której nie można odtworzyć.

ERROR

Nie można przesłać muzyki do urządzenia USB, ponieważ urządzenie USB jest chronione przed zapisem lub pamięć urządzenia USB jest zapełniona.

FULL

Nastąpiła próba zaprogramowania ponad 64 kroków programu.

NO FILE

Na płytach CD-R/CD-RW lub na urządzeniu USB nie ma plików nadających się do odtwarzania.

NO STEP

Wszystkie zaprogramowane kroki zostały usunięte.

NO USB

Nie jest podłączone urządzenie USB lub podłączone urządzenie USB nie jest obsługiwane.

PARTY CHAIN GUEST

Po aktywacji funkcji Party Chain przez urządzenie Gospodarz imprezy ten system otrzymał rolę Gościa imprezy.

PARTY CHAIN HOST

System aktywował funkcję Party Chain i otrzymał rolę Gospodarza imprezy.

PLS STOP

Nastąpiła próba wykonania czynności, którą można wykonać tylko po zatrzymaniu odtwarzania.

Środki ostrożności

Płyty, które ten system MOŻE odtwarzać

- Audio CD
- CD-R/CD-RW (dane audio/pliki MP3)

Płyty, których ten system NIE MOŻE odtwarzać

- CD-ROM
- Płyty CD-R/CD-RW nie zapisane w formacie płyty muzycznej zgodnym z ISO9660 poziom 1/poziom 2
- Płyty CD-R/CD-RW zapisane w wielu sesjach, które nie zostały zamknięte
- Płyty CD-R/CD-RW o słabej jakości zapisu, porysowane lub zabrudzone płyty CD-R/CD-RW lub płyty CD-R/CD-RW nagrane w niezgodnym urządzeniu nagrywającym
- Nieprawidłowo sfinalizowane płyty CD-R/CD-RW
- Płyty zawierające pliki inne niż MPEG1 Audio Layer-3 (MP3)
- Płyty o nietypowym kształcie (np. serce, kwadrat, gwiazda)
- Płyty z taśmą klejącą, papierem lub naklejkami
- Płyty używane lub wypożyczone z zaklejoną koszulką, gdzie klej sięga poza koszulkę
- Płyty z etykietami, które są klejące w dotyku

Uwagi dotyczące płyt

- Przed odtwarzaniem należy przetrzeć płytę szmatką od środka aż do krawędzi.
- Nie czyścić płyt takimi środkami jak rozpuszczalniki, np. benzyną ekstrakcyjną, rozcieńczalnik, czy też komercyjne środki czystości, albo środki antystatyczne przeznaczone do winylowych płyt długogrających.
- Nie wolno narażać płyty na bezpośrednie działanie promieni słonecznych lub kontakt z innymi źródłami ciepła, takimi jak przewody powietrzne, ani też nie pozostawiać go w samochodzie zaparkowanym w miejscu ciągłego nasłonecznienia.

O bezpieczeństwie

- Odłącz przewód zasilania od gniazda elektrycznego, jeżeli urządzenie nie będzie używane przez dłuższy czas. Gdy odłączasz urządzenie od sieci, zawsze chwytaj za wtyczkę. Nigdy nie ciągnij za przewód.
- Jeśli do obudowy dostanie się ciało obce lub ciecz, należy przed dalszym użytkowaniem odłączyć urządzenie od zasilania sieciowego i przekazać do sprawdzenia przez wykwalifikowany personel.
- Wymianę przewodu zasilania należy zlecać wyłącznie w specjalistycznym punkcie serwisowym.

O wyborze miejsca

- Nie ustawiać urządzenia w pozycji przechylonej lub w miejscu, gdzie jest bardzo gorąco, zimno, występuje kurz, brud lub wilgoć albo gdzie brak właściwej wentylacji, występuje duże nasłonecznienie, drgania lub intensywne światło.
- Ustawiając zestaw na powierzchniach pokrytych specjalnym preparatem (na przykład woskiem, olejem, pastą), należy zachować ostrożność, aby uniknąć plam lub przebarwień.
- Jeżeli system został przeniesiony bezpośrednio z zimnego do ciepłego pomieszczenia lub jest ustawiony w bardzo wilgotnym pokoju, na soczewce wewnątrz urządzenia może wystąpić kondensacja i system nie będzie działał prawidłowo. W takiej sytuacji wyjmij płytę i zostaw system włączony przez około godzinę, aby wilgoć wyparowała.

O gromadzeniu się ciepła wewnątrz

- Nagrzewanie się urządzenia podczas pracy jest normalnym zjawiskiem i nie powinno budzić niepokoju.
- Nie dotykać obudowy, jeśli urządzenie było używane przez dłuższy czas z dużą głośnością, gdyż może ona być gorąca.
- Nie zastaniać otworów wentylacyjnych.

O kolumnach głośnikowych

Wbudowane głośniki nie są ekranowane magnetycznie, więc obraz na pobliskich odbiornikach TV może zostać magnetycznie zniekształcony. W takiej sytuacji wyłącz telewizor, odczekać 15 do 30 minut i włączyć go ponownie.

Jeżeli nie przyniesie to poprawy, odsuń system od telewizora.

Czyszczenie obudowy

Czyść system miękką ściereczką lekko zwilżoną łagodnym roztworem detergentu. Nie używaj ostrych myjek, proszku do szorowania ani rozpuszczalników takich jak rozcieńczalnik, benzyna lub alkohol.

Informacje na temat łączności BLUETOOTH

- Urządzenia BLUETOOTH powinny znajdować się w odległości maksymalnie 10 metrów od siebie (bez przeszkód). Efektywny zasięg łączności może ulec zmniejszeniu w następujących sytuacjach:

- Gdy pomiędzy urządzeniami z nawiązanym połączeniem BLUETOOTH znajduje się jakaś osoba, metalowy przedmiot, ściana lub inny rodzaj przeszkody
- W miejscach z zainstalowaną bezprzewodową siecią LAN
- Wokół użytkowanych kuchenek mikrofalowych
- Miejsca, w których są generowane fale elektromagnetyczne

- Urządzenia BLUETOOTH i urządzenia do bezprzewodowej komunikacji LAN (IEEE 802.11b/g) korzystają z tego samego pasma częstotliwości (2,4 GHz). Korzystając z urządzenia BLUETOOTH w sąsiedztwie urządzenia z funkcją bezprzewodowej sieci LAN, mogą występować zakłócenia elektromagnetyczne. Wynikiem tego mogą być niższe szybkości transmisji danych, szum lub problemy z nawiązaniem połączenia. W takim przypadku można spróbować skorzystać z poniższych środków zaradczych:

- Z systemu należy korzystać w odległości co najmniej 10 metrów od bezprzewodowych urządzeń LAN.
- Gdy urządzenie BLUETOOTH jest wykorzystywane w zasięgu 10 metrów, wówczas należy wyłączyć zasilanie sprzętu z funkcją bezprzewodowej sieci LAN.
- Ten system i urządzenie BLUETOOTH powinny być ustawione w miarę możliwości jak najbliżej siebie.

- Fale radiowe emitowane przez opisywane urządzenie mogą zakłócać pracę elektronicznej aparatury medycznej. Z uwagi na fakt, że zakłócenia te mogą powodować nieprawidłowe działanie pewnych urządzeń, należy pamiętać o wyłączeniu zasilania opisywanego zestawu i urządzenia BLUETOOTH w poniższych miejscach:

- W szpitalach, pociągach, samolotach, na stacjach benzynowych i w miejscach, gdzie mogą występować łatwopalne gazy
- W pobliżu drzwi automatycznych lub przycisków pożarowych

- Ten system obsługuje funkcje zabezpieczeń, które są zgodne ze specyfikacją BLUETOOTH, aby zapewnić bezpieczne połączenie w czasie komunikacji za pomocą BLUETOOTH. Jednakże taki poziom zabezpieczenia może być niewystarczający przy pewnych ustawieniach lub innych czynnikach, należy więc zawsze zachować ostrożność w trakcie łączności z wykorzystaniem technologii BLUETOOTH.
- Firma Sony nie ponosi żadnej odpowiedzialności za szkody lub straty wynikłe z wycieków informacji w trakcie nawiązanej łączności z użyciem technologii BLUETOOTH.
- Nie można zagwarantować prawidłowego działania łączności BLUETOOTH w przypadku każdego urządzenia o tym samym profilu co opisywany zestaw.
- Urządzenia BLUETOOTH podłączone do opisywanego zestawu muszą być zgodne ze specyfikacją BLUETOOTH określoną przez Bluetooth SIG, Inc. i muszą posiadać atest zgodności. Jednakże nawet jeśli jakieś urządzenie jest zgodne ze specyfikacją BLUETOOTH, mogą zdarzyć się przypadki, kiedy parametry lub dane techniczne danego urządzenia BLUETOOTH uniemożliwiają nawiązanie połączenia, albo mogą powodować rozbieżności w metodzie sterowania, wyświetlaniu lub obsłudze.
- W przypadku niektórych urządzeń BLUETOOTH podłączonych do opisywanego urządzenia i przy pewnych warunkach nawiązanej łączności i warunkach otoczenia, mogą występować szumy lub zaniki dźwięku.

Dane techniczne

Sekcja głośników

System głośników:

Głośnik wysokotonowy i niskotonowy

Wysokotonowy L/R:

50 mm, stożkowy

Niskotonowy:

200 mm, stożkowy

Wejścia

AUDIO/PARTY CHAIN IN L/R:

Napięcie 2 V, impedancja 10 kiloomów

MIC 1, MIC 2:

Czułość 1 mV, impedancja 10 kiloomów

Wyjścia

AUDIO/PARTY CHAIN OUT L/R:

Napięcie 2 V, impedancja 600 omów

Sekcja odtwarzacza płyt

System:

System płyty kompaktowej i cyfrowego audio

Właściwości diody laserowej

Trwanie emisji: ciągła

Wyjście lasera*: Poniżej 44,6 μ W

* Jest to wartość mierzona z odległości 200 mm od powierzchni soczewki obiektywu na bloku optycznym o przesłonie 7 mm.

Sekcja USB

Port Ψ (USB):

Typ A, prąd maksymalny 1 A

Obsługiwane formaty dźwiękowe (tylko płyty MP3 i urządzenia USB)

Obsługiwane prędkości bitowe:

MP3 (MPEG1 Audio Layer-3):

32 kbps – 320 kbps, VBR

WMA*: 32 kbps – 192 kbps, VBR

Częstotliwości próbkowania:

MP3 (MPEG1 Audio Layer-3):

32/44,1/48 kHz

WMA*: 44,1 kHz

* Tylko urządzenia USB

Sekcja tunera

Stereo FM

Tuner superheterodynowy FM

Antena:

Antena przewodowa FM

Tuner FM:

Zakres strojenia:

Model przeznaczony do Ameryki

Północnej: 87,5 MHz – 108,0 MHz (krok 100 kHz)

Inne modele: 87,5 MHz – 108,0 MHz (krok 50 kHz)

Sekcja BLUETOOTH

System łączności:

Standard BLUETOOTH wersja 3.0

Wyjście:

Klasa mocy standardu BLUETOOTH 2

Maksymalna moc wyjściowa:

< 3,7 dBm

Maksymalny zasięg łączności:

Okolo 10 m w linii widzenia¹⁾

Pasma częstotliwości:

Pasmo 2,4 GHz (2,4000 GHz –

2,4835 GHz)

Metoda modulacji:

FHSS (Freq Hopping Spread

Spectrum)

Zgodne profile BLUETOOTH²⁾:

A2DP (Advanced Audio Distribution Profile)

AVRCP (Audio Video Remote Control Profile)

SPP (Serial Port Profile)

Obsługiwane kodeki:

SBC (Sub Band Codec)

AAC (Advanced Audio Coding)

LDAC

¹⁾ Faktyczny zasięg zależy od takich czynników, jak przeszkody między urządzeniami, pola magnetyczne wokół kuchenki mikrofalowej, elektryczność statyczna, czułość odbioru, parametry anteny, system operacyjny, aplikacja użytkowa itp.

²⁾ Profile standardu BLUETOOTH określają cele nawiązanej łączności BLUETOOTH między urządzeniami.

Sekcja NFC

Częstotliwość robocza:

13,56 MHz

Ogólne

Zasilanie:

Model przeznaczony do Ameryki Północnej: 120 V prądu zmiennego, 60 Hz

Inne modele: 120 V – 240 V prądu zmiennego, 50/60 Hz

Pobór mocy:

45 W

Pobór mocy w trybie gotowości (w trybie gotowości):

0,5 W

Wymiary (SZER./WYS./GŁĘB.)

(orientacyjne):

290 mm × 600 mm × 265 mm

Masa (orientacyjna):

10 kg

Liczba sztuk systemu w zestawie:

1 szt.

Dostarczone akcesoria:

Pilot zdalnego sterowania (1)

Baterie R03 (rozmiar AAA) (2)

Antena przewodowa FM (1)

Przewód zasilania (1)

Adapter do wtyku zasilania* (1)

(dostarczany tylko w niektórych regionach)

* Ten adapter nie jest przeznaczony do używania w Chile, Paragwaju i Urugwaju. Z adaptera należy korzystać w tych krajach, w których jest to konieczne.

Konstrukcja i dane techniczne mogą ulec zmianie bez uprzedzenia.

Uwaga dotycząca licencji i znaku towarowego

- Technologię kodowania dźwięku i patenty stosowane w MPEG Layer-3 pozyskano od Fraunhofer IIS i Thomson.
- Windows Media jest zastrzeżonym znakiem towarowym lub znakiem towarowym firmy Microsoft Corporation w Stanach Zjednoczonych i/lub w innych krajach.
- Ten produkt jest chroniony przez pewne prawa własności intelektualnej firmy Microsoft Corporation. Używanie lub dystrybucja tego rodzaju technologii poza tym produktem jest zabroniona bez uzyskania licencji od firmy Microsoft lub upoważnionego przedstawiciela firmy Microsoft.
- Słowo i logotypy BLUETOOTH® są zastrzeżonymi znakami towarowymi, których właścicielem jest firma Bluetooth SIG, Inc. Firma Sony Corporation korzysta ze wspomnianych znaków w ramach posiadanej licencji. Pozostałe znaki towarowe i nazwy handlowe należą do odpowiednich właścicieli.
- Znak N jest znakiem towarowym lub zastrzeżonym znakiem towarowym firmy NFC Forum, Inc. w Stanach Zjednoczonych i innych krajach.
- Android™ jest znakiem towarowym firmy Google Inc.
- Google Play™ jest znakiem towarowym firmy Google Inc.
- LDAC™ i logo LDAC są znakami towarowymi firmy Sony Corporation.
- Apple, logo Apple, iPhone i iPod touch są znakami towarowymi firmy Apple Inc. zastrzeżonymi w USA i w innych krajach. App Store jest znakiem usługowym firmy Apple Inc.
- Korzystanie ze znaku Made for Apple oznacza, że dane akcesorium zaprojektowano z przeznaczeniem dla produktów Apple wyszczególnionych na oznaczeniu i uzyskało ono certyfikat producenta dotyczący zgodności z normami Apple. Firma Apple nie ponosi odpowiedzialności za działanie tego urządzenia ani jego zgodność z normami prawnymi czy normami bezpieczeństwa. Należy pamiętać, że używanie tego urządzenia z urządzeniami iPod lub iPhone może wpływać na wydajność łączności bezprzewodowej.
- Pozostałe znaki towarowe i zastrzeżone znaki towarowe są własnością odpowiednich podmiotów. W niniejszej instrukcji nie używa się znaków ™ i ®.