

**DAY / DATE /  
DATE 24 HR /  
TIME** WATCHES



**RIP CURL**

*Alana Blanchard*

# DIGITAL WATCHES V2

English P.3

Français P.8

Español P.11

German P.12

Portuguès P.13

日本 P.14

Indonesia P.18

# DAY / DATE / DATE 24 HR / TIME WATCHES

## To Change time:

1. Pull crown out fully to point C.
2. Turn crown to move hands to the correct time.
3. Push crown back in fully to point A.

## **NOTE :**

- \* Make sure you have correctly set A.M. / P.M. before setting the time. When the day changes over, it is A.M. (Day changes over between 0:00 a.m. and 5:30 a.m. or little later) Check A.M. / P.M. by the 24 hour hand.

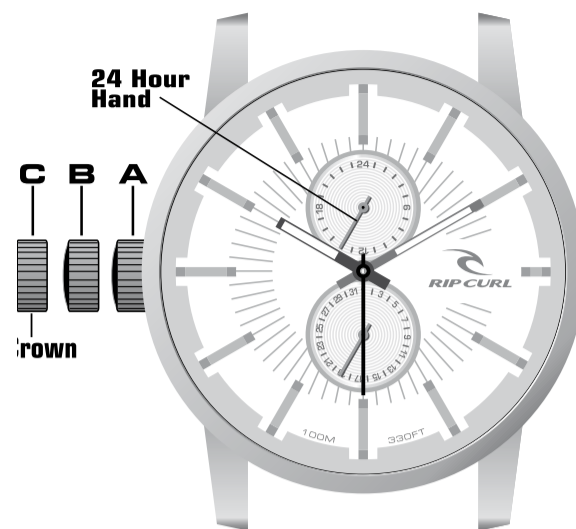

## To Change Date: (If applicable)

1. Pull crown out to point B;
2. Turn crown **clockwise** to current date (For some models, please turn **counterclockwise**.)
3. Push crown back in fully to point A. The Date will automatically change just before midnight.

## **NOTE :**

- \* Do not set the date between the hours 9:00 p.m. and 0:30a.m. The date may not change correctly the next day.

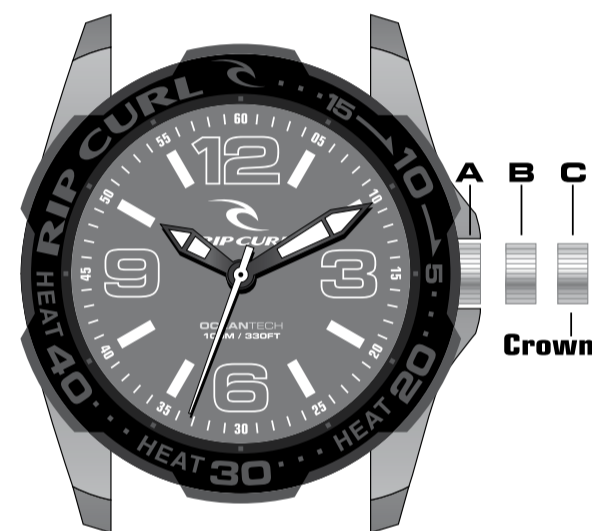

## To Change Day: (If applicable)

1. Pull crown out to point B;
2. Turn crown **counterclockwise** to current day (For some models, please turn **clockwise**.)
3. Push crown back in fully to point A. The Day will automatically change just before midnight.

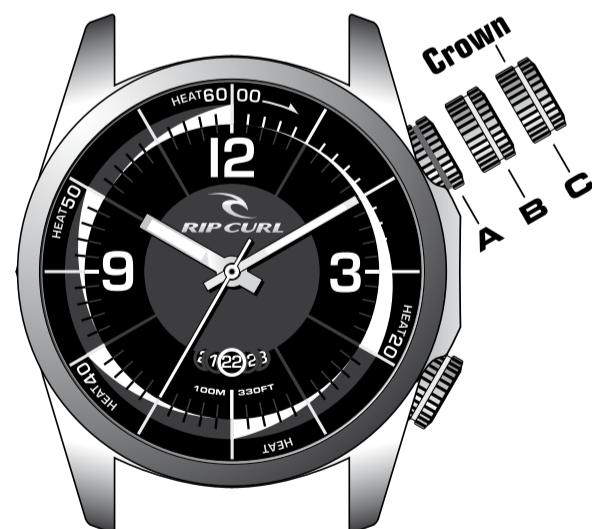

## **WARNING!**

**For your watch to be properly sealed, the crown must be fully pushed in.  
Never pull out the crown when your watch is in water or is wet.**

# HEAT BEZEL



# HEAT BEZEL

## **HEAT BEZEL FUNCTION**

The unique Rip Curl Heat Bezel, found on many Rip Curl watches, can be used for countdown timing of 20, 30 and 40-minute periods - the common heats in surfing competitions. The Heat Bezel countdown timer can also be used for any other timing requirements (ie. sun exposure, parking meters, appointments etc.)

## **To set the Heat Bezel Timer...**

1. Turn your bezel by hand counterclockwise/to the left and align the Rip Curl logo with the minute hand.
2. During the heat, the minute hand will automatically count down against the bezel (with 5-minute interval markers), telling you at a glance how much time is left.

**ALIGN START**



**BEZEL INDICATING THREE MINUTES TO GO IN A 20 MIN HEAT**



## LEATHER / PU STRAPS

### To Change Your Strap:

To change your watch strap use a pin or paperclip to gently push the solid pins through the case pin holes.

At the same time, carefully pull on the strap until the bar releases. When fitting your new strap ensure the bars are seated well by tugging on both ends before you wear your watch.

**Note:** Rip Curl leather straps are made of the finest oiled leather for long life. But despite other's claims, real leather cannot be made 100% water resistant. Don't wear leather in any water.

For water use, replace your leather strap with a suitable water resistant rubber or velcro strap, Stainless Steel Straps are water resistant.

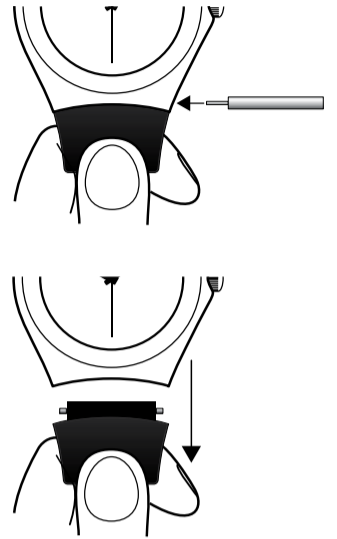

## STAINLESS STEEL STRAPS

### BAND LENGTH ADJUSTMENT:

Major Adjustments to the length of your strap must be made by removing the correct amount of metal links to fit your wrist. Links should be taken out as evenly as possible from both sides.

1. Note the direction of the small engraved arrows on the back of strap links.
  2. Use a thumb tack firmly push out the first split-pin in the direction of the arrow. (Fig.1)
  3. Pull out the split pin fully. The strap now comes apart. Repeat this step for each link to be removed. (Fig.2)
  4. Now align the two ends of the strap and replace the pin in the opposite direction of the arrow. Be sure to note the correct end of the split pin to insert. (Fig.3)
  5. Firmly press the pin back into place using a hard object. Next lightly tap the pin fully into place. (Fig.4)
- Repeat steps 2 to 5 on other side of band

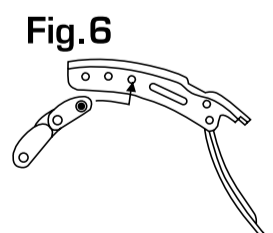
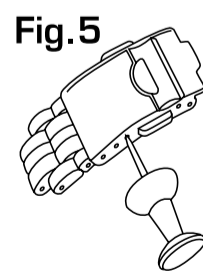
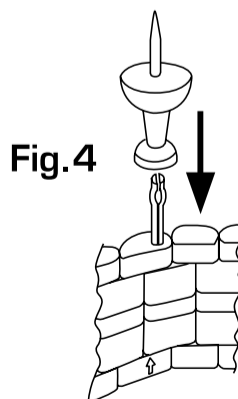
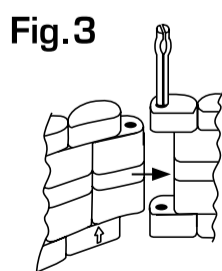
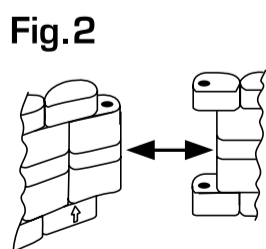
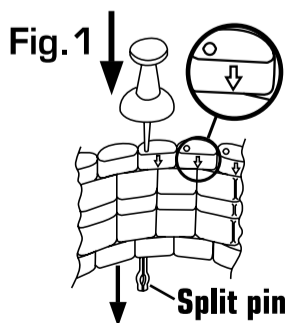















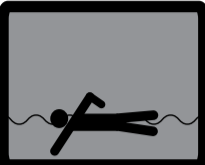
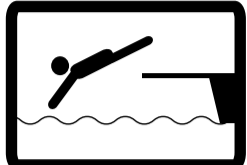

### Minor adjustments:

After the correct fit has been achieved final adjustments or changes can be made as follows:

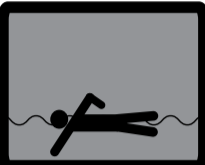
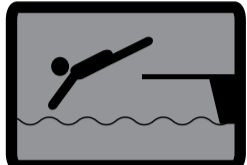
1. Use a thumb tack slowly insert into the spring bar hole at the clasp. (fig. 5) Join will release.
2. Move the spring bar to the desired hole for the perfect fit. (fig. 6). Be sure to align both ends of the spring bar in the same set of holes.

# Water Resistant Tested Tide & Surf Watches

## Recommended Usage Table

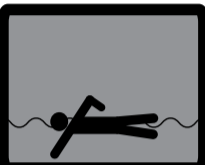
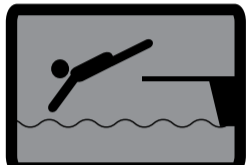
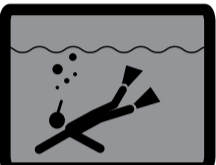
	This watch can be used under the following conditions				This watch cannot be used under the following conditions		
50m							
100m							
200m							

Rip Curl watches are tested to the highest industry standards with the best Swiss pressure testing equipment and are purpose built for Surfing !

NOTE : All Industry standards watch testing is done to an overpressure situation in a static laboratory environment and does not signify a diving depth. See recommended usage table.

Due to the fact that Surfing is in no way a static sport there are influences that can effect a watches ability to keep water out. eg : Frequent temperature changes, salt water and big wipeouts can diminish the longevity of the watches rubber seals.

To keep your watch in peak condition for Surfing we recommend every 24 months you have your watch seals replaced and fully tested at the Rip Curl Watch Service Centre. (See page 32 for contact details.)

**RIP CURL PTY. LTD. assumes no responsibility for any loss, or any claims by third parties that may arise through the use of this watch.**

## MONTRES AVEC JOUR/DATE/24 HEURE DATE

### Pour changer l'heure:

1. Tirer totalement le remontoir en position C.
2. Actionner le remontoir dans le sens des aiguilles d'une montre pour régler l'heure A.

### NOTE :

- \* Assurez-vous d'avoir correctement réglé le statut AM/PM avant de régler l'heure.

Lorsque le jour change, la montre passe au statut AM.

(Le jour change entre 0:00a.m. et 5:30a.m. ou un peu plus tard)

Vérifier le statut a.m. / p.m. à l'aide de l'aiguille 24 heures.

### Pour changer la date: (si applicable)

1. Tirer le remontoir en position B;
2. Actionner le remontoir dans le sens des aiguilles d'une montre pour régler la date. (Dans certains modèles, veuillez le tourner dans le sens inverse des aiguilles d'une montre.)
3. Remettez le remontoir en position A.

La date sera automatiquement change un peu avant minuit.

### NOTE :

- \* Ne réglez pas la date entre les heures 9:00p.m. et 0:30a.m. La date risque de ne pas changer correctement le jour suivant

### Pour changer le jour: (Si applicable)

1. Tirer le remontoir en position B;
2. Actionner le remontoir **dans le sens inverse des aiguilles** d'une montre pour régler le jour. (Dans certains modèles, veuillez le tourner dans le sens des aiguilles d'une montre.)
3. Remettez le remontoir en position A.

L'heure sera automatiquement change un peu avant minuit.

### MISE EN GARDE!

**Pour que votre montre soit correctement réglée, le remontoir doit être totalement repoussé. Ne tirez jamais sur le remontoir lorsque votre montre est dans l'eau ou lorsqu'elle est mouillée.**

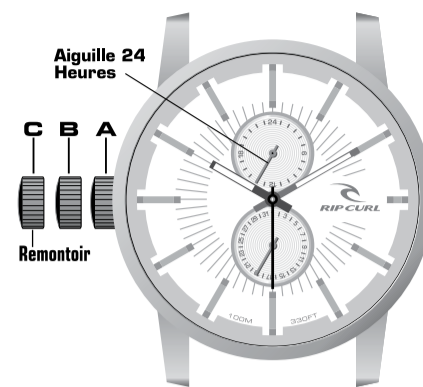

## LUNETTE ROTATIVE – COMPETITION DE SURF

### FONCTION

Cette lunette rotative unidirectionnelle, qui peut être trouvée sur de nombreuses montres Rip Curl, peut-être utilisée comme compte à rebours de période allant de 20, 30 à 40 minutes – la durée normale des séries en compétitions de surf. Ce compte à rebours lunette rotative peut aussi être utilisée pour d'autres décompte de temps tel que l'exposition au soleil, les parcmètres, les rendez-vous, etc....

### Pour régler la lunette rotative...

1. Tourner avec les doigts dans le sens inverse des aiguilles d'une montre pour aligner le logo Rip Curl avec l'aiguille des minutes.
2. Pendant la compétition, l'aiguille des minutes fera automatiquement le compte à rebours en face de la lunette rotative (avec des intervalles de 5 minutes), vous donnant en un coup d'œil à peu près combien de temps il reste.

ALIGNEMENT DEBUT



LUNETTE ROTATIVE INDICANT 3 MINUTES RESTANTES DANS UNE SERIE DE 20 MINUTES





## BRACELET CUIR/PU

### Pour changer votre bracelet :

Pour changer de bracelet utiliser, une épingle ou un trombone pour doucement appuyer sur la pompe du bracelet à travers les petits trous.

Simultanément tirer doucement sur le bracelet pour s'assurer que les pompes se détachent. En plaçant votre nouveau bracelet, assurez vous qu'il soit bien positionné en tirant dessus avant que vous ne portiez la montre.

**Note :** Les bracelets en cuir Rip Curl sont fait à partir d'un cuir excellent et huilé pour une durabilité accrue. Bien que certain l'affirme, le vrai cuir ne peut être rendu 100% résistant à l'eau. Ne portez pas le bracelet en cuir dans l'eau.

Pour l'utilisation aquatique, remplacer votre bracelet en cuir par un bracelet résistant à l'eau en caoutchouc ou velcro, les bracelet en acier inoxydable résistent à l'eau.

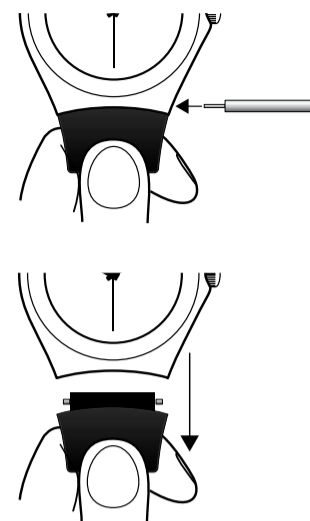

## LES BRACELET EN ACIER INOX

### AJUSTEMENT DE LA LONGUEUR DU BRACELET

Les grand changements sur la taille du bracelet doivent être effectué en enlevant le nombre correct de liens en métal à la taille de votre poignet. Les liens doivent être retirés aussi uniformément que possible de chaque côtés.

1. Noter la direction de chaque petite flèche gravée sous chaque liens du bracelet.
2. Appuyer fermement pour faire sortir le double attache dans le sens de la flèche. (Fig.1)
3. Retirer la double attache complètement. Le bracelet se défait. Répéter cette étape pour chaque lien à retirer. (Fig. 2)
4. Aligner maintenant les deux extrémités du bracelet et replacer l'attache dans le sens inverse de la flèche. Assurez vous de noter le bon côté de la double attache à insérer. (Fig.3) 5. Appuyer fermement pour enclencher l'attache en utilisant un objet dur. Puis, tapoter légèrement l'attache pour une mise en place définitive. (Fig.4)

Répéter les étapes de 2 à 5 ( sur l'autre côté du bracelet.)

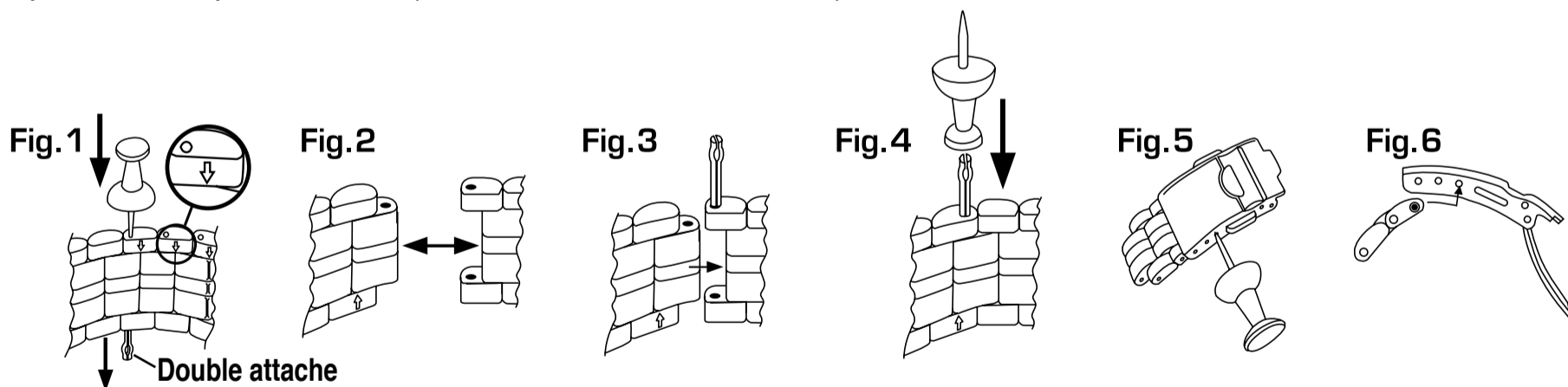

### Ajustements mineur :

Quand la bonne taille de bracelet est achevée, des changements de détail sont possibles comme suit

1. Utiliser une punaise, et l'insérer dans le trou de la pompe au fermoir (fig.5).
2. Placer la pompe en face du trou désiré pour un ajustement parfait. (fig.6). Assurez vous de bien aligner les deux extrémités aux trous respectifs.

# Montres à marées et surf testées étanches

## Tableau des recommandations

La montre peut être utilisée dans ces conditions.

La montre doit être retirée dans ces conditions.

Étanchéité

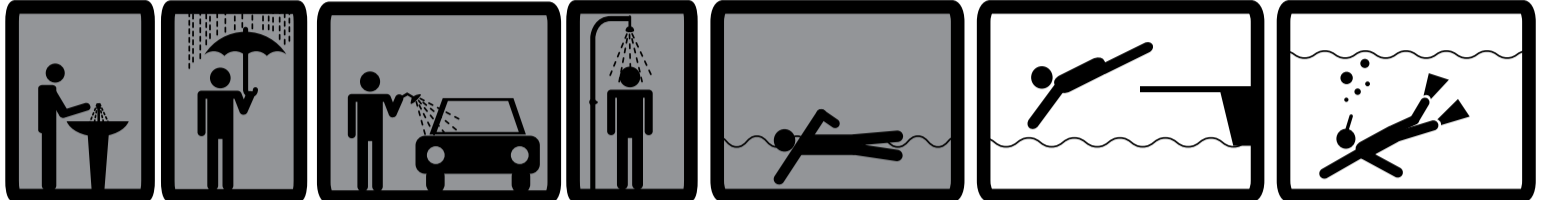

Baignades "sous l'eau" en piscine, plongeurs depuis le bord, mais pas depuis un plongeur. Aucune plongée profonde ni surf. Pas d'utilisation des pousoirs sous l'eau.

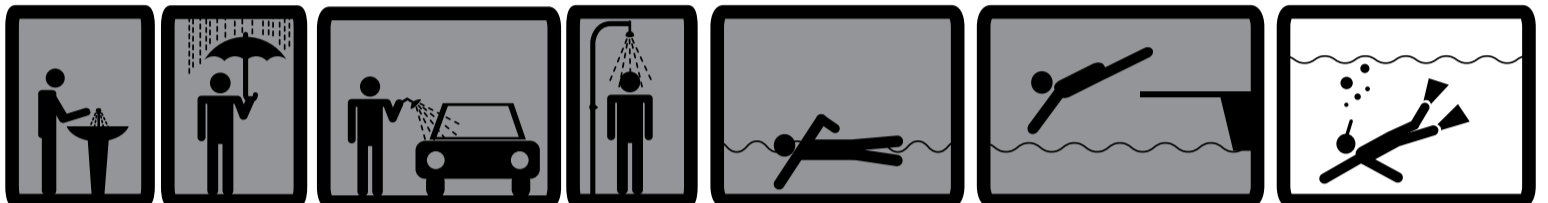

Baignades, plongées en piscine et en apnée, surf. Aucune plongée avec bouteille ni plongée professionnelle. Pas d'utilisation des pousoirs sous l'eau. Laver la montre à l'eau claire après utilisation en mer. Bien sécher.

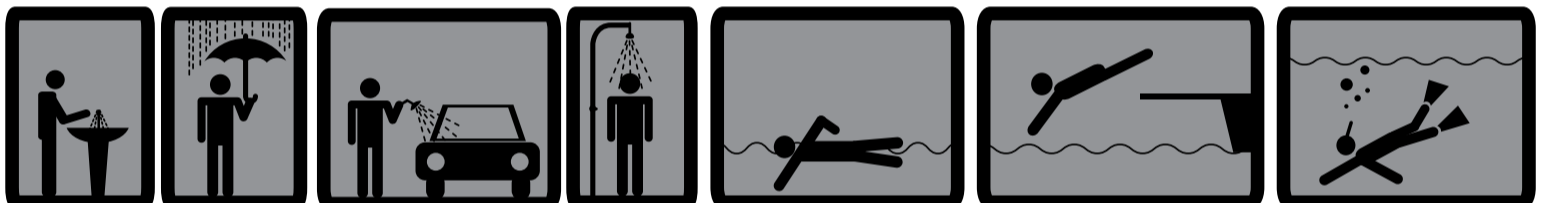

Utilisable pour: surf, plongée en apnée et avec bouteilles à des profondeurs ne nécessitant pas l'utilisation de l'hélium. Pas d'utilisation des pousoirs sous l'eau. Laver la montre à l'eau claire après utilisation en mer. Bien sécher.

Les montres Rip Curl sont testées au-delà des standards de l'industrie avec les meilleurs équipements suisses de contrôle de la pression spécialement élaborés pour le surf !

NOTE : Tous les tests standard de l'industrie des montres sont effectués dans des caissons de surpression en laboratoire mais ne garantit pas une profondeur de plongée. Se reporter au tableau des recommandations d'utilisation.

Étant donné que la plongée n'est pas un sport statique, certains facteurs peuvent influencer sur l'étanchéité d'une montre. Ex : les changements fréquents de température, l'eau salée, les chutes peuvent diminuer la longévité des joints de caoutchouc des montres.

Pour garder votre montre en parfaite condition pour surfer, nous vous recommandons de faire changer les joints en caoutchouc tous les 24 mois et de la faire tester dans un service après-vente Rip Curl

RIP CURL PTY. LTD. n'assume aucune responsabilité en cas de perte ou réclamation par des tiers pouvant découler de l'utilisation de cette montre.

# RELOJES DE DÍA/FECHA/FECHA 24 HORAS

## Cambiar la hora:

1. Tire de la corona hacia fuera hasta el punto C.
2. Gire la corona y mueva las manecillas hasta colocarlas en la hora correcta.
3. Presione la corona hasta volver a colocarla en la posición A.

## NOTA :

- \* Antes de ajustar la hora, compruebe que ha ajustado correctamente el horario AM / PM.

El horario AM empieza cuando cambia el día.

(En el reloj, el día cambiará en algún momento entre las 0:00 AM y las 5:30 AM, o un poco más tarde).

Asegúrese de que la aguja de 24 horas muestre el horario correcto AM / PM.

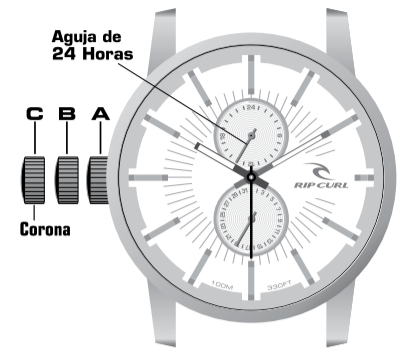

## Cambiar la fecha: (En su caso)

1. Tire de la corona hacia fuera hasta la posición B.
  2. Gire la corona **en el sentido de las agujas del reloj** hasta llegar a la fecha actual (En algunos modelos, deberá girar la corona **en el sentido contrario de las agujas del reloj**.)
  3. Presione la corona hasta volver a colocarla en la posición A.
- La fecha cambiará automáticamente justo antes de medianoche.

## NOTA :

- \* No ajuste la fecha por la noche, entre las horas 9:00 PM y 0:30 AM, ya que esto podría hacer que el reloj muestre la fecha incorrecta al día siguiente.

## Cambiar el día: (En su caso)

1. Tire de la corona hacia fuera hasta la posición B.
  2. Gire la corona **en sentido contrario al de las agujas del reloj** hasta llegar al día actual (En algunos modelos, deberá girar la corona **en el sentido de las agujas del reloj**.)
  3. Presione la corona hasta volver a colocarla en la posición A.
- El día de la semana cambiará automáticamente justo antes de medianoche.



## ¡ATENCIÓN!

**Para que el reloj esté bien sellado, la corona deberá permanecer totalmente pulsada hacia adentro. Nunca tire hacia fuera de la corona cuando el reloj se encuentre dentro del agua o esté mojado.**

# ARO ROTATIVO – COMPETICION DE SURF

## FUNCION

Este aro rotativo único, se puede encontrar en numerosos relojes Rip Curl, puede ser utilizado como cuenta atrás para un periodo que sea de 20, 30 a 40 minutos – la duración normal de las series en competiciones de surf. Esta cuenta atrás del aro rotativo también se puede utilizar para otros descuentos de tiempo como una exposición al sol, parquímetros, citas, etc...

## Para ajustar el aro rotativo...

1. Girar con los dedos en sentido inverso al de las agujas de un reloj para alinear el logo Rip Curl con la aguja de los minutos.
2. Durante la competición, la aguja de la minutos hará automáticamente la cuenta atrás en frente del aro rotativo (con intervalos de 5 minutos), con lo que de un vistazo se ve el tiempo que queda.

ALINEACION INICIAL



ARO ROTATIVO INDICANDO 3 MINUTOS RESTANTES EN UNA SERIE DE 20 MINUTOS



# TAG/DATUM/24 STD DATUM/UHRZEIT UHREN

## Um die Uhrzeit zu verstellen:

1. Ziehen Sie die Krone vollständig bis zur Position C heraus.
2. Drehen Sie die Krone, um die Zeiger auf die richtige Uhrzeit einzustellen.
3. Drücken Sie die Krone wieder vollständig in Position A zurück.

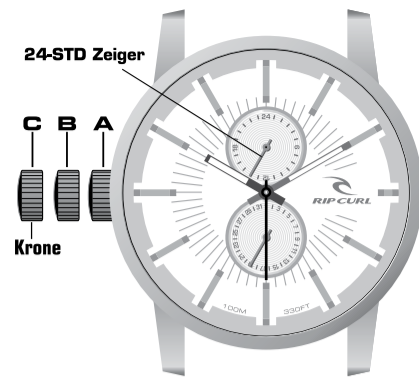

## HINWEIS :

- \* Stellen Sie sicher, dass Sie A.M. / P.M. richtig eingestellt haben. Wenn der Tag wechselt, ist es a.m. (Der Tag wechselt zwischen 0:00 Uhr und 5:30 Uhr oder etwas später).
- Überprüfen Sie a.m./p.m. anhand des 24-Stunden-Zeigers.

## Verstellen des Datums: (falls zutreffend)

1. Ziehen Sie die Krone bis zur Position B heraus
2. Krone **im Uhrzeigersinn** auf momentanes Datum drehen (Bei einigen Modellen bitte **gegen den Uhrzeigersinn** drehen.)
3. Drücken Sie die Krone wieder vollständig zu Position A zurück. Das Datum wird automatisch kurz vor Mitternacht wechseln.



## HINWEIS :

- \* Stellen Sie das Datum nicht zwischen 21:00 Uhr und 0:30 Uhr ein, da sonst eventuell der Datumswechsel zum nächsten Tag nicht einwandfrei funktioniert.

## Einstellen des Wochentags: (falls zutreffend)

1. Ziehen Sie die Krone bis zur Position B heraus
2. Krone **gegen den Uhrzeigersinn** auf momentanen Wochentag drehen (Bei einigen Modellen bitte **im Uhrzeigersinn** drehen.)
3. Drücken Sie die Krone wieder vollständig in Position A zurück. Der Wochentag wird automatisch kurz vor Mitternacht wechseln.



## WARNUNG!

Damit die Uhr ordnungsgemäß versiegelt ist, muss die Krone eingedrückt sein. Ziehen Sie die Krone nie heraus, wenn die Uhr sich im Wasser befindet oder nass ist.

# URHEN MIT LÜNETTE

## FUNKTION DER LÜNETTE

Die einzigartige Rip Curl-Lünette, ein drehbarer Metallring, der an vielen Rip Curl-Uhren zu finden ist, dient als Count-down-Timer für 20, 30 und 40 Minuten, den üblichen Wettkampfzeiten beim Surfen. Der Timer kann natürlich auch für jede andere Zeitmessung eingesetzt werden (z. B. Sonnenbestrahlung, Parkuhr, Termine usw.).

## Einstellen der Lünette

1. Drehen Sie die Lünette per Hand gegen den

Uhrzeigersinn (links herum) und stellen sie so ein, dass das Rip Curl-Logo mit dem Minutenzeiger übereinstimmt.

2. Der Minutenzeiger zählt automatisch die eingestellte Zeit gegen die Lünette (5-Minutenintervalle) ab, damit Sie während eines Wettkampfes mit einem Blick die verbleibende Zeit ablesen können.

AUSRICHTUNG BEIM START



LÜNETTE ZEIGT DIE RESTZEIT VON 3 MIN. BEI EINEM 20-MIN.-RENNEN AN.



# RELÓGIOS DIA / DATA / DATA 24 HORAS

## Para alterar a hora:

1. Puxe a coroa totalmente para fora, até ao ponto C
2. Rode a coroa para colocar os ponteiros na hora certa.
3. Empurre a coroa totalmente para dentro, até ao ponto A.

### NOTA:

\* Antes de configurar a hora assegure-se de que está no período correcto manhã / tarde (a.m. / p.m.).

Quando a dia muda, é manhã (a.m.).

(O dia muda algures entre as 0:00 e as 5:30 da manhã ou um pouco depois).

Verifique a manhã / tarde (a.m. / p.m.) pelo ponteiro 24 horas.

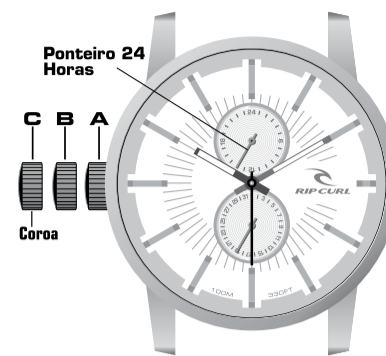

## Para alterar a data: (Se aplicável)

1. Puxe a coroa para fora, até ao ponto B;
  2. Rode a coroa para a **direita** até à data actual (Para alguns modelos, rode para a **esquerda**).
  3. Empurre a coroa totalmente para dentro, até ao ponto A.
- A Data mudará automaticamente mesmo antes da meia-noite.

### NOTA:

\* Não configure a data entre as 9:00 da noite e as 0:30 da manhã. A data poderá não mudar correctamente no dia seguinte.



## Para Alterar o Dia: (Se aplicável)

1. Puxe a coroa para fora, até ao ponto B;
  2. Rode a coroa para a **esquerda** até ao dia actual; (Para alguns modelos, rode para a **direita**.)
  3. Empurre a coroa totalmente para dentro, até ao ponto A.
- O Dia mudará automaticamente mesmo antes da meia-noite.



### AVISO!

Para que o relógio fique devidamente selado, a coroa deve ser empurrada totalmente para dentro. Nunca puxe a coroa para fora quando o relógio estiver na água ou molhado.

## INSTRUÇÕES DO ANEL GIRATÓRIO DO RELÓGIO – RIP CURL HEAT

### Função do Anel Giratório

O exclusivo anel giratório Rip Curl Heat, existe na maioria dos relógios Rip Curl, e pode ser utilizado para contabilizar períodos de 20, 30 e 40 minutos- os mais frequentes em competições de surf. O anel giratório Rip Curl Heat também pode ser utilizado para contabilizar outros intervalos de tempo (EX. exposição solar, parquímetros, reuniões, etc.)

### Para ajustar o Anel Giratório...

1. Rode o Anel no sentido contrário ao dos ponteiros do relógio e alinhe o logotipo da Rip Curl com o ponteiro dos minutos.
2. Durante o heat, o ponteiro dos minutos automaticamente contabilizará o tempo (com marcas no anel que indicam intervalos de 5 minutos), e diz-lhe num piscar de olhos quanto tempo tem ainda disponível.

AJUSTAR O INÍCIO DO HEAT



ANEL GIRATÓRIO INDICANDO QUE FALTAM TRÊS MINUTOS PARA TERMINAR UM HEAT DE 20 MIN



# DAY / DATE / DATE 24 HR / TIMEWATCHES

## 時刻の設定:

1. クラウンを確実に C の位置まで引きだします。
2. クラウンをまわして時刻を設定してください。
3. クラウンを確実に A の位置まで戻してください。

### 注意:

設定の際は、A.M. / P.M.に注意しておこなってください。日付が変わったら A.M.ということですが(日付の表示変更は午前 0 時から、だいたい午前 5 時 30 分ころにかけて行われます)。A.M. / P.M.は時間をしめす時針をまわして変更してください。



## 日付の設定:(対象モデルのみ)

1. クラウンを B の位置まで引きだします。
2. クラウンを時計回りにまわし日付を設定します(ただし、モデルによっては反時計回りにまわすものもあります)
3. クラウンを確実に A の位置まで戻してください。午前 0 時になると自動的に日付が変更します。

### 注意:

午後 9 時から午前 0 時 30 分のあいだに日付設定をすると、設定が正しくできない場合があります。なるべくその時間帯に日付設定は行わないでください。

## 曜日の設定:(対象モデルのみ)

1. クラウンを B の位置まで引きだします。
2. クラウンを時計回りにまわし曜日を設定します(ただし、モデルによっては反時計回りにまわすものもあります)
3. クラウンを確実に A の位置まで戻してください。午前 0 時になると自動的に曜日が変更します。



## 重要!

製品を適正に保護するために、クラウンが確実に A の位置まで押し戻されていることを確認してください。水中、または、時計が濡れているときは、絶対にクラウンを解除しないでください。

# HEAT BEZEL

## HEAT BEZEL の機能

Rip Curl のユニークな機能、Heat Bezel とは、典型的なサーフィンのヒート時間である 20 分、30 分、40 分のカウントダウン設定が簡単にできる、多くの Rip Curl ウォッチ機種に搭載された機能のことです。この Heat Bezel 機能は、ほかにも様々な場面で重宝されますよ(例えば強い太陽からの紫外線を浴びる時間の管理、パーキング・メーター、ミーティング時間管理などにも便利です)

## Heat Bezel タイマーの設定:

1. ベゼル(外周のパーツ)を左にむけて反時計回りにまわし、Rip Curl のロゴの位置に長針とともに合わせてください。
2. ヒート中は、ベゼルに沿って長針がカウントダウンをしていきます(5 分おきのマーカーがあることにより)、一瞬でヒートの残り時間が把握できます。

ここに合わせる



例えばこちらの例では、20分ヒートで残り時間は3分というのが、長針の指すベゼルの位置でわかります。



# 皮革／PU ストラップのお取り扱い

## ストラップの交換:

ストラップを交換するためには、右の図のように先の細いピンとかクリップなどを穴にさし込み、やさしく固定ピンを押し出します。同時に本体反対側からバネ棒を慎重に引き抜いてください。新しいストラップに交換した時計をはめる前に、バーが完全に入っているか、両側のストラップを持って軽く振って確認するといいでしょ。

## 注意:

Rip Curl のレザーストラップは、お客様に長くご使用いただくために最高級のオイルレザーを使用しています。しかし本革と言うものは、100%耐水にすることは不可能なのです。レザーストラップは濡らさないでください。

水中でご使用の場合は、ストラップをほかの素材にかえてください。防水加工されたラバー製や、ベルクロもいいでしょ。ステンレス製ストラップも耐水性がありますよ。

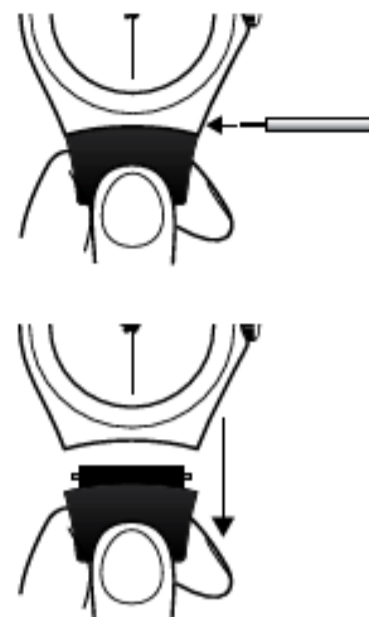

## ステンレス製ストラップ

## バンドの長さの調整:

ストラップの長さのおおまかな調整方法は、手首にフィットするようコマを外すことです。

コマを両側からできるだけ均等に取り外すのがそのコツです。

1. ストラップの裏側にある小さく刻印された矢印の方向を確認します。
2. 画びょうを用意し、矢印の方向に割りピンをしっかりと押しだしてください。(Fig.1)
3. そのまま割りピンを引き出すと、ストラップがはずれます。このステップを繰り返しておこない、ちょうどいいストラップの長さに調整してください。(Fig.2)
4. 調整を終えたら、今度は割りピンを矢印の反対方向から差しこみ、ストラップの両端を繋げます。割りピンの差しこむ方向を間違えないようにしてください。(Fig.3)
5. なにか硬いものを使用してピンを元の位置へ差しこみ、最後にピンを軽く叩くような感じで完全に差しこみます(Fig.4) 上の 2 から 5 までの手順を反対側のバンドにもおこなってください。

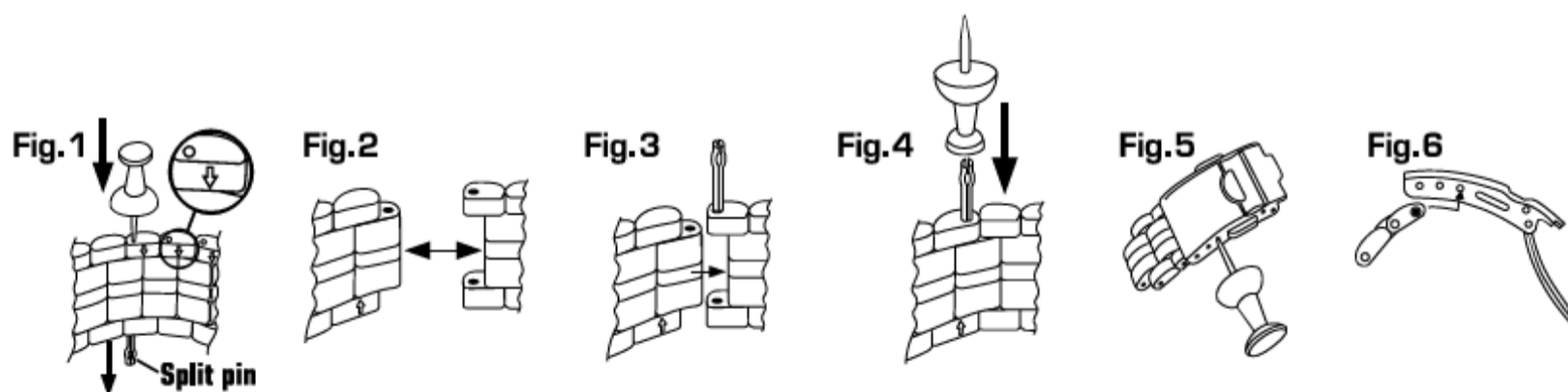

## 微調整:

必要であれば、次の手順で長さの微調整をおこなってください:

1. 画びょうを図のようにクラスプ(バンドの留め金)にあるスプリング・バーの穴にゆっくりと挿入してください(Fig.5)。接合していた部分がはずれます。
2. 取り出したスプリング・バーをほかの穴へ入れ直して微調整が可能です(Fig.6)。このとき、スプリング・バーが両サイドとも同じ位置の穴に差しこまれていることを確認してください。



# 防水機能テスト済みのタイド&サーフ・ウォッチ

## 推奨使用方法一覧



Rip Curl の腕時計は、業界最高峰と言われるスイス製の圧力テスト装置をつかってテストされており、サーフィンのために設計された商品です。

注意:すべての腕時計の検査は、業界のスタンダードにのっとり、実験室で人工的に作りだした加圧空間のなかでおこなわれており、潜水深度とは関係ありません。推奨使用方法以外の目的のご使用はお控えください。

サーフィンはときに、とても激しいスポーツです。状況次第では、時計が防水性を失ってしまう事態も想定できます。たとえば温度の急激な変化、塩害、はげしいワイプアウトだって水分をシャットアウトするゴムの消耗を早めます。サーフィンのため、また、この時計を最高の状態にキープするためにも、24ヶ月ごとに Rip Curl Japan で防水ゴムの交換と機能テストをお受けになられることを推奨しています。

RIP CURL PTY. LTD.は、

いかなる損失、また、この時計を使用したことに起因する第三者からのいかなる請求についても一切の責任を負いません。

## JAM HARIAN/DENGAN TANGGAL/DENGAN PETUNJUK 24 JAM

Untuk mengatur waktu:

1. Tarik tombol pengatur jam ke posisi C
2. Atur tombol sesuai dengan waktu yang ada diinginkan
3. Tekan tombol pengatur jam ke posisi A



NOTE:

\*Pastikan sebelum melakukan pengaturan pengguna sudah memastikan A.M/P.M. Ketika hari berganti maka saat itu disebut sebagai A.M (Saat hari berganti antara jam 00.00 sampai 5.30 atau setelahnya). Silahkan periksa A.M/P.M dengan cara mengatur jam hingga 24 jam

Untuk mengatur tanggal: (apabila tersedia)

1. Tarik tombol pengatur jam ke posisi B
2. Putar tombol pengatur jam searah jarum jam untuk merubah tanggal (untuk beberapa model silahkan putar berlawanan dengan arah jarum jam)
3. Tekan tombol pengatur jam ke posisi A. Tanggal akan berubah secara otomatis sesaat sebelum tengah malam



NOTE:

\*Jangan melakukan perubahan tanggal diantara 09.00 p.m atau 00.30 a.m. Apabila dilakukan maka perubahan tanggal tidak akan sesuai pada hari berikutnya.

Untuk mengatur hari: (apabila tersedia)

1. Tarik tombol pengatur jam ke posisi B
2. Putar tombol pengatur jam searah jarum jam untuk merubah hari (untuk beberapa model silahkan putar berlawanan dengan arah jarum jam)
3. Tekan tombol pengatur jam ke posisi A. Hari akan berubah secara otomatis sesaat sebelum tengah malam



### PERINGATAN!

Untuk memastikan bahwa tombol pengatur jam sudah terkunci, pastikan tombol pengatur jam sudah ditekan penuh kedalam.

Jangan pernah membuka tombol pengatur jam di dalam air atau dalam keadaan basah.

## JAM DENGAN *HEAT BEZEL*

### Kegunaan *Heat Bezel*

*Heat Bezel* unik Rip Curl bisa ditemukan di banyak jenis jam Rip Curl yang dapat digunakan untuk menghitung mundur periode waktu dari 20, 30, dan 40 menit – ini juga berguna pada kompetisi surfing. Penghitungan waktu mundur dari *Heat Bezel* juga dapat digunakan untuk keperluan lainnya (contoh: menghitung meteran parkir atau sebuah appointment)

### Cara mengatur dan penggunaan *Heat Bezel*

1. Putar bagian Bezel berlawanan dengan arah jarum jam/atau ke bagian kiri dan arahkan logo Rip Curl tepat di Jarum Menit
2. Saat Heat berjalan, jarum menit akan secara otomatis menghitung mundur sesuai dengan informasi dari Bezel (akan dapat penanda tiap interval 5 menit) dan ini memberikan informasi sisa waktu yang kita miliki

**Posisi Start**



**Bezel mengindikasikan tiga menit lagi untuk mencapai 20 menit Heat**

