



Orbegozo

VINOTÉCAS

VINOTECA – MANUAL DE INSTRUCCIONES
WINE COOLER - INSTRUCTION MANUAL
REFROIDISSEUR DE VIN - MANUEL D'INSTRUCTIONS
REFRIGERADOR DE VINHO - MANUAL DE INSTRUÇÕES



VT 610

Sonifer, S.A.
Avenida de Santiago, 86
30007 Murcia
España
E-mail: sonifer@sonifer.es
Made in P.R.C.

Lea atentamente este manual antes de utilizar este aparato y guárdelo para futuras consultas. Sólo así podrá obtener los mejores resultados y la máxima seguridad de uso.

Read this manual carefully before running this appliance and save it for reference in order to obtain the best results and ensure safe use.

Veillez lire attentivement ce manuel avant d'utiliser cet appareil et conservez-le pour toute consultation future. C'est la seule façon d'obtenir les meilleurs résultats et une sécurité optimale d'utilisation.

Leia este manual cuidadosamente antes de utilizar este aparelho e guarde-o para consulta futura. Só assim, poderá obter os melhores resultados e a máxima segurança na utilização.

1. ADVERTENCIAS DE SEGURIDAD

1. Este aparato pueden utilizarlo niños con edad de 8 años y superior y personas con capacidades físicas, sensoriales o mentales reducidas o falta de experiencia y conocimiento, si se les ha dado la supervisión o formación apropiadas respecto al uso del aparato de una manera segura y comprenden los peligros que implica. Los niños no deben jugar con el aparato. La limpieza y el mantenimiento a realizar por el usuario no deben realizarlo los niños sin supervisión.
2. Se deberá supervisar a los niños para asegurarse de que no juegan con este aparato.
3. Mantenga el aparato y su cable fuera del alcance de los niños menores de 8 años.
4. PRECAUCIÓN: Para la seguridad de sus niños no deje material de embalaje (bolsas de plástico, cartón, polietileno etc.) a su alcance.
5. Si el cable de alimentación está dañado, debe ser sustituido por el fabricante, el servicio técnico o cualquier otro profesional cualificado a fin de evitar un peligro.
6. No desconecte nunca tirando del cable.
7. No lo ponga en funcionamiento si el cable o el enchufe están dañados o si observa que el aparato no funciona correctamente.
8. No manipule el aparato con las manos mojadas.
9. No sumergir el aparato en agua o cualquier otro líquido.
10. Antes de su limpieza observe que el aparato está desconectado.
11. El aparato debe instalarse de acuerdo con la reglamentación nacional para instalaciones eléctricas.

12. Este aparato es sólo para uso doméstico.
13. En caso de necesitar una copia del manual de instrucciones, puede solicitarla por correo electrónico a través de sonifer@sonifer.es
14. ADVERTENCIA: En caso de mala utilización, existe riesgo de posibles heridas.

- No deje el aparato expuesto a los agentes atmosféricos (lluvia, sol, hielo etc.).
- ADVERTENCIA: Mantener despejadas las rejillas de ventilación de la envolvente del aparato o del mueble de encastramiento.
- ADVERTENCIA: No utilizar aparatos eléctricos en el interior de compartimentos destinados a la conservación de los alimentos.
- La seguridad eléctrica del aparato se garantiza solamente en caso de que esté conectado a una toma de tierra eficaz tal como prevén las vigentes normas de seguridad eléctrica. En caso de dudas diríjase a personal profesionalmente cualificado.
- Se desaconseja el uso de adaptadores, tomas múltiples y/o cables de extensión.
- En caso de que fuera indispensable usarlos, hay que utilizar únicamente adaptadores y prolongaciones que sean conformes a las normas de seguridad vigentes, prestando atención a no superar el límite de potencia indicado en el adaptador.
- El fabricante no será responsable de los daños que puedan derivarse del uso inapropiado equivocado o poco adecuado o bien de reparaciones efectuadas por personal no cualificado.

- Coloque el aparato sobre una superficie seca, firme y estable.
- En caso de avería o mal funcionamiento del aparato, apáguelo y no trate de arreglarlo. En caso de necesitar reparación diríjase únicamente a un Servicio de Asistencia Técnica autorizado por el fabricante y solicitar el uso de recambios originales.
- No utilice o coloque ninguna parte de este aparato sobre o cerca de superficies calientes (placas de cocina de gas o eléctrica u hornos).
- No utilice detergentes o bayetas abrasivas para limpiar la unidad.
- Al instalar el aparato, asegúrese de que haya, al menos, unos 5 cm de espacio libre en los lados y 10 cm en la parte posterior del aparato. Esto le permitirá una ventilación adecuada.
- No coloque alimentos ni bebidas calientes en la vinoteca hasta que no se hayan enfriado a temperatura ambiente.
- Cierre bien la puerta y no la abra con demasiada frecuencia ni durante un periodo largo de tiempo, el vino no alcanzaría la temperatura seleccionada.
- No coloque ningún objeto encima del aparato.

2. DESCRIPCIÓN

1. Botón de luz
2. Botón de °C/°F
3. Pantalla de temperatura
4. Botón aumentar temperatura
5. Botón disminuir temperatura
6. Puerta de cristal
7. Estante
8. Asa lateral
9. Puerta

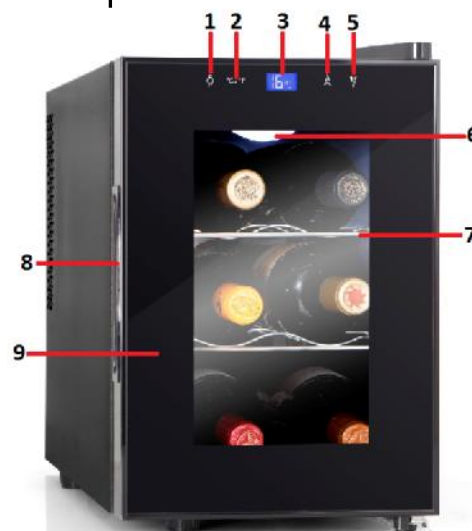

3. CARACTERÍSTICAS TÉCNICAS

MODELO	VT 610
Volumen	17L
Corriente	220-240V
Voltaje	50Hz
Potencia	70W
Consumo de potencia kW·h/24h	0.4 (15°C)
Rango control de temperatura	8-18°C
Peso neto	8Kg
Peso bruto	9.2kg
Dimensiones (AnchoXAIttoXProfundo)mm	246*375*507

4. DIAGRAMA DE CONEXIONES

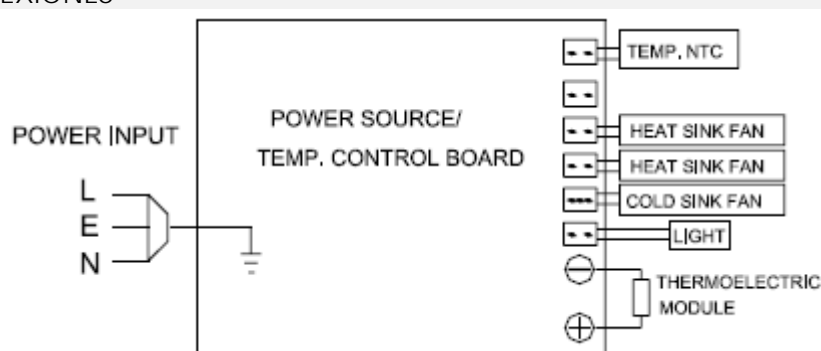

5. FUNCIONAMIENTO

1. Coloque la vinoteca en una superficie plana, horizontal y estable, lejos de superficies calientes y de la humedad.
2. Enchufe la vinoteca a una toma de corriente y seleccione la temperatura deseada (vea apartado "Ajuste de temperatura").
3. Deje la vinoteca vacía y en funcionamiento durante aproximadamente una hora para que alcance la temperatura seleccionada.
4. Cuando la vinoteca haya alcanzado la temperatura seleccionada, abra la puerta y coloque las botellas de vino en temperatura ambiente sobre los estantes. Las botellas alcanzarán la temperatura seleccionada aproximadamente en una hora.

La vinoteca fija de forma automática un ciclo de encendido y apagado para mantener constantemente la temperatura seleccionada. Pulse el botón de luz para encender la luz interior y ver lo que hay dentro de la vinoteca. Para apagar la luz, pulse de nuevo el mismo botón. Importante: Cierre bien la puerta y no la abra con demasiada frecuencia ni durante un periodo largo de tiempo, el vino no alcanzaría la temperatura seleccionada

6. AJUSTE DE TEMPERATURA



Seleccione la temperatura interior de la vinoteca pulsando los botones de aumentar/disminuir temperatura (2 & 3). Pulse el botón "▲" (2) para incrementar la temperatura y pulse el botón de "▼" (3) para disminuirla. La temperatura seleccionada se muestra en la pantalla de temperatura (1).

NOTA: La vinoteca funcionará correctamente cuando la temperatura ambiente sea 25°C o menos. Si la temperatura es muy elevada no podrá llegar a enfriar a temperaturas muy bajas.

Consejos y recomendaciones:

- La temperatura recomendada para el vino tinto es de 14-16°C
- La temperatura recomendada para el vino blanco es de 10-12°C.

La temperatura en el interior de la vinoteca dependerá de la temperatura ambiente. (6) sobre las guías del interior de la vinoteca. Cierre la puerta (5).

7. SOLUCIÓN DE PROBLEMAS

Problema	Causas posibles	Solución
La vinoteca no funciona	<ol style="list-style-type: none"> 1. Fallo en el suministro de corriente. 2. Se ha fundido un fusible. 	<ol style="list-style-type: none"> 1. Asegúrese de que la vinoteca está enchufada y que la toma de corriente está encendida. 2. Cambie el fusible fundido.
La vinoteca no alcanza la temperatura seleccionada	<ol style="list-style-type: none"> 1. La vinoteca está colocada demasiado cerca de una fuente de calor. 2. Falta de ventilación. 3. La puerta se abre con demasiada frecuencia o durante un periodo largo de tiempo. 	<ol style="list-style-type: none"> 1. Mantenga la vinoteca lejos de la luz solar y de otras fuentes de calor. 2. Coloque la vinoteca en un lugar con buena ventilación y mantenga todos los objetos lejos de los ventiladores. 3. Cierre bien la puerta y no abra con demasiada frecuencia ni durante un periodo largo de tiempo.

8. CUIDADOS Y MANTENIMIENTO

Limpieza de su cava de vinos

- Desconecte la vinoteca y quite las botellas.
- Lave el interior con paño y agua templada. Séquelo bien una vez termine.
- El exterior de la vinoteca se debe limpiar con un detergente suave y agua templada.
- Vacíe el cajón para agua de la parte inferior y lávelo.
- Quite el filtro trasero, límpielo con un cepillo o agua y vuelva a colocarlo en su sitio. Importante: solo quite el filtro para limpiarlo, no conecte la vinoteca sin filtro.

Mover la cava de vinos

- Quite todas las botellas.
- Asegure todos los elementos sueltos del interior de la vinoteca con cinta adhesiva.
- Gire las patas de nivelación hacia la base para evitar daños.
- Encinte la puerta.
- Asegúrese de que la cava de vinos permanece en posición vertical durante el transporte.

Consejos para el Ahorro de Energía

- Trata de no abrir la puerta con demasiada frecuencia, especialmente cuando el clima es húmedo y caliente. Una vez que usted abre la puerta, ciérrela lo antes posible.
- De vez en cuando compruebe si el aparato está suficientemente ventilado (circulación de aire adecuada alrededor del aparato).
- Ajuste el termostato de mayor a menor ajuste (dependiendo de la carga del aparato, la temperatura ambiente, etc).
- Antes de cargar el dispositivo con paquetes de alimentos frescos, asegúrese de que se enfría a temperatura ambiente. Para los alimentos calientes, por favor, enfíelos a temperatura ambiente antes de colocarlos en el refrigerador.
- Poniéndolo a una temperatura más alta puede reducir al mínimo el consumo energético de los electrodomésticos de refrigeración a temperatura ordinaria.



Eliminación del electrodoméstico viejo.

En base a la Norma europea 2002/96/CE de Residuos de aparatos Eléctricos y Electrónicos (RAEE), los electrodomésticos viejos no pueden ser arrojados en los contenedores municipales habituales; tienen que ser recogidos selectivamente para optimizar la recuperación y reciclado de los componentes y materiales que los constituyen, y reducir el impacto en la salud humana y el medioambiente. El símbolo del cubo de basura tachado se marca sobre todos los productos para recordar al consumidor la obligación de separarlos para la recogida selectiva.

El consumidor debe contactar con la autoridad local o con el vendedor para informarse en relación a la correcta eliminación de su electrodoméstico viejo.

DECLARACIÓN DE CONFORMIDAD: Este dispositivo cumple con los requisitos de la Directiva de Baja Tensión 2014/35/EU y los requisitos de la directiva de Compatibilidad Electromagnética 2014/30/EU.

1. SAFETY PRECAUTIONS

1. This appliance can be used by children aged from 8 years and above and persons with reduced physical, sensory or mental capabilities or lack of experience and knowledge if they have been given supervision or instruction concerning use of the appliance in a safe way and understand the hazards involved. Children must never play with the appliance. Cleaning and user maintenance must never be carried out by children without supervision.
2. Children should be supervised to ensure that they do not play with the appliance.
3. Keep the appliance and the cable cord out of the reach of children less than 8 years old.
4. **WARNING:** In order to ensure your children's safety, please keep all packaging (plastic bags, boxes, polystyrene etc.) out of their reach.
5. If the supply cord is damaged it must be repaired by the Authorized Service Agent in order to avoid hazards.
6. Never pull on the cord when unplugging.
7. Do not use the unit with a damaged cord or plug, or if it is not working properly.
8. Do not handle the appliance with wet hands.
9. Never immerse the appliance in water or any other liquid.
10. Make sure the appliance has been unplugged before cleaning.
11. This appliance must be installed following the national regulations for electrical installations.
12. This appliance is for household use only.
13. In case that you need a copy of the instruction manual, you can ask for it writing an email to sonifer@sonifer.es

14. **WARNING:** In case of misuse, there is a risk of possible injury.

- Do not leave the appliance exposed to the elements (rain, sun, ice, etc.).
- **WARNING:** Keep vents clear of the casing of the appliance or furniture inlay.
- **WARNING:** Do not use electrical appliances inside compartments where food conservation.
- The electrical safety of the appliance is only guaranteed if it is connected to an efficient earth installation, as foreseen in applicable electrical safety regulations. If in doubt, contact a qualified professional.
- The use of adaptors, multiple sockets and or extension cables is not recommended.
- Where it is not possible to avoid their use, only adaptors or extensions that comply with applicable safety regulations should be used, and ensuring that the indicated voltage limit is not exceeded.
- The manufacturer shall not be responsible for any damages that may arise from improper or inadequate use, or for repairs conducted by nonqualified personnel.
- Place the appliance on a dry, firm and stable surface.
- In the event of fault or malfunction, turn off the appliance and do not attempt to repair. If a repair is required, contact with Technical Assistance Service authorized by the manufacturer and request the use of original spare parts.
- Do not use or let any part of the appliance come into contact or near hot surfaces (kitchen gas or electric hobs or ovens).

- Do not use detergents or abrasive sponges to clean the appliance.
- When installing the appliance, make sure that there is at least 5 cm of free space at the sides and 10 cm at the rear of the appliance. This will allow for the appropriate amount of ventilation.
- Do not place hot food or drinks in the wine cooler until they have cooled down to room temperature.
- Close the door properly and do not open it too often or for a long period of time, as the wine will not reach the selected temperature.
- Do not place anything on top of the appliance.

2. DESCRIPTION

1. Light button
2. °C/°F button
3. Temperature display screen
4. Increase temperature button
5. Reduce temperature button
6. LED Light
7. Shelf
8. Side handle
9. Door

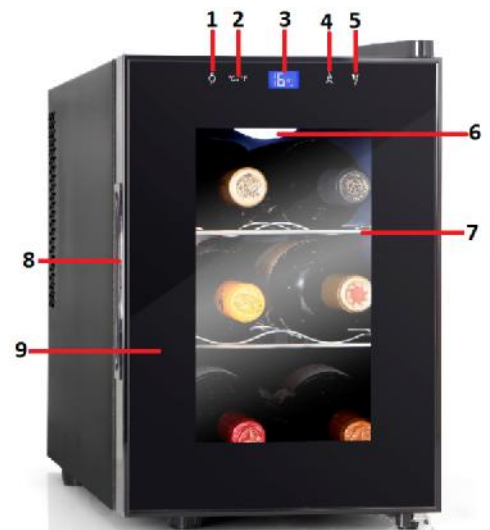

3. TECHNICAL CHARACTERISTICS

Model No.	VT 610
Volume	17L
Rated Power	220-240V
Rated Frequency	50Hz
Input Power	70W
Power Consumption kW·h/24h	0.4 (15°C)
Temperature Control Range	8-18°C
Net Weight	8Kg
Gross Weight	9.2Kg
Shape Size (WXHxD)mm	246*385*507

4. ELECTRIC DIAGRAM

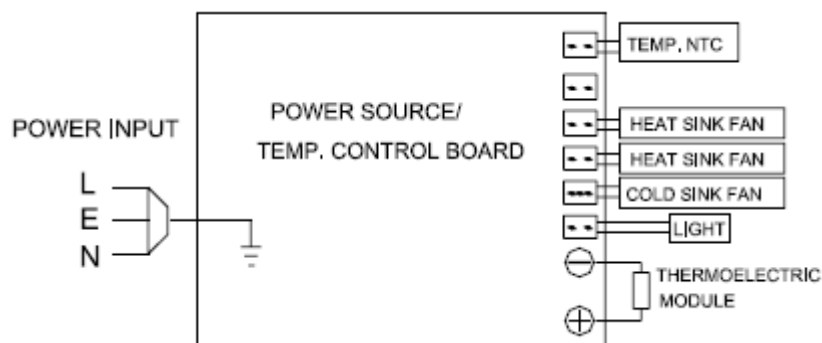

5. OPERATING INSTRUCTIONS

1. Place the wine cooler on an even, horizontal and stable surface, well away from hot surfaces and humidity.
 2. Open the door (5) and place the shelves (6) onto the guides inside the wine cooler. Close the door (5).
 3. Plug the wine cooler into a power socket and select the desired temperature (see "Adjusting the temperature" section).
 4. Leave the wine cooler on, and empty, for approximately one hour in order for it to reach the selected temperature.
 5. Once the wine cooler has reached the selected temperature, open the door (5) and place the bottles of wine at room temperature on to the shelves (6). The bottles will reach the selected temperature within approximately one hour.
- The wine cooler will automatically set an on-and-off cycle in order to constantly maintain the selected temperature.

Press the light button (4) to turn the inside light on and see what is inside the wine cooler. To turn the light off, press the same button again.

Important: Close the door (5) properly and do not open it too often or for a long period of time, as the wine will not reach the selected temperature.

6. ADJUSTING THE TEMPERATURE



Select the temperature inside the wine cooler by pressing the increase/reduce temperature buttons (2 & 3). Press the "▲" button (2) to increase the temperature and press the "▼" button (3) to reduce it. The selected temperature will appear on the temperature display screen (1).

Advice and recommendations:

- The recommended temperature for red wine is 14-16°C
- The recommended temperature for white wine is 10-12°C.

The temperature inside the wine cooler will depend on the room temperature.

7. TROUBLESHOOTING

Problem	Possible causes	Solution
The wine cooler is not working	<ol style="list-style-type: none"> 1. Fault in the power supply. 2. A fuse has blown. 	<ol style="list-style-type: none"> 1. Make sure that the wine cooler is plugged in and that the power socket is switched on. 2. Change the blown fuse.
The wine cooler is not reaching the selected temperature	<ol style="list-style-type: none"> 1. The wine cooler has been placed too near a heat source. 2. Lack of ventilation. 3. The door is being opened too often or for a long period of time. 	<ol style="list-style-type: none"> 1. Keep the wine cooler well away from sunlight and other heat sources. 2. Place the wine cooler in a well-ventilated position and keep all objects away from the ventilation grilles. 3. Close the door properly and do not open it too often or for a long period of time.

8. CARE AND MAINTENANCE

Cleaning your wine refrigerator

- Unplug the wine refrigerator and remove the bottles.
- Wash the inside with cloth and warm water. Dry well once finished.
- The outside of wine refrigerator should be cleaned with mild detergent and warm water.
- Draw out the water box at the bottom, and wash.
- Remove the rear filter, clean with a brush or water and put it back in place. Important: only remove the filter to clean it, do not connect the unfiltered wine bar.

Moving your wine refrigerator

- Remove all the bottles.
- Securely tape down all loose items inside your wine refrigerator.
- Turn the leveling legs up to the base to avoid damage.
- Tape the door.
- Be sure the wine refrigerator stays in the upright position during transportation.

Tips for Energy Savings

- Try not to open the door too often, especially when the weather is wet and hot. Once you open the door, close it as soon as possible.
- Every now and then check if the appliance is sufficiently ventilated (adequate air circulation around the appliance).
- Set thermostat from higher to lower settings as soon as possible (depends on how loaded the appliance is ambient temperature etc.).
- Before loading the appliance with packages of fresh foods, make sure they are cooled to ambient temperature. For hot foods, please cool to room temperature before placing it in the refrigerator.
- Set it on higher temperature can minimize the energy consumption of the household refrigerating appliance at ordinary temperature.



Disposal of old electrical appliances.

The European directive 2002/96/EC on Waste Electrical and Electronic Equipment (WEEE), requires that old household electrical appliances must not be disposed of in the normal unsorted municipal waste stream. Old appliances must be collected separately in order to optimize the recovery and recycling of the materials they contain, and reduce the impact on human health and the environment.

The crossed out "wheeled bin" symbol on the product reminds you of your obligation, that when you dispose of the appliance, it must be separately collected.

DECLARATION OF CONFORMITY: This device complies with the requirements of the Low Voltage Directive 2014/35/EU and the requirements of the EMC directive 2014/30/EU.

1. PRESCRIPTIONS DE SÉCURITÉ

1. Cet appareil peut être utilisé par des enfants 8 ans ou plus et des personnes présentant un handicap physique, sensoriel, mental ou moteur voire ne disposant pas des connaissances et de l'expérience nécessaires en cas de surveillance ou d'instructions sur l'usage de cet appareil en toute sécurité et de compréhension des risques impliqués. Les enfants ne doivent pas jouer avec l'appareil. Le nettoyage et la maintenance ne doivent pas être effectués par des enfants sans surveillance.
2. Les enfants doivent être surveillés afin de s'assurer qu'ils ne jouent pas avec cet appareil.
3. Gardez l'appareil et le câble à la portée des enfants de moins de 8 ans.
4. ATTENTION: Par mesure de sécurité vis-à-vis des enfants, ne laissez pas les emballages (sac en plastique, carton, polystyrène) à leur portée.
5. Si le cordon d'alimentation est endommagé, adressez-vous à un service technique agréé afin d'éviter un danger.
6. Ne débranchez jamais en tirant du cordon.
7. Ne jamais le faire fonctionner si le cordon ou la fiche sont abîmés ou si vous remarquez que l'appareil ne fonctionne pas correctement.
8. Ne pas manipuler l'appareil, les mains mouillées.
9. Ne jamais placer l'appareil près de l'eau ou autre liquide.
10. Avant de nettoyer l'appareil, vérifiez s'il est bien débranché.
11. L'appareil doit être installé suivant les normes nationales pour les installations électriques.

12. Cet appareil est seulement apte pour une utilisation domestique.
13. Dans le cas où vous avez besoin d'une copie du manuel d'instructions, vous pouvez demander par écriture d'un e-mail à sonifer@sonifer.es
14. AVERTISSEMENT: En cas de mauvaise utilisation de l'appareil, il ya un risque de blessure.
 - Ne pas le laisser cet appareil exposé aux intempéries (pluie, soleil, givre, etc.).
 - AVERTISSEMENT: Gardez les événements d'avance sur le boîtier de l'appareil ou une meuble marqueterie.
 - AVERTISSEMENT: Ne pas utiliser d'appareils électriques à l'intérieur des compartiments où de conservation des aliments.
 - La sécurité électrique de l'appareil est garantie seulement s'il est raccordé à une installation de terre efficace, tout comme le prévoient les normes de sécurité électrique en vigueur. En cas de doute, s'adresser à du personnel professionnellement qualifié.
 - L'utilisation d'adaptateurs et/ou de rallonges est déconseillée.
 - Si ces éléments s'avéraient indispensables, utiliser seulement des adaptateurs et des rallonges qui respectent les normes de sécurité en vigueur. Veiller à ne pas dépasser la limite de puissance mentionnée sur l'adaptateur.
 - Le fabricant ne saurait être tenu pour responsable des dommages pouvant survenir à la suite de l'usage inapproprié, erroné, peu correct ou des réparations effectuées par du personnel non-qualifié.

- Éloigner l'appareil de l'eau ou de tout autre liquide, afin d'éviter tout risque de décharge électrique. Ne pas brancher l'appareil si ce dernier se trouve sur une surface humide.
- Déposer l'appareil sur une surface sèche, lisse et stable.
- En cas de panne et/ou de mauvais fonctionnement de l'appareil, éteindre ce dernier et ne pas essayer de le réparer. S'il requiert une réparation, s'adresser uniquement à un Service d'Assistance Technique agréé par le fabricant et demander à utiliser des pièces de rechange originales.
- Ne pas utiliser l'appareil et ne placer aucune de ses parties sur des surfaces chaudes ou près de celles-ci (plaques de cuisson à gaz ou électriques ou fours).
- Veiller à installer l'appareil en laissant un espace minimum de 5 cm sur les côtés et de 10 cm à l'arrière, entre le mur et l'armoire, afin d'assurer une bonne circulation de l'air.
- Ne déposez pas d'aliments ni de boissons chaudes dans l'armoire à vin.
- Les laisser refroidir et attendre qu'ils aient atteint la température ambiante.
- Fermez bien la porte et évitez de l'ouvrir trop fréquemment ou de la laisser ouverte durant une période de temps prolongée. Le vin n'atteindrait pas la température sélectionnée.
- Ne déposez aucun objet sur l'appareil.

2. DESCRIPTION

1. Touche éclairage
2. Bouton °C/°F
3. Afficheur de température
4. Touche pour augmenter la température
5. Touche pour baisser la température
6. Lumière de LED
7. Tablette
8. Poignée latérale
9. Porte

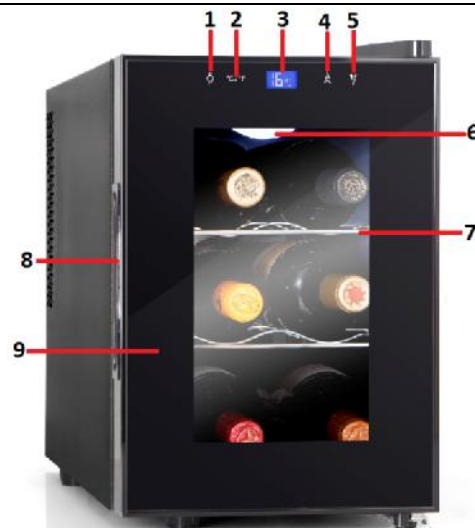

3. CARACTÉRISTIQUES TECHNIQUES

Modèle	VT 610
Volume	17L
Puissance évaluée	220-240V
Fréquence évaluée	50Hz
Puissance	70W
Kilowatt de puissance kW·h/24h	0.4 (15°C)
Chaîne de contrôle de température	8-18°C
Poids net	8Kg
Poids brut	9.2Kg
Taille (WXHXD)mm	246*385*507

4. DIAGRAMME ÉLECTRIQUE

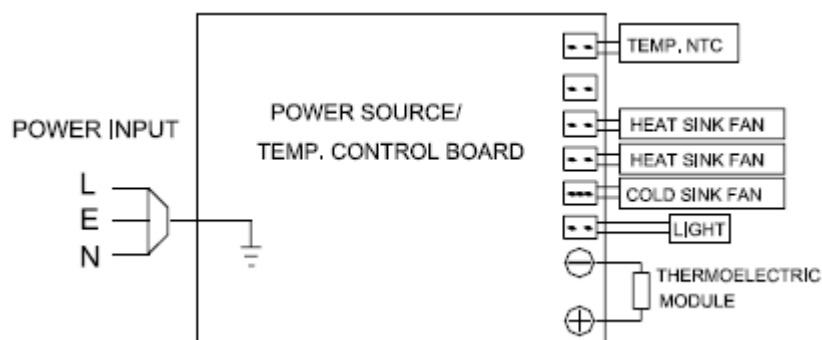

5. FONCTIONNEMENT

1. Placez l'armoire à vin sur une surface lisse, horizontale et stable, éloignée de toute surface chaude et à l'abri de l'humidité.
2. Ouvrez la porte (5) et mettez en place les étagères (6) en les engageant sur les rails intérieurs de l'armoire à vin. Fermez la porte (5).
3. Branchez l'armoire à vin à une prise de courant et sélectionnez la température souhaitée (voir chapitre «Réglage de la température»).
4. Faites fonctionner l'armoire à vin vide (sans bouteilles) durant environ une heure, afin qu'elle atteigne la température sélectionnée.
5. Lorsque l'armoire à vin a atteint la température sélectionnée, ouvrez la porte (5) et déposez les bouteilles de vin, à température ambiante, sur les étagères (6). Les bouteilles mettront environ une heure à atteindre la température sélectionnée.

L'armoire à vin procède automatiquement à un cycle de marche/arrêt, afin de maintenir constante la température sélectionnée. Appuyez sur la touche éclairage (4) pour allumer l'éclairage intérieur et voir l'intérieur de l'armoire à vin. Pour éteindre l'éclairage, appuyez à nouveau sur cette même touche. Important: Fermez bien la porte (5) et veillez à ne pas l'ouvrir trop fréquemment ni durant une période de temps prolongée, car le vin n'atteindrait pas la température sélectionnée.

6. RÉGLAGE DE LA TEMPÉRATURE



Sélectionnez la température intérieure de l'armoire à vin en appuyant sur les touches augmenter/baisser la température (2 et 3).

Appuyez sur la touche "▲" (2) pour augmenter la température et appuyez sur la touche "▼" (3) pour la baisser. La température sélectionnée apparaîtra sur l'afficheur (1).

Conseils et recommandations:

- La température recommandée pour le vin rouge est de 14-16°C
 - La température recommandée pour le vin blanc est de 10-12°C.
- La température à l'intérieur de l'armoire à vin dépendra de la température ambiante.

7. SOLUTION DES PROBLÈMES

Problème	Causes possibles	Solution
L'armoire à vin ne fonctionne pas	1. Panne de courant. 2. Un fusible a sauté.	1. Vérifiez que l'armoire à vin est branchée à une prise de courant qui fonctionne. 2. Remplacez le fusible.
L'armoire à vin n'atteint pas la température sélectionnée	1. L'armoire à vin est installée trop près d'une source de chaleur. 2. Manque de ventilation suffisante. 3. La porte est ouverte trop fréquemment ou durant une période de temps prolongée.	1. Éloignez l'armoire à vin des rayons solaires et de toute autre source de chaleur. 2. Placez l'armoire à vin dans une pièce bien ventilée et éloignez tout objet des ventilateurs. 3. Fermez bien la porte et ne l'ouvrez pas trop fréquemment ni durant une période de temps prolongée.

8. ENTRETIEN ET MAINTENANCE.

Nettoyage de votre cave à vin

- Débranchez la cave à vin et retirez les bouteilles.
- Lavez l'intérieur avec un chiffon et de l'eau chaude. Bien sec une fois terminé.
- Nettoyez la surface extérieure de la cave à vin avec un nettoyeur doux et de l'eau tiède.
- Videz le caisson à eau de la partie inférieure et nettoyez-le.
- Retirez le filtre arrière, nettoyez avec une brosse ou de l'eau et le remettre en place. Important : ne retirez le filtre à nettoyer, ne pas brancher le bar à vin non filtré.

Transporter la cave à vin

- Retirez toutes les bouteilles.
- Veillez à scotcher tous les éléments amovibles qui restent à l'intérieur de la cave à vin.
- Rentrez les pieds réglables afin d'éviter tout risque de dommage.
- Scotchez la porte.
- Veillez à ce que la cave à vin soit transportée en position verticale.

Conseils pour économiser l'énergie

- Essayez de ne pas ouvrir la porte trop souvent, surtout quand le temps est humide et chaud. Une fois que vous ouvrez la porte, la fermer dès que possible.
- Chaque maintenant et puis vérifier si l'appareil est suffisamment ventilé (circulation d'air adéquate autour de l'appareil).
- Réglez le thermostat du haut vers le bas les réglages dès que possible (tout dépend de charger l'appareil est la température ambiante, etc.)

- Avant de charger l'appareil avec des paquets d'aliments frais, assurez-vous qu'ils sont refroidis à température ambiante. Pour les aliments chauds, s'il vous plaît refroidir à température ambiante avant de le placer dans le réfrigérateur.
- Posez-la sur une température plus élevée peut réduire la consommation d'énergie de l'appareil de réfrigération ménager à la température ordinaire.



Enlèvement des appareils ménagers usagés.

La directive européenne 2002/96/EC sur les Déchets des Equipements Electriques et Electroniques (DEEE), exige que les appareils ménagers usages ne soient pas jetés dans le flux normal des déchets municipaux. Les appareils usagés doivent être collectés séparément afin d'optimiser le taux de récupération et le recyclage des matériaux qui les composent, et réduire l'impact sur la santé humaine et l'environnement.

Le symbole de la poubelle barrée est apposée sur tous les produits pour rappeler les obligations de collecte séparée.

Les consommateurs devront contacter les autorités locales ou leur revendeur concernant la démarche à suivre pour l'enlèvement de leur vieil appareil.

DÉCLARATION DE CONFORMITÉ: Cet appareil est conforme aux exigences de la Directive Basse Tension 2014/35/EU et aux exigences de la directive EMC 2004/30/EU.

1. ADVERTÊNCIAS DE SEGURANÇA

1. Este aparelho pode ser usado por crianças maiores de 8 anos e por pessoas com capacidades físicas, sensoriais ou mentais reduzidas ou com falta de experiência e conhecimento, sempre que lhes seja dada a supervisão apropriada ou instruções para a utilização do aparelho de forma segura e de modo a que compreendam os perigos inerentes. Não deixe que crianças brinquem com o aparelho. Não permita a limpeza e manutenção do aparelho pelo utilizador a crianças sem vigilância.
2. As crianças deverão ser supervisionadas, para se assegurar de que não brincam com a unidade.
3. Mantenha o aparelho e o seu cabo fora do alcance de crianças menores de 8 anos.
4. PRECAUÇÃO: Para a segurança dos seus filhos, não deixe partes da embalagem (sacos plásticos, papelão, esferovite, etc.) ao alcance dos mesmos.
5. Se o cabo de ligação estiver danificado recorra a um serviço técnico autorizado com o fim de evitar riscos.
6. Nunca desligue o aparelho puxando pelo cabo.
7. Não ponha em funcionamento se o cabo ou a ficha estiverem estragados ou se observa que o aparelho não funciona correctamente.
8. Não utilize o aparelho com as mãos molhadas.
9. Não mergulhe o aparelho em água nem em nenhum outro líquido.
10. Antes de efectuar a sua limpeza comprove que o aparelho está desligado.
11. O aparelho deve ser instalado de acordo com a regulamentação nacional para instalações eléctricas.
12. Este aparelho destina-se apenas a uso doméstico.

13. No caso em que você precisa de uma cópia do manual de instruções, você pode perguntar para ele por a escrita um e-mail para sonifer@sonifer.es
14. ATENÇÃO: Em caso de utilização incorreta do aparelho, há um risco de possíveis lesões.
- Não deixe o aparelho exposto aos agentes atmosféricos (chuva, sol, gelo etc.).
 - AVISO: Mantenha aberturas claras da caixa do aparelho ou mobiliário embutimento.
 - ATENÇÃO: Não use aparelhos elétricos dentro de compartimentos onde a conservação dos alimentos.
 - A segurança eléctrica do aparelho é garantida somente no caso deste estar ligado a uma tomada de ligação à terra eficaz tal como prevêem as normas vigentes de segurança eléctrica. Em caso de dúvidas dirija-se a uma pessoa profissionalmente qualificada.
 - Desaconselha-se o uso de adaptadores, tomadas múltiplas e/ou cabos de extensão.
 - No caso de ser indispensável usá-los, ter-se-á que utilizar unicamente adaptadores e extensões que estejam conformes as normas de segurança vigentes, prestando atenção para não superar o limite de potência indicado no adaptador.
 - O fabricante não será responsável por danos que possam derivar do uso inapropriado, equivocado ou pouco adequado ou também devido a reparações efectuadas por pessoal não qualificado.
 - Coloque o aparelho sobre uma superfície seca, firme e estável.

- Em caso de avaria ou mau funcionamento do aparelho, desligue-o e não o repare. No caso de necessitar de reparação dirigir-se unicamente a um Serviço de Assistência Técnica autorizado pelo fabricante e solicitar o uso de peças de substituição originais.
- Não utilize ou coloque nenhuma parte deste aparelho sobre ou próximo de superfícies quentes (placas de cozinha de gás ou eléctrica, fornos).
- Não utilize detergentes ou baetas abrasivas para limpar a unidade.
- Ao instalar o aparelho, assegure-se de que tem, pelo menos, cerca de 5 cm de espaço livre nas partes laterais e 10 cm na parte posterior do aparelho. Isto permitir-lhe-á uma ventilação adequada.
- Não coloque alimentos nem bebidas quentes na vinoteca até terem arrefecido à temperatura ambiente.
- Feche bem a porta e não a abra com demasiada frequência nem a deixe aberta durante um longo período de tempo, o vinho não alcançaria a temperatura seleccionada.
- Não coloque nenhum objecto em cima do aparelho.

2. DESCRIÇÃO

1. Botão de luz
2. Botão °C/°F
3. Visor de temperatura
4. Botão aumento temperatura
5. Botão diminuição temperatura
6. Luz do LED
7. Prateleiras
8. Pega lateral
9. Porta

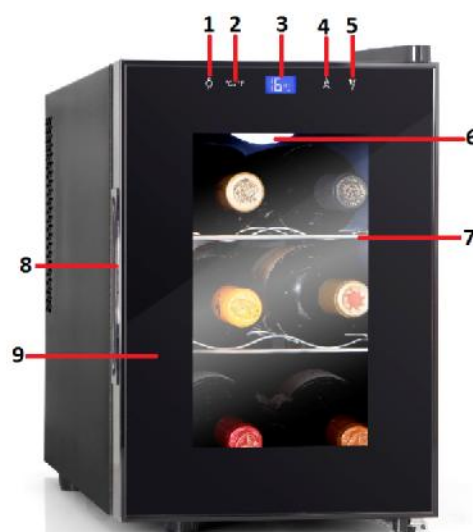

3. CARACTERÍSTICAS TÉCNICAS

Modelo	VT 610
Volume	17L
Potência avaliada	220-240V
Frequência avaliada	50Hz
Potência	70W
Quilowatt de potência kW·h/24h	0.4 (15°C)
Cadeia de controlo de temperatura	8-18°C
Peso líquido	8Kg
Peso bruto	9.2Kg
Dimensão (WXHXD)mm	246*385*507

4. DIAGRAMA ELÉTRICO

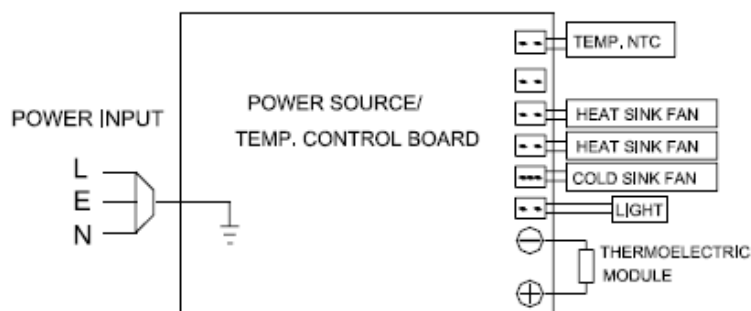

5. FUNCIONAMENTO

1. Coloque a vinoteca numa superfície plana, horizontal e estável, afastada de superfícies quentes e da humidade.
2. Abra a porta (5) e coloque as prateleiras (6) nas guias do interior da vinoteca. Feche a porta (5).
3. Ligue a vinoteca a uma tomada eléctrica e seleccione a temperatura desejada (veja o parágrafo "Regulação da temperatura").
4. Deixe a vinoteca vazia e a funcionar durante aproximadamente uma hora para que alcance a temperatura seleccionada.
5. Assim que a vinoteca tenha alcançado a temperatura seleccionada, abra a porta (5) e coloque as garrafas de vinho a uma temperatura ambiente nas prateleiras (6). As garrafas alcançarão a temperatura seleccionada aproximadamente numa hora.

A vinoteca fixa automaticamente um ciclo de ligar e desligar, mantendo constantemente a temperatura seleccionada. Prima o botão luminoso (4) para ligar a luz interior e ver o que está dentro da vinoteca. Para desligar a luz, prima de novo o mesmo botão. Importante: Feche bem a porta (5) e não a abra com demasiada frequência nem a deixe aberta durante um longo período de tempo, o vinho não alcançaria a temperatura seleccionada.

6. REGULAÇÃO DA TEMPERATURA



Selecione a temperatura interior da vinoteca premindo os botões de aumento/ diminuição da temperatura (2 e 3). Prima o botão "▲" (2) para aumentar a temperatura e prima o botão "▼" (3) para diminuí-la. A temperatura seleccionada é apresentada no visor de temperatura (1).

Conselhos e recomendações:

- A temperatura recomendada para o vinho tinto é de 14-16°C.
- A temperatura recomendada para o vinho branco é de 10-12°C.

A temperatura no interior da vinoteca dependerá da temperatura ambiente.

7. RESOLUÇÃO DE PROBLEMAS

Problema	Causas possíveis	Solução
A vinoteca não funciona.	1. Falha na electricidade. 2. Um fusível fundiu.	1. Assegure-se de que a vinoteca está ligada e que a tomada eléctrica tem corrente. 2. Mude o fusível fundido.
A vinoteca não alcança a temperatura seleccionada.	1. A vinoteca está colocada demasiado perto de uma fonte de calor. 2. Falta de ventilação. 3. A porta é aberta com demasiada frequência ou fica aberta durante um longo período de tempo.	1. Mantenha a vinoteca afastada da luz solar e de outras fontes de calor. 2. Coloque a vinoteca num lugar com boa ventilação e mantenha todos os objectos afastados dos ventiladores. 3. Feche bem a porta e não a abra com demasiada frequência nem a deixe aberta durante um longo período de tempo.

8. CUIDADOS E MANUTENÇÃO

Limpeza de garrafeira de vinhos

- Desligue a garrafeira de vinhos e retire as garrafas
- Lave o interior com um pano e água morna. Seque bem uma vez terminado.
- O exterior da garrafeira de vinhos deve ser limpo com um detergente suave e água morna.
- Esvazie a caixa para água na parte inferior e lave a mesma.
- Retire o filtro traseiro, limpo com uma escova ou água e colocá-lo de volta no lugar. Importante: só remover o filtro para limpá-lo, não ligue a garrafeira de vinho não filtrado.

Mover garrafeira de vinhos

- Retire todas as garrafas.
- Assegure todos os elementos soltos do interior da garrafeira de vinhos com cinta adesiva.
- Rode as patas de nivelamento para a base para evitar danos.
- Cinte a porta.
- Assegure-se se a garrafeira de vinhos permanece em posição vertical durante o transporte.

Dicas para Poupança de Energia

- Tente não abrir a porta com muita frequência, especialmente quando o tempo está úmido e quente. Uma vez que você abrir a porta, fechá-la o mais rapidamente possível.
- Cada agora e então verificar se o aparelho é suficientemente ventilado (circulação de ar adequada ao redor do aparelho).
- Ajuste o termostato do maior para configurações mais baixas, logo que possível (depende de como o aparelho é carregado etc temperatura ambiente).
- Antes de carregar o aparelho com pacotes de alimentos frescos, verifique se eles são resfriadas à temperatura ambiente. Para alimentos quentes, por favor, esfriar até a temperatura ambiente antes de colocá-lo na geladeira.
- Coloque-o em temperatura mais alta pode minimizar o consumo de energia dos aparelhos domésticos de refrigeração à temperatura normal.



Recolha dos eletrodomésticos.

A diretiva Europeia 2002/96/CE referente à gestão de resíduos de aparelhos elétricos e eletrônicos (RAEE), prevê que os eletrodomésticos não devem ser escoados no fluxo normal dos resíduos sólidos urbanos. Os aparelhos desatualizados devem ser recolhidos separadamente para otimizar a taxa de recuperação e reciclagem dos materiais que os compõem e impedir potenciais danos para a saúde humana e para o ambiente. O símbolo constituído por um contêiner de lixo barrado com uma cruz deve ser colocado em todos os produtos por forma a recordar a obrigatoriedade de recolha separada.

Os consumidores devem contactar as autoridades locais ou os pontos de venda para solicitar informação referente ao local apropriado onde devem depositar os eletrodomésticos velhos.

DECLARAÇÃO DE CONFORMIDADE: Este dispositivo está em conformidade com as exigências da Directiva de Baixa Tensão 2014/35/EU e os requisitos da directiva EMC 2014/30/EU.