

Wichtige Sicherheitshinweise

Der Projektor wurde so entwickelt und getestet, dass er die neuesten Normen für Sicherheit bei gewährleisten, müssen Sie jedoch die in diesem Handbuch und auf dem Produkt vermerkten Anweisungen befolgen.

Sicherheitshinweise

1. Lesen Sie vor Inbetriebnahme des Projektors dieses Handbuch. Bewahren Sie es auf, um bei Bedarf darauf zurückgreifen zu können.
2. Sehen Sie während des Betriebs nicht direkt in die Projektorlinse. Durch das helle Licht können Ihre Augen geschädigt werden.
3. Wenden Sie sich, wenn eine Reparatur erforderlich ist, an einen autorisierten Kundendienst.
4. Öffnen Sie immer die Blende der Linse (falls vorhanden), oder entfernen Sie die Schutzkappe (falls vorhanden) von der Linse, wenn die Projektorlampe eingeschaltet ist.
5. In manchen Ländern ist die Netzspannung NICHT stabil. Dieser Projektor kann innerhalb eines Bereichs von 100 bis 240 Volt Wechselstrom betrieben werden. Er kann jedoch bei Stromausfällen oder Spannungsschwankungen von ± 10 Volt ausfallen. An Orten mit Stromausfällen oder instabiler Netzspannung sollten Sie daher in Verbindung mit dem Projektor einen Stromstabilisator, einen Überspannungsschutz oder eine unterbrechungsfreie Stromversorgung (USV) installieren.
6. Sorgen Sie dafür, dass die Projektionslinse bei Betrieb frei ist, da andernfalls Beschädigungen durch Wärme entstehen können oder Brandgefahr besteht. Um die Lampe vorübergehend auszuschalten, drücken Sie am Projektor oder auf der Fernbedienung auf die Taste ECO BLANK/BLANK.
7. Die Lampe wird während des Betriebs extrem heiß. Lassen Sie bei einem Lampenwechsel zunächst den Projektor ca. 45 Minuten lang abkühlen, bevor Sie das Lampelement entfernen.
8. Benutzen Sie Lampen nicht über die angegebene maximale Nutzungsdauer hinaus. Übermäßige Nutzung der Lampen über die angegebene Lebensdauer hinaus kann in seltenen Fällen zum Zerbrechen führen.
9. Der Projektor muss unbedingt vom Netz getrennt werden, bevor das Lampelement oder andere elektronische Bauteile entfernt werden.
10. Sorgen Sie für einen sicheren und stabilen Stand des Geräts. Andernfalls kann es herunterfallen und beschädigt werden.
11. Versuchen Sie niemals, den Projektor auseinanderzubauen. Im Inneren des Gerätes stehen Teile unter Spannung.
Der Kontakt mit diesen Teilen kann zu lebensgefährlichen Verletzungen führen. Die Lampe ist das einzige vom Benutzer zu wartende Teil und mit einer abnehmbaren Abdeckung versehen. Andere Abdeckungen dürfen unter keinen Umständen geöffnet oder entfernt werden. Wenden Sie sich für Reparaturen an einen entsprechend qualifizierten professionellen Kundendienst.
12. Während das Gerät in Betrieb ist, treten möglicherweise aus dem Belüftungsgitter heiße Luft oder auffallende Gerüche aus. Dies ist normal und weist nicht auf einen Defekt des Gerätes hin.
13. Stellen Sie den Projektor nicht an folgenden Standorten auf:
 - Orte mit unzureichender Belüftung oder unzureichendem Platz. Der Abstand zur Wand muss mindestens 50 cm betragen, und die Belüftung des Projektors darf nicht behindert sein.
 - Orte mit sehr hohen Temperaturen, z. B. in Kraftfahrzeugen mit verschlossenen Fenstern und Türen.
 - Orte mit sehr hoher Luftfeuchtigkeit oder hoher Konzentration von Staub und Zigarettenrauch. Hierdurch können optische Bauteile verunreinigt, die Nutzungsdauer des Projektors verringert und das Bild verdunkelt werden.
 - Orte in der Nähe von Feuermeldern
 - Orte mit Temperaturen über 40°C (104°F)
 - Orte in einer Höhe von über 3000 m (10000 Fuß).
14. Blockieren Sie nicht die Belüftungsöffnungen.
 - Stellen Sie den Projektor nicht auf eine Decke, auf Bettzeug oder auf eine andere weiche Oberfläche.
 - Bedecken Sie den Projektor nicht mit einem Tuch oder einem anderen Gegenstand.
 - In der Nähe des Projektors dürfen sich keine leicht entflammaren Stoffe befinden.Wenn die Belüftungsöffnungen blockiert sind, kann Überhitzung im Projektor zu einem Brand führen.
15. Stellen Sie den Projektor für den Betrieb immer auf einer ebenen, waagerechten Fläche auf.
 - Verwenden Sie das Gerät nicht auf unebenen Flächen mit einer Neigung von mehr als 10 Grad (nach rechts/links) bzw. 15 Grad (nach vorne/hinten). Die Verwendung des Projektors auf nicht waagerechten Flächen kann zu Fehlfunktionen oder Beschädigungen der Lampe führen.
16. Stellen Sie das Gerät nicht senkrecht auf eine Seite. Andernfalls kann der Projektor umfallen und beschädigt werden oder Verletzungen verursachen.
17. Treten Sie nicht auf den Projektor, und stellen Sie nichts auf das Gerät. Andernfalls können Schäden am Projektor sowie Unfälle und Verletzungen die Folge sein.
18. Stellen Sie keine Flüssigkeiten auf den Projektor oder in seine Nähe. Wenn Flüssigkeiten in das Projektorinnere eindringen, kann dies zu Fehlfunktionen des Projektors führen. Wenn Flüssigkeit in den Projektor eingedrungen ist, trennen Sie das Netzkabel von der Steckdose, und setzen Sie sich mit BenQ in Verbindung, um den Projektor reparieren zu lassen.
19. Dieser Projektor kann Bilder umgedreht anzeigen, so dass er auch an der Decke montiert werden kann.
 - ⚠ Die Deckenmontage des Projektors muss fachgerecht unter Verwendung des speziellen Deckenmontagesatzes von BenQ erfolgen.
20. Dieses Gerät muss geerdet werden.
 - ⚠ Deckenmontage des Projektors Damit der Betrieb des BenQ-Projektors reibungslos verläuft und Verletzungen an Personen sowie Sachschäden vermieden werden, sollten Sie mit dem folgenden Sicherheitsaspekt vertraut sein. Wenn Sie den Projektor an der Decke befestigen möchten, sollten Sie unbedingt einen gut passenden BenQ-Deckenmontagesatz verwenden und sicherstellen, dass dieser fachgerecht und sicher installiert wurde. Falls Sie für den Projektor einen Deckenmontagesatz eines anderen Herstellers verwenden, besteht die Gefahr, dass der Projektor aufgrund einer unsachgemäßen Befestigung mit falschen/zu kurzen Schrauben von der Decke fällt. Der BenQ-Deckenmontagesatz für den Projektor ist im selben Fachgeschäft erhältlich, in dem Sie auch den BenQ-Projektor erworben haben. BenQ empfiehlt, dass Sie außerdem ein separates, mit dem Kensington-Schloss kompatibles Sicherheitskabel kaufen und dieses ordnungsgemäß in der Aussparung für das Kensington-Schloss am Projektor und an der Grundplatte des Deckenmontagegestells anbringen. Neben dem Diebstahlschutz bietet dies einen Fallschutz, sollte sich der Projektor aus seiner Befestigung am Montagegestell lösen.
 - ⚠ Quecksilber -- Diese Lampe enthält Quecksilber. Entsorgen Sie sie entsprechend der vor Ort geltenden Gesetze und Bestimmungen. Siehe www.lamprecycle.org.

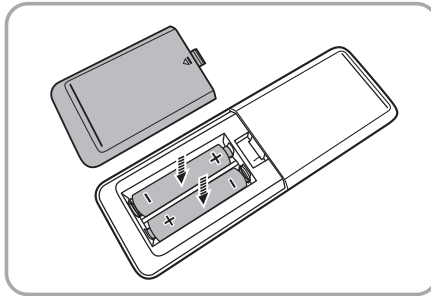
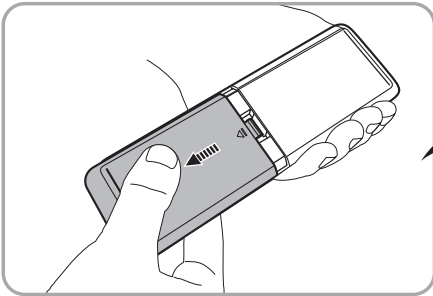
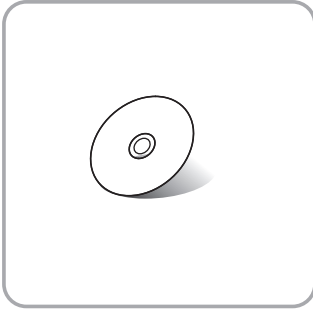
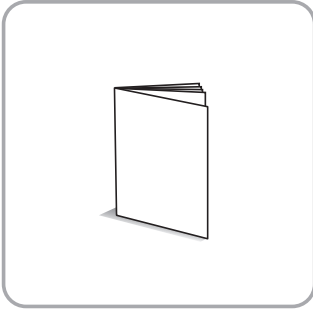
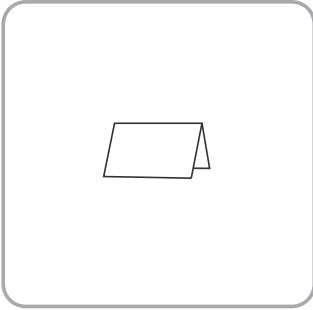
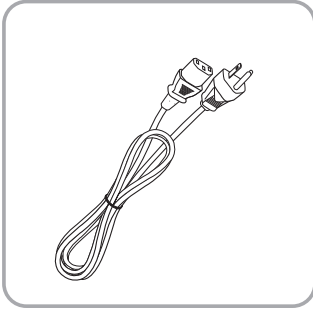
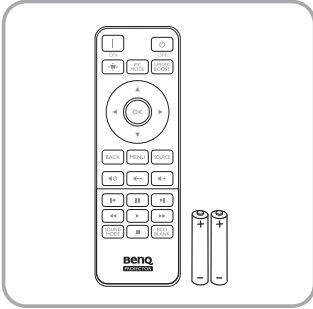
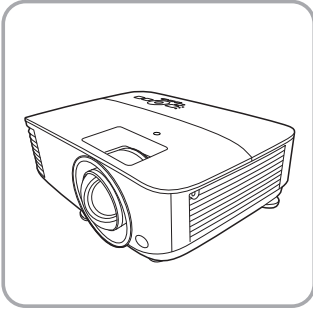

Remote control

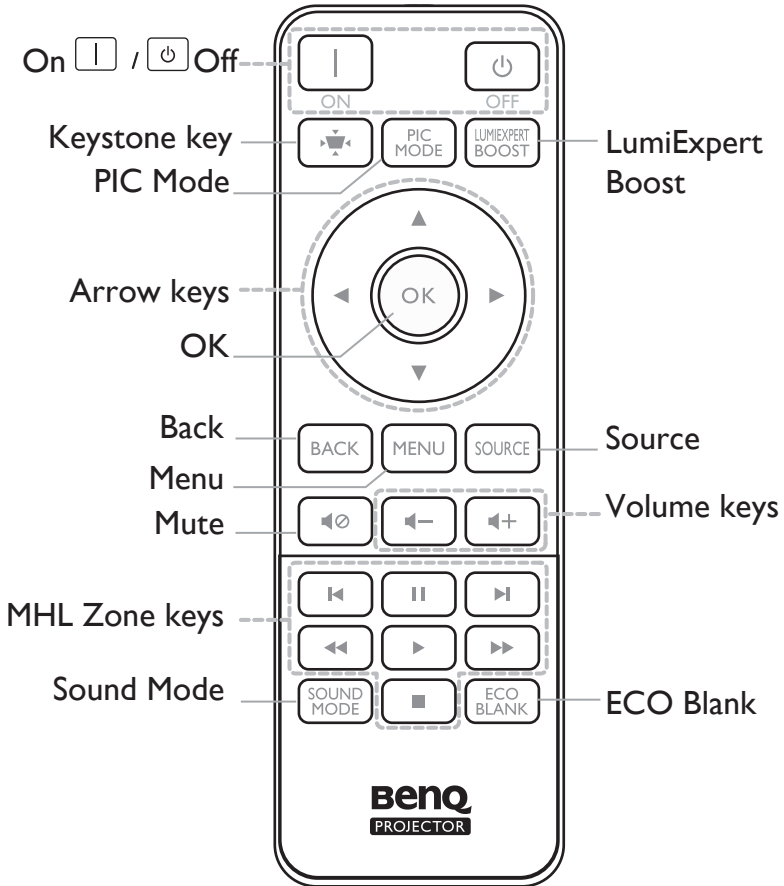

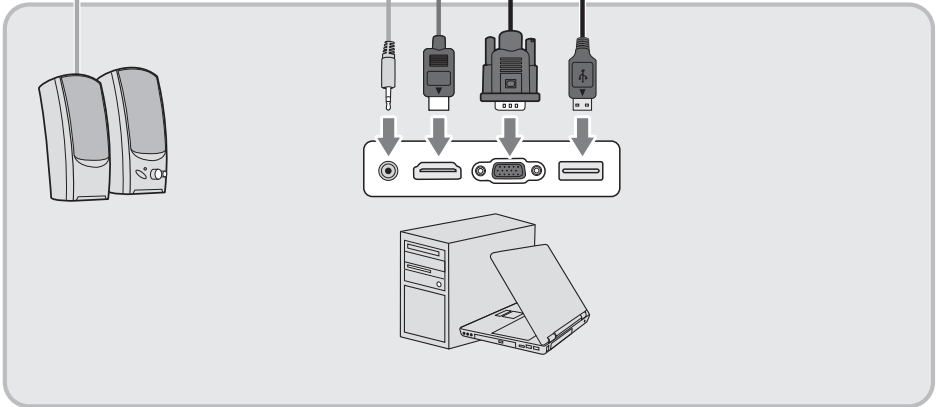
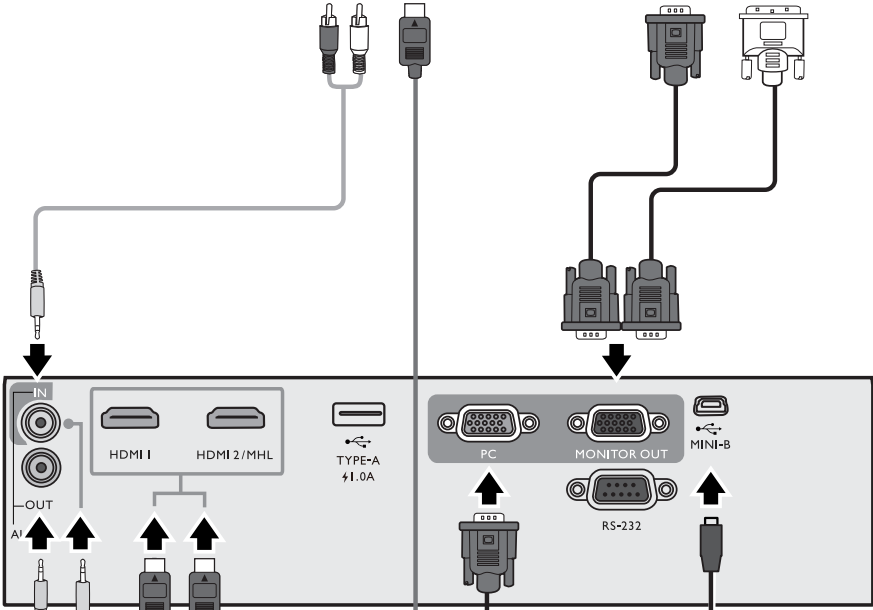
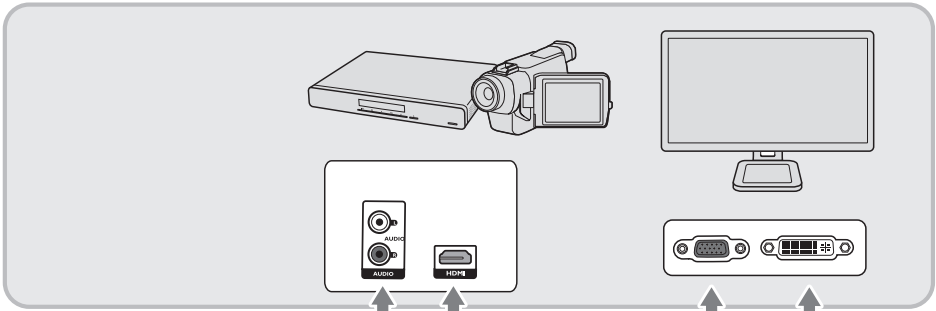

Projection dimensions

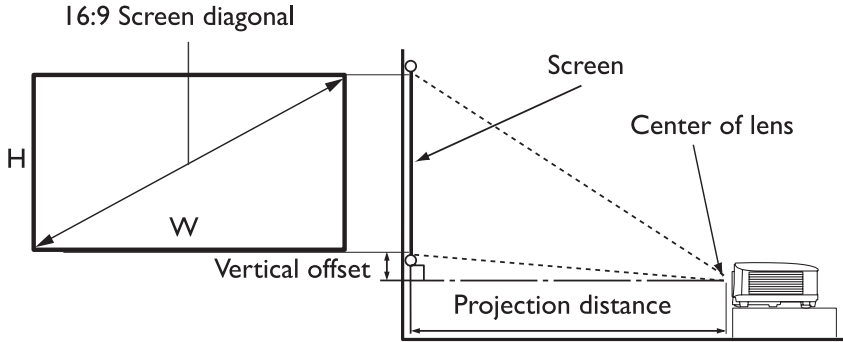

The screen aspect ratio is 16:9 and the projected picture is in a 16:9 aspect ratio

Screen size				Distance from screen (mm)	Lowest/ Highest Lens position (mm)
Diagonal		H (mm)	W (mm)		
Inch	mm				
60	1524	747	1328	909	19
70	1778	872	1550	1061	22
80	2032	996	1771	1213	25
90	2286	1121	1992	1364	28
100	2540	1245	2214	1516	31
110	2794	1370	2435	1667	34
120	3048	1494	2657	1819	37
130	3302	1619	2878	1971	40
140	3556	1743	3099	2122	44
150	3810	1868	3321	2274	47
160	4064	1992	3542	2425	50
170	4318	2117	3763	2577	53
180	4572	2241	3985	2728	56



All measurements are approximate and may vary from the actual sizes.

BenQ recommends that if you intend to permanently install the projector, you should physically test the projection size and distance using the actual projector in situ before you permanently install it, so as to make allowance for this projector's optical characteristics. This will help you determine the exact mounting position so that it best suits your installation location.

Ceiling/Wall Mount screw: M4
(Max. Length = 25 mm; Min. Length = 20 mm)
Unit: mm

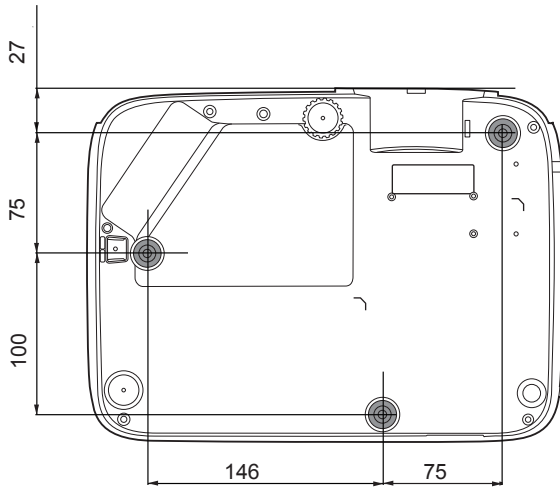

Please align the ceiling mount holes  with the Mark C screw holes on the mounting plate.

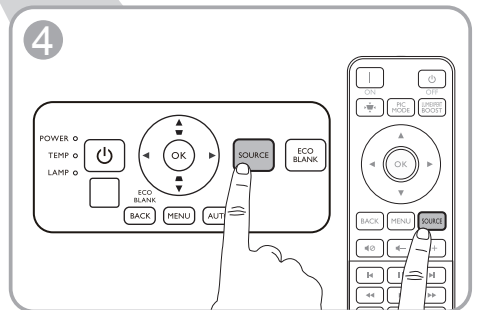
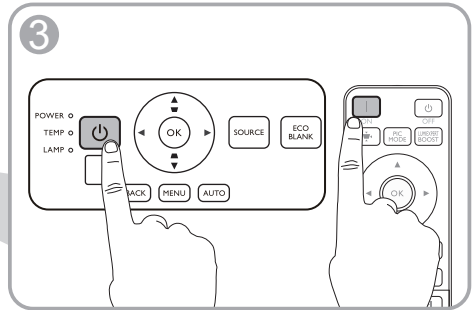
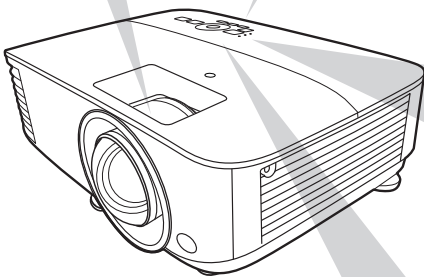
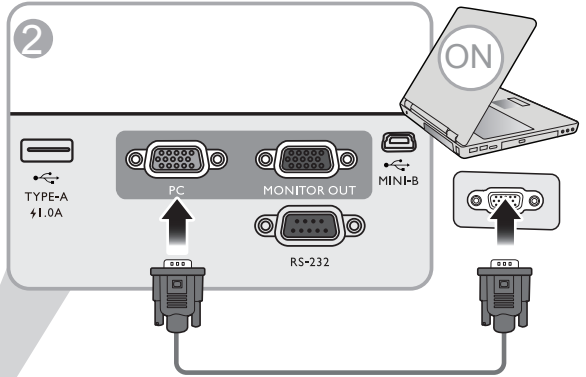
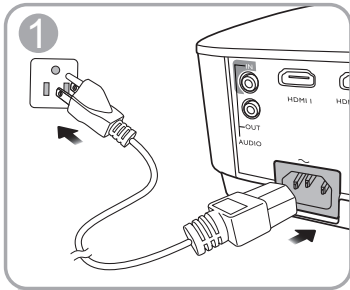

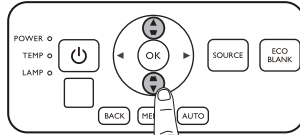
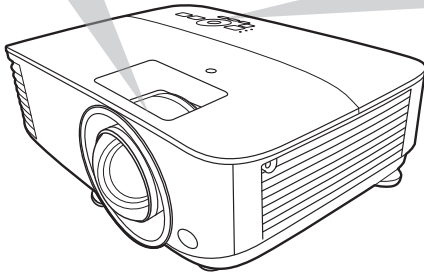
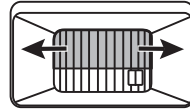

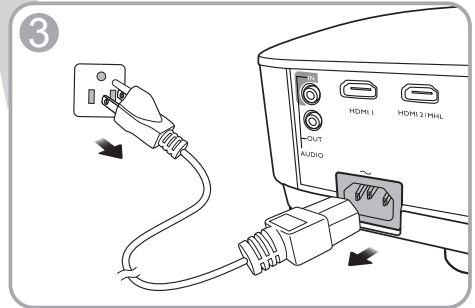
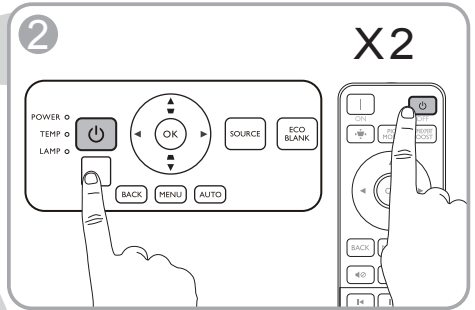
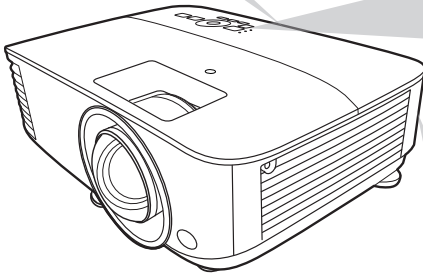
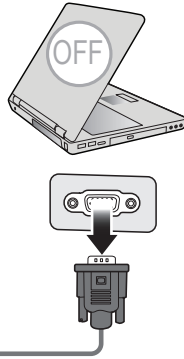
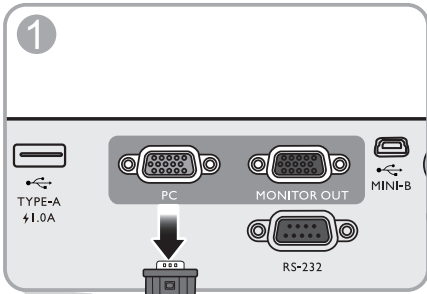

0A Ya c2

0A Ya c2

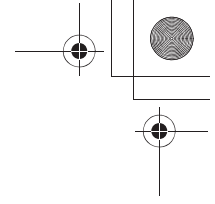
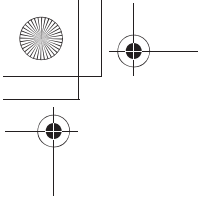
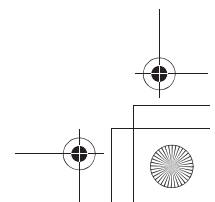
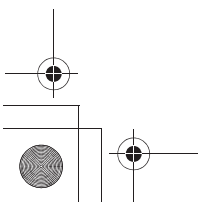
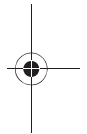
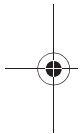

Table of contents

English	13
Français	14
Deutsch	15
Italiano	16
Español	17
Português	18
Svenska	19
Русский	20
Nederlands	21
Polski	22
Türkçe	23
Čeština	24
ไทย	25
繁體中文	26
简体中文	27
日本語.....	28
한국어.....	29
يـبـارـع.....	30



 All specifications are subject to change without notice.

Optical

Resolution

1920 (H) x 1080 (V)

Display system

1-CHIP DMD

Lens

F = 2.6 ~ 2.78, f = 10.2 ~ 12.24 mm

Lamp

240 W lamp

Electrical

Power supply

AC100–240V, 3.5 A, 50–60 Hz
(Automatic)

Power consumption

320 W (Max); < 0.5 W (Standby)

Mechanical

Weight

2.7 Kg (5.95 lbs)

Output terminals

RGB output

D-Sub 15-pin (female) x 1

Speaker

5 watt x 1

Audio signal output

PC audio jack x 1

Control

USB

Type-A power supply 5V /1.0 A x 1;
Mini-B x 1

RS-232 serial control

9 pin x 1

IR receiver x 2

Input terminals

Computer input

RGB input

D-Sub 15-pin (female) x 1

Video signal input

SD/HDTV signal input

Digital - HDMI x 1;

HDMI/MHL x 1

Audio signal input

Audio in

PC audio jack x 1

Environmental Requirements

Operating temperature

0°C–40°C at sea level

Operating relative humidity

10%–90% (without condensation)

Operating altitude

0–1499 m at 0°C–35°C

1500–3000 m at 0°C–30°C (with
High Altitude Mode on)

Storage temperature

-20°C–60°C at sea level

Storage humidity

10%–90% RH (without condensation)

Storage altitude

30°C@ 0~12,200m above sea level

Transporting

Original packing or equivalent is
recommended

Repairing

Please visit below website and choose
your country to find your service contact
window. <http://www.benq.com/welcome>

 Toutes les caractéristiques peuvent être modifiées sans notification préalable.

Caractéristiques optiques

- Résolution
1920 (H) x 1080 (V)
- Système d'affichage
DMD 1 puce
- Objectif
F = 2,6 ~ 2,78, f = 10,2 ~ 12,24 mm
- Lampe
Lampe de 240 W

Caractéristiques électriques

- Alimentation
100 à 240 V CA, 3,5 A, 50 à 60 Hz
(Automatique)
- Consommation
320 W (max) ; < 0,5 W (veille)

Caractéristiques mécaniques

- Poids
2,7 Kg (5,95 lb)

Prises de sortie

- Sortie RVB
1 D-Sub à 15 broches (femelle)
- Haut-parleur
1 x 5 watts
- Sortie de signal audio
1 prise audio PC

Commande

- USB
Alimentation 5 V/1,0 A de type A x 1 ;
Mini-B x 1
- Contrôle série RS-232
1 à 9 broches
- 2 récepteurs IR

Prises d'entrée

- Entrée ordinateur
Entrée RVB
1 D-Sub à 15 broches (femelle)
- Entrée signal vidéo
Entrée de signal SD/HDTV
Numérique - HDMI x 1 ;
HDMI/MHL x 1
- Entrée de signal audio
Entrée audio
1 prise audio PC

Caractéristiques environnementales

- Température de fonctionnement
0°C à 40°C au niveau de la mer
- Humidité relative en fonctionnement
10% à 90% (sans condensation)
- Altitude de fonctionnement
0 à 1499 m à 0°C à 35°C
1500 à 3000 m à 0°C à 30°C (avec
Mode Haute altitude activé)
- Température de stockage
-20°C à 60°C au niveau de la mer
- Humidité de stockage
10% à 90% RH (sans condensation)
- Altitude de stockage
30° C à 0~12.200 m au-dessus du
niveau de la mer
- Transport
Un emballage original ou équivalent est
recommandé
- Réparation
Veuillez visiter le site Web ci-dessous et
choisissez votre pays pour trouver votre
fenêtre de contact du service.
<http://www.benq.com/welcome>

 Alle Daten können ohne Bekanntmachung geändert werden.

Optische Daten

- Auflösung
1920 (H) x 1080 (V)
- Anzeigesystem
1-CHIP DMD
- Objektivlinse
F = 2,6 ~ 2,78, f = 10,2 ~ 12,24 mm
- Lampe
240 W-Lampe

Elektrische

- Stromversorgung
AC 100–240 V, 3,5 A, 50-60 Hz
(Automatisch)
- Stromverbrauch
320 W (Max); < 0,5 W (Standby)

Mechanisches

- Gewicht
2,7 Kg (5,95 lbs)

Ausgänge

- RGB Ausgang
D-Sub 15-polig (Buchse) x 1
- Lautsprecher
5 Watt x 1
- Audiosignalausgang
PC-Audiobuchse x 1

Steuerung

- USB
Typ-A Stromversorgung 5 V / 1,0 A x 1;
Mini-B x 1
- Serielle RS-232-Steuerung
9-polig x 1
- IR-Empfänger x 2

Eingänge

- Computereingang
RGB-Eingang
D-Sub 15-polig (Buchse) x 1
- Videosignaleingang
SD/HDTV-Eingangssignal
Digital - HDMI x 1;
HDMI/MHL x 1
- Audiosignaleingang
Audioeingang
PC-Audiobuchse x 1

Umgebungsbedingungen

- Betriebstemperatur
0°C–40°C auf Meereshöhe
- Luftfeuchtigkeit bei Betrieb
10%–90% (nicht kondensierend)
- Höhenlage bei Betrieb
0-1499 m bei 0°C-35°C
1500–3000 m bei 0°C–30°C (mit
Höhenmodus eingeschaltet)
- Lagerungstemperatur
-20°C–60°C auf Meereshöhe
- Lagerungsluftfeuchtigkeit
10%–90% RF (nicht kondensierend)
- Lagerungshöhe
30°C@ 0~12.200m über dem
Meeresspiegel
- Transport
Originalverpackung oder entsprechende
Verpackung wird empfohlen
- Reparatur
Bitte besuchen Sie die unten stehende
Webseite und wählen Sie Ihr Land aus,
um das Service Kontaktfenster zu finden.
<http://www.benq.com/welcome>



 Tutte le specifiche sono soggette a modifiche senza preavviso.

Parte ottica

Risoluzione
1920 (O) x 1080 (V)
Sistema di visualizzazione
1-CHIP DMD
Obiettivo
F = 2,6 ~ 2,78, f = 10,2 ~ 12,24 mm
Lampada
Lampada da 240 W

Parte elettrica

Alimentazione
CA 100–240 V, 3,5 A, 50–60 Hz
(Automatico)
Consumo energetico
320 W (massimo); < 0,5 W (standby)

Parte meccanica

Peso
2,7 Kg (5,95 lbs)

Terminali output

Uscita RGB
D-Sub da 15-pin (femmina) x 1
Altoparlante
5 watt x 1
Uscita segnale audio
Jack audio per PC x 1

Controllo

USB
Alimentazione Tipo A da 5 V /1,0 A x 1;
Mini-B x 1
Controllo seriale RS-232
9 pin x 1
Ricevitore infrarossi x 2

Terminali di ingresso

Ingresso computer
Ingresso RGB
D-Sub da 15-pin (femmina) x 1
Ingresso segnale video
Ingresso segnale SD/HDTV
Digitale - HDMI x 1;
HDMI/MHL x 1
Ingresso segnale audio
Ingresso audio
Jack audio per PC x 1

Requisiti ambientali

Temperatura operativa
0°C–40°C sul livello del mare
Umidità relativa operativa
10%–90% (senza condensa)
Altitudine operativa
0–1499 m a 0°C–35°C
1500–3000 m a 0°C–30°C (con
Modalità altitudine elevata)
Temperatura di conservazione
-20°C–60°C sul livello del mare
Umidità di conservazione
10%–90% di umidità relativa (senza
condensa)
Altitudine stoccaggio
30°C a 0~12.200 m sul livello del mare
Trasporto
Confezione originale o equivalente
consigliata
Riparazione
Visitare il sito web di seguito e scegliere il
paese per trovare le informazioni di
contatto per l'assistenza.
<http://www.benq.com/welcome>

 Todas las especificaciones están sujetas a cambio sin previo aviso.

Óptico

Resolución

1920 (H) x 1080 (V)

Sistema óptico

1 CHIP DMD

Lente

F = 2,6 ~ 2,78, f = 10,2 ~ 12,24 mm

Lámpara

Lámpara de 240 W

Características eléctricas

Fuente de alimentación

100–240 V de CA, 3,5 A, 50–60 Hz
(automático)

Consumo eléctrico

320 W (máx.); < 0,5 W (modo de espera)

Características mecánicas

Peso

2,7 Kg (5,95 lbs)

Terminales de salida

Salida RGB

D-Sub de 15 patillas (hembra) x 1

Altavoz

5 vatios x 1

Salida de señal de audio

Clavija de audio de PC x 1

Control

USB

Suministro eléctrico tipo A de 5 V/1,0 A x
1; Mini-B x 1

Control de serie RS-232

9 patillas x 1

Receptor de infrarrojos (IR) x 2

Terminales de entrada

Entrada de ordenador

Entrada RGB

D-Sub de 15 patillas (hembra) x 1

Entrada de señal de vídeo

Entrada de señal de SD/HDTV

Digital - HDMI x 1;

HDMI/MHL x 1

Entrada de señal de audio

Entrada de audio

Clavija de audio de PC x 1

Requisitos medioambientales

Temperatura operativa

0°C–40°C al nivel del mar

Humedad relativa operativa

10%–90% (sin condensación)

Altitud de funcionamiento

0–1499 m a 0°C–35°C

1500–3000 m a 0°C–30°C (con

el Modo altitud elevada activado)

Temperatura de almacenamiento

-20°C–60°C al nivel del mar

Humedad de almacenamiento

10%–90% HR (sin condensación)

Altitud de almacenamiento

30°C a 0-12.200 m por encima del nivel
del mar

Transporte

Se recomienda usar el embalaje original
o uno equivalente

Reparación

Visite el sitio web indicado a
continuación y seleccione su país para
consultar los datos de contacto del
servicio técnico:

<http://www.benq.com/welcome>

Todas as especificações estão sujeitas a alteração sem aviso prévio.

Ópticas

Resolução

1920 (H) x 1080 (V)

Sistema de visualização

1-CHIP DMD

Lente

F = 2,6 ~ 2,78, f = 10,2 ~ 12,24 mm

Lâmpada

lâmpada de 240 W

Eléctricas

Fonte de alimentação

AC100–240V, 3,5 A, 50–60 Hz
(Automático)

Consumo de energia

320 W (Máx); < 0.5 W (Em espera)

Mecânicas

Peso

2,7 Kg (5,95 lbs)

Terminais de saída

Saída RGB

D-Sub 15-pinos (fêmea) x 1

Altifalante

5 watt x 1

Saída de sinal áudio

Tomada áudio PC x 1

Controlo

USB

Alimentação 5 V/1,0 A de tipo A x 1;
Mini-B x 1

Controlo de série RS-232

9 pinos x 1

Receptor IR x 2

Terminais de entrada

Entrada para computador

entrada RGB

D-Sub 15-pinos (fêmea) x 1

Entrada do sinal de vídeo

Sinal de entrada SD/HDTV

Digital - HDMI x 1;

HDMI/MHL x 1

Entrada de sinal áudio

Entrada áudio

Tomada áudio PC x 1

Requisitos Ambientais

Temperatura de funcionamento

0°C–40°C ao nível do mar

Humidade relativa em funcionamento

10%–90% (sem condensação)

Altitude de funcionamento

0–1499 m a 0°C–35°C

1500–3000 m a 0°C–30°C (com o

Modo de Grande Altitude Ligado)

Temperatura de armazenamento

-20°C–60°C ao nível do mar

Humidade em armazenamento

10%–90% RH (sem condensação)

Altitude de armazenamento

30°C @ 0~12,200m acima do nível do mar

Transporte

Embalagem original ou equivalente é
recomendado

Reparação

Visite o site abaixo e escolha o seu país
para localizar a janela de contacto para
reparações.

<http://www.benq.com/welcome>

 Alla specifikationer kan ändras utan föregående meddelande.

Optik

Upplösning
1920 (H) x 1080 (V)
Visningssystem
1-CHIP DMD
Lins
F = 2,6 ~ 2,78, f = 10,2 ~ 12,24 mm
Lampa
240 W lampa

Elektricitet

Strömtillförsel
AC 100–240 V, 3,2 A, 50–60 Hz
(automatiskt)
Strömförbrukning
320 W (max); < 0,5 W (vänteläge)

Mekanik

Vikt
2,7 Kg (5,95 lbs)

Utgångskontakter

RGB-utgång
D-Sub (hona) med 15 stift x 1
Högtalare
5 watt x 1
Ljudsignalsutgång
Ingång för datorljud x 1

Kontroll

USB
Strömförsörjning av typ A 5V /1,0 A x 1;
Mini-B x 1
RS-232-seriekontroll
9 stift x 1
IR-mottagare x 2

Ingångskontakter

Datoringång
RGB-ingång
D-Sub (hona) med 15 stift x 1
Videosignalingång
SD/HDTV-signalingång
Digital - HDMI x 1;
HDMI/MHL x 1
Ljudsignalingång
Ljudingång
Ingång för datorljud x 1

Miljökrav

Driftstemperatur
0°C–40°C vid havsnivå
Relativ luftfuktighet vid drift
10%–90% (icke-kondenserande)
Driftshöjd
0–1499 meter vid 0°C–35°C
1500–3000 meter vid 0°C–30°C (med
Höghöjds läge på)
Förvaringstemperatur
-20°C–60°C vid havsnivå
Fuktighet vid förvaring
10%–90% relativ luftfuktighet (icke-
kondenserande)
Förvaringshöjd
30°C vid 0–12.200 m över havsnivån
Frakt
Originalförpackningen eller en likvärdig
rekommenderas
Reparation
Besök webbplatsen nedan, välj ditt land
och använd sedan servicekontaktfönstret.
<http://www.benq.com/welcome>

 Все характеристики могут быть изменены без предварительного уведомления.

Оптические характеристики

Разрешение

1920 (Г) x 1080 (В)

Система дисплея

Однокристалльное цифровое
микрзеркальное устройство (DMD)

Объектив

F = 2,6 ~ 2,78, f = 10,2 ~ 12,24 мм

Лампа

Лампа 240 Вт

Электрические характеристики

Питание

100–240 В, 3,5 А, 50–60 Гц перем. тока
(автомат)

Энергопотребление

320 Вт (макс.); < 0,5 Вт (в режиме
ожидания)

Механические характеристики

Масса

2,7 кг (5,95 фунта)

Выходы

Выход RGB

15-контактный D-sub (гнездо) x 1

Динамик

5 Вт x 1

Аудиовыход

Аудиоразъем ПК x 1

Управление

USB

Источник питания типа А 5 В/1,0 А x 1;
Mini-B x 1

Управление через последовательный

порт RS-232

9 контактов x 1

ИК-приемник x 2

Входы

Вход компьютера

Вход RGB

15-контактный D-sub (гнездо) x 1

Вход видеосигнала

Вход сигнала SD/HDTV

Цифровой - HDMI x 1;

HDMI/MHL x 1

Вход аудиосигнала

Аудиовход

Аудиоразъем ПК x 1

Требования к окружающей среде

Рабочая температура

0°C–40°C на уровне моря

Относительная влажность при

эксплуатации

10–90 % (при отсутствии конденсации)

Высота над уровнем моря при

эксплуатации

0–1499 м при температуре 0–35 °C

1500–3000 м при температуре 0–30 °C

(при включенном режиме

высокогорья)

Температура хранения

-20 °C–60 °C на уровне моря

Влажность хранения

10–90 % ОВВ (при отсутствии
конденсации)

Высота хранения

30 °C при 0–12,200 м выше уровня
моря

Транспортировка

Рекомендуется использовать
оригинальную или эквивалентную
упаковку

Ремонт

Перейдите по указанному ниже сайту
в интернете и выберите страну для
поиска сервисного центра.

<http://www.benq.com/welcome>

 Alle specificaties kunnen zonder voorafgaande kennisgeving worden gewijzigd.

Optisch

Resolutie

1920 (H) x 1080 (V)

Weergavesysteem

1-CHIP DMD

Objectief

F = 2,6 ~ 2,78, f = 10,2 ~ 12,24 mm

Lamp

Lamp van 240 W

Elektrisch

Voeding

AC100-240 V, 3,5 A, 50-60 Hz
(automatisch)

Energieverbruik

320 W (max); < 0,5 W (stand-by)

Mechanisch

Gewicht

2,7 Kg (5,95 lbs)

Uitgangen

RGB-uitgang

D-Sub 15-pins (contrastekker) x 1

Luidspreker

5 Watt x 1

Audiosignaaluitgang

PC-audio-aansluiting x 1

Besturing

Usb

Type-A energievoorziening 5 V / 1,0 A x
1; Mini-B x 1

RS-232 seriële besturing

9 pins x 1

IR-ontvanger x 2

Ingangen

Computeringang

RGB-ingang

D-Sub 15-pins (contrastekker) x 1

Video-ingangssignaal

SD/HDTV-signaalingang

Digitaal - HDMI x 1;

HDMI/MHL x 1

Audio-ingangssignaal

Audio-ingang

PC-audio-aansluiting x 1

Omgevingsvereisten

Bedrijfstemperatuur

0°C–40°C op zeeniveau

Relatieve vochtigheid van omgeving

10%–90% (zonder condens)

Bedrijfshoogte

0–1499 m bij 0°C–35°C

1500–3000 m bij 0°C–30°C (met

Hoogtemodus aan)

Opslagtemperatuur

-20°C–60°C op zeeniveau

Opslagvochtigheid

10%–90% RLV (zonder condens)

Opslaghoogte

30°C@ 0~12,200 m boven zeeniveau

Transport

Originele verpakking of gelijksoortig
wordt aanbevolen

Reparatie

Ga naar onderstaande website en kies
uw land voor de contactgegevens.
<http://www.benq.com/welcome>

 Wszystkie specyfikacje mogą ulec zmianie bez powiadomienia.

Parametry optyczne

Rozdzielczość
1920 (H) x 1080 (V)
System wyświetlacza
1-CHIP DMD
Obiektyw
F = 2,6 do 2,78, f = 10,2 ~ 12,24 mm
Lampa
Lampa 240 W

Parametry elektryczne

Zasilanie
Prąd zmienny 100–240 V, 3,5 A, 50-60 Hz (automatycznie)
Zużycie energii
320 W (maks.); < 0,5 W (gotowość)

Parametry mechaniczne

Ciężar
2,7 kg (5,95 lbs)

Wyjścia

Wyjście RGB
D-Sub 15-stykowe (żeńskie) x 1
Głośnik
5 watów x 1
Wyjście sygnału audio
Złącze PC audio x 1

Sterowanie

USB
Zasilanie 5V typu A/1,0 A x 1;
Mini-B x 1
Port szeregowy RS-232
9 styków x 1
Odbiornik podczerwieni x 2

Wejścia

Wejście komputerowe
Wejście RGB
D-Sub 15-stykowe (żeńskie) x 1
Wejście sygnału wideo
Wejście sygnału SD/HDTV
Cyfrowe - HDMI x 1;
HDMI/MHL x 1
Wejście sygnału audio
Wejście audio
Złącze PC audio x 1

Wymagania środowiskowe

Temperatura pracy
0°C–40°C na poziomie morza
Względna wilgotność pracy
10–90% (bez kondensacji)
Wysokość robocza
0–1499 m przy 0°C–35°C
1500–3000 m przy 0°C–30°C
(z włączoną opcją Tryb dużej wysokości)
Temperatura przechowywania
–20°C–60°C na poziomie morza
Wilgotność przechowywania
10%–90% wilgotności względnej (bez kondensacji)
Wysokość przechowywania
30°Cna wys. 0~12 200 m nad poziomem morza
Transport
Zalecamy użycie oryginalnego lub równoważnego opakowania
Naprawy
Wejdź na poniższą witrynę internetową i wybierz swój kraj, aby uzyskać informacje na temat dostępnych usług serwisowych
<http://www.benq.com/welcome>

 Tüm spesifikasyonlar, haber verilmeden değiştirilebilir.

Optik

Çözünürlük

1920 (H) x 1080 (V)

Görüntü sistemi

1-CHIP DMD

Lens

F = 2,6 ~ 2,78, f = 10,2 ~ 12,24 mm

Lamba

240 W lamba

Elektrik

Güç kaynağı

AC100–240V, 3.5 A, 50-60 Hz
(Otomatik)

Güç tüketimi

320 W (Maks.); < 0,5 W (Bekleme)

Mekanik

Ağırlık

2,7 Kg (5,95 lbs)

Çıkış terminalleri

RGB çıkışı

D-Sub 15-pin (dişi) x 1

Hoparlör

5 watt x 1

Ses sinyal çıkışı

PC ses jakı x 1

Kumanda

USB

Tip A güç kaynağı 5V /1.0 A x 1;
Mini-B x 1

RS-232 seri kumanda

9 pin x 1

IR alıcısı x 2

Giriş terminalleri

Bilgisayar girişi

RGB girişi

D-Sub 15-pin (dişi) x 1

Video sinyali girişi

SD/HDTV sinyal girişi

Dijital - HDMI x 1;

HDMI/MHL x 1

Ses sinyali girişi

Ses girişi

PC ses jakı x 1

Çevresel Gereklilikler

Çalışma sıcaklığı

Deniz seviyesinde 0°C–40°C

Çalışma bağıl nemi

%10–%90 (yoğunlaşmasız)

Çalışma rakımı

0°C–35°C'de 0–1499 m

0°C–30°C'de 1500–3000 m

(Yüksek Yer Modu açık olarak)

Depolama sıcaklığı

Deniz seviyesinde -20°C–60°C

Depolama nemi

%10–%90 Bağıl Nem (yoğunlaşmasız)

Depolama rakımı

30°C@ 0~12.200m deniz seviyesinin

üzerinde

Taşıma

Orijinal ambalaj veya eşdeğeri önerilir

Onarım

Lütfen servis iletişim pencerenizi bulmak için aşağıdaki web sitesini ziyaret edin ve ülkenizi seçin.

<http://www.benq.com/welcome>

 Veškeré technické údaje se mohou změnit bez předchozího upozornění.

Optické parametry

Rozlišení

1920 (H) x 1080 (V)

Systém zobrazení

Jednočipový DMD

Objektiv

F = 2,6 ~ 2,78, f = 10,2 ~ 12,24 mm

Lampa

Lampa 240 W

Elektrické parametry

Zdroj energie

100 – 240 V AC (stříd.), 3,5 A, 50 – 60 Hz (automaticky)

Příkon

320 W (max.); < 0,5 W (pohotovostní režim)

Mechanické parametry

Hmotnost

2,7 kg

Výstupní konektory

Výstup RGB

D-Sub 15 pinů (zásuvka) x 1

Reproduktor

5 W x 1

Výstup zvukového signálu

PC audio konektor x 1

Ovládání

USB

Zdroj energie 5 V/1,0 A typu A x 1;
Mini-B x 1

Sériové ovládání RS-232

9 pinů x 1

Infračervený přijímač x 2

Vstupní konektory

Vstup z počítače

Vstup RGB

D-Sub 15 pinů (zásuvka) x 1

Vstup video signálu

Vstup signálu SD/HDTV

Digitální - HDMI x 1;

HDMI/MHL x 1

Vstup zvukového signálu

Vstup zvuku

PC audio konektor x 1

Požadavky na prostředí

Provozní teplota

0 °C – 40 °C na úrovni hladiny moře

Provozní relativní vlhkost vzduchu

10 % – 90 % (bez kondenzace)

Provozní nadmořská výška

0 – 1 499 m při 0 °C – 35 °C

1 500 – 3 000 m při 0 °C – 30 °C

(se zapnutým režimem velké nadmořské výšky)

Skladovací teplota

-20 °C – 60 °C na úrovni hladiny moře

Skladovací vlhkost

10 % – 90 % RH (bez kondenzace)

Nadmořská výška pro skladování

30 °C@ 0 ~ 12 200 m nad hladinou moře

Přeprava

Doporučujeme originální nebo ekvivalentní obal

Opravy

Navštivte prosím níže uvedenou webovou stránku a vyberte vaši zemi pro zobrazení okna s kontakty na servis.

<http://www.benq.com/welcome>

รายละเอียดทางด้านเทคนิคทั้งหมดอาจเปลี่ยนแปลงได้โดยไม่ต้องแจ้งให้ทราบล่วงหน้า

ระบบถอดปิด

ความละเอียด

1920 (H) x 1080 (V)

ระบบแสดงผล

1-CHIP DMD

เลนส์

$F = 2.6 \sim 2.78, f = 10.2 \sim 12.24$ มม.

หลอดไฟ

หลอดไฟ 240 W

ระบบไฟ

แหล่งจ่ายไฟ

AC100–240V, 3.5 A, 50–60 Hz (อัตโนมัติ)

ปริมาณการใช้พลังงาน

320 W (สูงสุด) < 0.5 W (สแตนด์บาย)

ตัวเครื่อง

น้ำหนัก

2.7 กก. (5.95 ปอนด์)

ช่องเสียบสัญญาณออก

เอาต์พุต RGB

D-Sub 15 ขา (ตัวเมีย) x 1

ลำโพง

5 วัตต์ x 1

เอาต์พุตสัญญาณเสียง

แฉีกะบบเสียงพีซี x 1

การควบคุม

แหล่งจ่ายไฟ USB

Type-A 5V /1.0 A x 1; Mini-B x 1

ระบบควบคุมอนุกรม RS-232

9 ขา x 1

ตัวรับสัญญาณอินฟราเรด x 2

ช่องเสียบสัญญาณเข้า

อินพุตคอมพิวเตอร์

อินพุต RGB

D-Sub 15 ขา (ตัวเมีย) x 1

อินพุตสัญญาณวีดีโอ

อินพุตสัญญาณ SD/HDTV

ดิจิทัล - HDMI x 1;

HDMI/MHL x 1

อินพุตสัญญาณเสียง

Audio in

แฉีกะบบเสียงพีซี x 1

ข้อกำหนดของสภาพแวดล้อมการทำงาน

อุณหภูมิในการใช้งาน

0°C–40°C ที่ระดับน้ำทะเล

ความชื้นสัมพัทธ์ในการใช้งาน

10%–90% (โดยไม่มีการกลั่นตัวเป็นหยดน้ำ)

อัลจิจูดในการใช้งาน

0–1499 ม. ที่ 0°C–35°C

1500–3000 ม. ที่ 0°C–30°C (โดยที่

มีการเปิดใช้โหมดอัลจิจูดสูง)

อุณหภูมิในการจัดเก็บ

-20°C–60°C ที่ระดับน้ำทะเล

ความชื้นในการจัดเก็บ

10%–90% RH

(โดยไม่มีการกลั่นตัวเป็นหยดน้ำ)

อัลจิจูดในการจัดเก็บ

30°C@ 0~12,200 ม. ที่ระดับเหนือน้ำทะเล

การขนส่งแนะนำให้ใช้

บรรจุภัณฑ์ดั้งเดิมหรือเทียบเท่า

การซ่อมแซม

โปรดเข้าเยี่ยมชมที่เว็บไซต์ด้านล่าง

และเลือกประเทศของคุณ

เพื่อค้นหาช่วงเวลาที่สามารถติดต่อฝ่ายบริการ

ของคุณ <http://www.benq.com/welcome>

 所有規格如有變更，恕不另行通知。

光學

解析度

1920 (H) x 1080 (V)

顯示系統

1-CHIP DMD

鏡頭

F = 2.6 ~ 2.78、f = 10.2 ~ 12.24 公釐

燈泡

240 瓦燈泡

電子

電源

AC100–240 V、3.5 A、50-60 Hz (自動)

耗電量

320 瓦 (最大)；< 0.5 瓦 (待機)

機械

重量

2.7 公斤 (5.95 磅)

輸出端子

RGB 輸出

D-Sub 15 針 (母端) x 1

喇叭

5 瓦 x 1

音訊訊號輸出

電腦音訊插孔 x 1

控制

USB

Type-A 電源 5V / 1.0 A x 1；Mini-B x 1

RS-232 序列控制

9 針 x 1

紅外線接收器 x 2

輸入端子

電腦輸入

RGB 輸入

D-Sub 15 針 (母端) x 1

視訊訊號輸入

SD/HDTV 訊號輸入

數位 - HDMI x 1；

HDMI/MHL x 1

音訊訊號輸入

音訊輸入

電腦音訊插孔 x 1

環境需求

操作溫度

0°C–40°C、海平面

操作相對濕度

10%–90% (無凝態)

操作海拔

0–1499 公尺、0°C–35°C

1500–3000 公尺、0°C–30°C (開啟

高海拔模式)

保存溫度

-20°C–60°C、海平面

保存濕度

10%–90% RH (無凝態)

保存海拔

30°C、海拔 0~12,200 公尺以上

運送

建議使用原廠的包裝或同材質的包裝材料

維修

請造訪下列網站，並選擇您所在的國

家，查詢服務聯絡窗口：

<http://www.benq.com/welcome>

 所有规格如有更改，恕不另行通知。

光学

分辨率

1920 (水平) x 1080 (垂直)

显示系统

1-CHIP DMD

镜头

F = 2.6 ~ 2.78、f = 10.2 ~ 12.24 毫米

灯泡

240 W 灯泡

电气

电源

AC 100-240 V、3.5 A、50-60 Hz (自动)

功耗

320 W (最大) ; <0.5 W (待机)

机械

重量

2.7 公斤 (5.95 磅)

输出端子

RGB 输出

D-Sub 15 针 (母) x 1

扬声器

5 瓦 x 1

音频信号输出

PC 音频插口 x 1

控制

USB

Type-A 电源 5 V/1.0 A x 1 ; Mini-B x 1

RS-232 串口控制

9 针 x 1

红外线接收器 x 2

输入端子

电脑输入

RGB 输入

D-Sub 15 针 (母) x 1

视频信号输入

SD/HDTV 信号输入

数字 - HDMI x 1 ;
HDMI/MHL x 1

音频信号输入

音频输入

PC 音频插口 x 1

环境要求

操作温度

海平面时 0°C-40°C

工作相对湿度

10%-90% (无冷凝)

工作高度

0°C-35°C 时 0-1499 米
0°C-30°C 时 1500-2000 米
(高海拔模式开启)

贮藏温度

海平面时 -20°C-60°C

贮藏湿度

10%-90% RH (无冷凝)

贮藏高度

30°C 时海拔 0~12,200 米

运输

建议使用原始包装或同等材料包装

修复

请访问以下网站并选择所在国家以找到服务联系窗口：

<http://www.benq.com/welcome>

 仕様はすべて予告なしに変更されることがあります。

光学仕様

解像度

1920 (H) x 1080 (V)

ディスプレイ システム

1-CHIP DMD

レンズ

F = 2.6 ~ 2.78、f = 10.2 ~ 12.24 mm

ランプ

240 W ランプ

電気仕様

電源

AC 100–240 V、3.5 A、50–60 Hz (自動)

電力消費量

320 W (最大)、< 0.5 W (スタンバイ)

機械的仕様

重量

2.7 Kg (5.95 lbs)

出力端子

RGB 出力

D-Sub 15-pin (メス) x 1

スピーカー

5 ワット x 1

オーディオ信号出力

PC オーディオジャック x 1

操作

USB

Type-A 電源 5 V / 1.0 A x 1、Mini-B x 1

RS-232 シリアル コントロール

9 pin x 1

IR 受信機 x 2

入力端子

コンピューター入力

RGB 入力

D-Sub 15-pin (メス) x 1

ビデオ信号入力

SD/HDTV 信号入力

デジタル - HDMI x 1、
HDMI/MHL x 1

オーディオ信号入力

オーディオ入力

PC オーディオジャック x 1

環境要件

動作温度範囲

0°C–40°C (海拔)

動作相対湿度

10%–90% (結露なきこと)

操作高度

0–1499 m (0°C–35°C)

1500–3000 m (0°C–30°C、

高地モードオン)

保管温度範囲

-20°C–60°C (海拔)

保管湿度範囲

10%–90% RH (結露なきこと)

保管高度範囲

30°C@ 0–12,200m (海拔 0 以上)

搬送

製品の梱包材を推奨

補修

お問い合わせ窓口については、次のホームページを開き、お住まいの国を選択してください。

<http://www.benq.com/welcome>

【同梱した電源コードセットは本機以外の電気機器で使用できません】

모든 사양은 사전 통보 없이 변경될 수 있습니다.

광학 사양

해상도

1920 (H) x 1080 (V)

디스플레이 시스템

1-CHIP DMD

렌즈

F = 2.6 ~ 2.78, f = 10.2 ~ 12.24 mm

Lamp

240 W 램프

전기

전원 공급 장치

AC100~240 V, 3.5 A, 50-60 Hz (자동)

소비 전력

320 W (최대); < 0.5 W (대기)

기계 사양

무게

2.7 Kg (5.95 lbs)

출력 단자

RGB 출력 단자

D-Sub 15 핀 (암) x 1

스피커

5 W x 1

오디오 신호 출력

PC 오디오 잭 x 1

컨트롤

USB

Type-A 전원 공급 5 V/1.0 A x 1;

Mini-B x 1

RS-232 직렬 컨트롤

9 핀 x 1

IR 수신기 x 2

입력 단자

컴퓨터 입력 단자

RGB 입력 단자

D-Sub 15 핀 (암) x 1

비디오 신호 입력 단자

SD/HDTV 신호 입력 단자

디지털 - HDMI x 1;

HDMI/MHL x 1

오디오 신호 입력 단자

오디오 입력 단자

PC 오디오 잭 x 1

환경 요건

작동 온도

0°C~40°C (해수면 기준)

작동 습도

10%~90% (응축 없음)

작동 고도

0~1499 m, 0°C~35°C

1500~3000 m, 0°C~30°C

(높은 고도 모드 켜짐)

보관 온도

-20°C~60°C (해수면 기준)

보관 습도

10%~90% RH (응축 없음)

보관 고도

30°C@ 0~12,200 m 이상 , 해수면 기준

운반

원래 포장 또는 유사한 포장 권장됨

수리

서비스 연락 창구를 알려면 아래의 웹사이트를 방문하여 국가를 선택하십시오 :

<http://www.benq.com/welcome>

جميع المواصفات عرضة للتغيير دون سابق إخطار

الضوئية

الدقة

1920 (H) x 1080 (V)

نظام العرض

1-CHIP DMD

العدسة

البعد البؤري (F) = ٢,٦ ~ ٢,٧٨،

فتحة العدسة (f) = ١,٢ ~ ١٢,٢٤ مم

المصباح

مصباح ٢٤٠ وات

الكهرباء

التيار الكهربائي

تيار متردد ١٠٠-٢٤٠ فولت، ٣,٥ أمبير، ٦٠-٥٠ هرتز

(تلقائي)

استهلاك الطاقة

٣٢٠ وات (حد أقصى)؛ ٠,٥ وات (الاستعداد)

المواصفات الميكانيكية

الوزن

٢,٧ كجم (٥,٩٥ رطل)

أطراف توصيل الخرج

خرج RGB

عدد ١ D-Sub ذو ١٥ دبوسا (أنثى)

السماعة الخارجية

عدد ١ مكبر صوت X ٥ وات

خرج إشارة الصوت

عدد ١ مقبس صوت كمبيوتر شخصي

التحكم

USB

عدد ١ مخرج تيار كهربائي من نوع A بقوة ٥ فولت/١,٠

مبير، عدد ١ منفذ صغير من نوع B

تحكم تسلسلي RS-232

عدد واحد ٩ دبابيس

عدد ٢ مستقل أشعة تحت الحمراء

أطراف توصيل الدخل

دخول الكمبيوتر

دخول RGB

عدد ١ D-Sub ذو ١٥ دبوسا (أنثى)

دخول إشارة الفيديو

دخول إشارة SD/HDTV

عدد ١ منفذ HDMI - رقمي

عدد ١ منفذ HDMI/MHL

دخول إشارة الصوت

مقبس إدخال الصوت

عدد ٢ مقبس صوت كمبيوتر

المتطلبات البيئية

درجة حرارة التشغيل

من ٠ إلى ٤٠ درجة مئوية عند مستوى البحر

الرطوبة النسبية للتشغيل

١٠٪ - ٩٠٪ (بدون تكثف)

ارتفاع التشغيل

٠ - ١٤٩٩ مترا عند ٠ - ٣٥ درجة مئوية

١٥٠٠ - ٣٠٠٠ مترا عند ٠ - ٣٠ درجة مئوية

(مع وضع الارتفاع العالي)

درجة حرارة التخزين

من ٢٠- إلى ٦٠ درجة مئوية عند مستوى البحر

رطوبة التخزين

١٠٪ - ٩٠٪ رطوبة نسبية (بدون تكثف)

ارتفاع التخزين

٣٠ درجة مئوية @ ١٢,٢٠٠م فوق سطح البحر

النقل

يوصى باستخدام العبوة الأصلية أو ما يشابهها

الإصلاح

يرجى زيارة موقع الويب أدناه واختيار بلدك لتصل إلى

نافذة بيانات الاتصال بالدعم الفني:

<http://www.benq.com/welcome>

- En For further information, please refer to the enclosed User Manual.
- Fr Pour plus d'informations, veuillez vous référer au Guide Utilisateur livré.
- De Für weitere Informationen beziehen Sie sich bitte auf das mitgelieferte Benutzerhandbuch.
- It Per maggiori informazioni si prega di fare riferimento al Manuale Utente allegato.
- Es Para obtener más información, consulte la Guía del usuario adjunta.
- Pt Para mais informações, consulte o manual do utilizador incluído.
- Nl Raadpleeg voor meer informatie de meegeleverde handleiding.
- RU Более подробно см. руководство пользователя, поставляемое в комплекте.
- Pl Więcej informacji znajduje się w załączonym podręczniku użytkownika.
- Sv Mer information finns i den medföljande användarhandboken.
- Cs Další informace si prosím vyhledejte v příložené uživatelské příručce.
- Tr Daha fazla bilgi için lütfen ekteki CD'de bulunan Kullanıcı Kılavuzu'na bakın.
- Tc 若需要進一步的詳細資料，請參考隨機所附的使用手冊。
- Sc 若需进一步讯息，请参考随机所附的用户指南。
- Ko 좀 더 자세한 정보는, 첨부된 사용 설명서를 참조 하십시오.
- Ja 詳細については、付属のユーザーズガイドを参照してください
- Th โปรดดูข้อมูลเพิ่มเติมในคู่มือผู้ใช้ที่ให้มา
- Ar لمزيد من المعلومات، يُرجى الرجوع إلى دليل المستخدم المرفق.